

PRO-FORM[®]

PREMIER 900

Modelnr. PETL12816.0

Serienr. _____

Schrijf het serienummer hierboven voor verdere raadpleging.

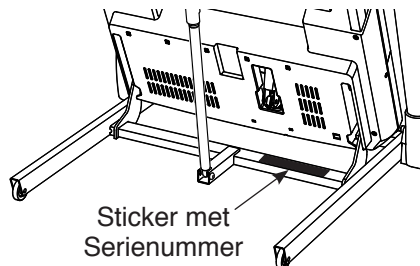

KLANTENDIENST

Neem contact op met de Klantendienst (zie informatie hieronder) of neem contact op met de winkel waar u dit product gekocht heeft wanneer u nog vragen heeft of wanneer er onderdelen ontbreken of beschadigd zijn.

4021 529 7186

Maandag–Vrijdag 08:00–20:00

GMT; Zaterdag 09:00–13:00 GMT

Website:

www.iconsupport.eu

Email:

csuk@iconeurope.com

⚠️ OPGELET

Lees voor gebruik van dit apparaat alle instructies en voorzorgsmaatregelen in deze handleiding. Bewaar deze handleiding voor verdere raadpleging.

GEBRUIKERSHANDLEIDING

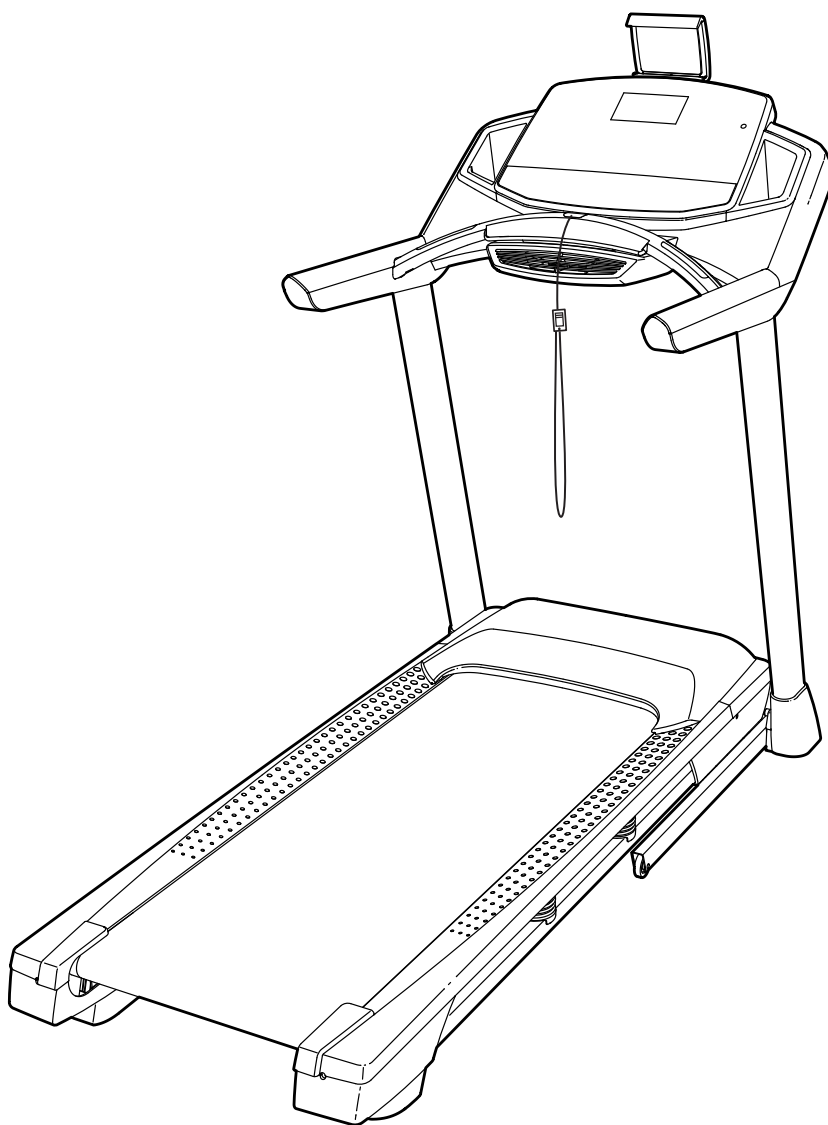

www.iconeurope.com

INHOUD

DE STICKERS MET WAARSCHUWING	2
BELANGRIJKE VOORZORGSMAATREGELEN	3
VOORDAT U BEGINT	5
ONDERDEEL IDENTIFICATIESCHEMA	6
MONTAGE	7
HOE DE LOOPBAND TE GEBRUIKEN	15
HOE DE LOOPBAND IN TE KLAPPEN EN TE VERPLAATSEN	29
ONDERHOUD EN OPLOSSEN VAN PROBLEMEN	30
RICHTLIJNEN VOOR HET OEFENEN	33
LIJST MET ONDERDELEN	34
GEDETAILLEERDE TEKENING	36
HET BESTELLEN VAN ONDERDELEN	Achterzijde
RECYCLING INFORMATIE	Achterzijde

DE STICKERS MET WAARSCHUWING

De hier afgebeelde waarschuwingstickers worden meegeleverd bij dit product. Bevestig de waarschuwingstickers bovenop de Engelse waarschuwingen op de aangegeven locatie. De stickers met waarschuwing hier getoond zijn op de aangegeven plaatsen geplakt. **Bel, wanneer een sticker ontbreekt of niet leesbaar is, het nummer op de voorkant van deze handleiding en vraag om een gratis vervangende sticker. Plak de sticker op de aangegeven plaats.** Let op: De stickers worden mogelijk niet op ware grootte weergegeven.

⚠ OPGELET

Houdt Uw Handen en Voeten tijdens het gebruik van de loopband van deze plaatsen weg.

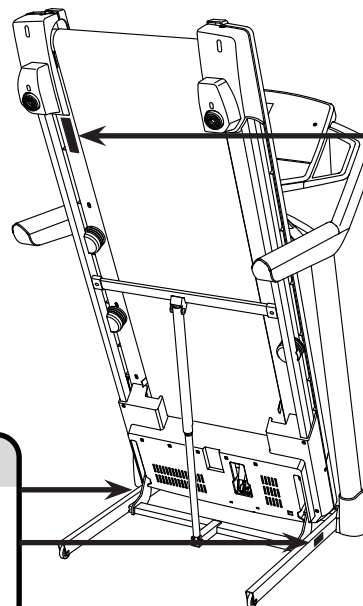

⚠ WAARSCHUWING

Bescherm uzelf en andere gebruikers tegen het risico van ernstig letsel. Lees deze handleiding en!

- Ga altijd op de zijrils staan bij het starten en stoppen van de loopband.
- Stel de snelheid geleidelijk bij.
- Houdt U tijdens het gebruik van de loopband vast aan de handreuningen om te voorkomen dat U valt draag ook altijd de veiligheidsclip.
- Stop wanneer u zich niet goed voelt, duizelig of kortademig wordt.
- Sluit de sluitclip goed voordat u de loopband verplaatst of opbergt.
- Helling moet in rustand gezet worden voordat de loopband opgeborgen kan worden.
- Laat kinderen niet in de buurt van of op de loopband spelen.
- Haal de stekker uit het apparaat wanneer U deze niet gebruikt.
- Blijf met uw kleding, uw vingers en hoofdhaar uit de buurt van de lopende band.
- Probeer nooit tijdens het gebruik de loopband te repareren of bij te stellen.
- Draag altijd sportshoenen wanneer U op de loopband oefent.

IFIT is een geregistreerd handelsmerk van ICON Health & Fitness, Inc. App store is een handelsmerk van Apple Inc., geregistreerd in de VS en andere landen. Android en Google Play zijn handelsmerken van Google Inc. Het woordmerk BLUETOOTH® en de logo's zijn geregistreerde handelsmerken van Bluetooth SIG, Inc. en in licentie worden gebruikt. IOS is een handelsmerk of geregistreerd handelsmerk van Cisco in de VS en in andere landen en worden in licentie gebruikt.

PROFORM is een geregistreerd handelsmerk van ICON Health & Fitness, Inc.

BELANGRIJKE VOORZORGSMAATREGELEN

⚠ WAARSCHUWING: Lees om het risico op brandwonden, brand, elektrische shok, of persoonlijk letsel te verminderen, alle belangrijke voorzorgsmaatregelen en instructies in deze handleiding en alle waarschuwingen op uw loopband voordat u de loopband gebruikt. ICON is niet verantwoordelijk voor persoonlijk letsel of schade door het gebruik van dit product.

1. Het is de verantwoordelijkheid van de eigenaar om zich ervan te vergewissen dat alle gebruikers van de loopband voldoende op de hoogte zijn van alle waarschuwingen en alle voorzorgsmaatregelen.
2. Raadpleeg uw huisarts voordat u met dit of enig ander oefenprogramma begint. Dit is vooral belangrijk voor personen boven de 35 jaar, of personen met bestaande gezondheidsproblemen.
3. Het is niet de bedoeling dat de loopband wordt gebruikt door mensen met mentale, sensitieve of fysieke beperkingen of gebrek aan ervaring en kennis, tenzij zij onder supervisie of instructie staan betreffende het gebruik van de loopband door iemand die verantwoordelijk is voor hun veiligheid.
4. Gebruik de loopband alleen zoals beschreven in deze handleiding.
5. De loopband is alleen voor gebruik in huis bedoeld. Gebruik de loopband niet commercieel, niet voor verhuur of in een instelling.
6. Gebruik de loopband uitsluitend binnenshuis en uit de buurt van vocht en stof. Plaats de loopband niet in een garage, op een overdekt terras of bij water.
7. Plaats de loopband op een vlakke ondergrond met minstens 2,4 m ruimte rondom, ruimte achter de loopband en 0,6 m ruimte aan iedere kant van de loopband. Zorg ervoor dat de loopband geen enkele luchtopening blokkeert. Leg een matje onder de loopband om de vloer of de vloerbedekking te beschermen.
8. Gebruik de loopband niet daar waar spuitbussen gebruikt worden of waar zuurstof beheerd wordt.
9. Houd te allen tijde kinderen jonger dan 13 jaar en huisdieren bij de loopband vandaan.
10. De loopband kan alleen door mensen die niet meer dan 150 kg wegen gebruikt worden.
11. Laat nooit meer dan één persoon tegelijkertijd op de loopband.
12. Draag juiste kleding bij gebruik van de loopband. Draag geen losse kleding die in de loopband verstrikt kan raken. Atletische ondersteunende kleding wordt zowel voor mannen als voor vrouwen aanbevolen. *Draag altijd sportschoenen. Gebruik de loopband nooit op blote voeten, nooit op sokken, of met sandalen.*
13. Steek de stekker alleen in een geaard stopcontact (zie bladzijde 15). Geen enkel ander apparaat mag op dezelfde groep aangesloten zijn.
14. Mocht een verlengsnoer nodig zijn gebruik dan alleen een 3-dradige geleider: snoer maat 14 (1 mm²) van 1,5 m of korter.
15. Houd het stroomsnoer bij hete oppervlaktes vandaan.
16. Loop nooit op de loopband wanneer het apparaat uitgeschakeld is. Gebruik de loopband niet wanneer het elektrische snoer of de stekker beschadigd is. Gebruik de loopband niet wanneer deze niet goed werkt. (Zie ONDERHOUD EN OPLOSSEN VAN PROBLEMEN op bladzijde 30 als de loopband niet goed werkt.)
17. Lees de noodstop procedure grondig door en test deze voordat u de loopband gaat gebruiken (raadpleeg HOE HET APPARAAT AAN TE ZETTEN op bladzijde 17). Draag altijd de clip tijdens het gebruik van de loopband.
18. Sta altijd op de voetleuningen wanneer de loopband wordt gestart of gestopt. Houd bij gebruik van de loopband de handleidingen altijd vast.

19. Als een persoon op de loopband loopt, zal het geluidsniveau van de loopband toenemen.
20. Houd vingers, haar en kleding weg van de bewegende band.
21. De loopband kan hoge snelheden bereiken. Stel de snelheid geleidelijk af om schokkende versnellingen te voorkomen.
22. De hartslagmonitor is geen medisch instrument. Verschillende factoren, waaronder bewegingen van de gebruiker, kunnen de nauwkeurigheid van de hartslagmetingen beïnvloeden. De hartslagmonitor dient slechts om de hartslag globaal te meten, als hulpmiddel bij het oefenen.
23. Laat de loopband nooit zonder toezicht ronddraaien. Verwijder altijd de sleutel, zet de stroomschakelaar in de Off (uit) -stand (zie tekening op bladzijde 5 voor de locatie van de stroomschakelaar), en haal het stroomsnoer uit het stopcontact als de loopband niet wordt gebruikt.
24. Voltooi eerst de montage van de loopband voordat u hem verplaatst. (Zie MONTAGE op bladzijde 7 en HOE DE LOOPBAND IN TE KLAPPEN EN TE VERPLAATSEN op bladzijde 29). U moet in staat zijn om 20 kg veilig op te kunnen tillen om de loopband in te klappen, te laten zakken of te verplaatsen.
25. Zorg ervoor dat de opbergvergrendeling het onderstel stevig in de opbergstand houdt tijdens het inklappen of het verplaatsen van de loopband.
26. Steek geen enkel voorwerp in welke opening van de loopband dan ook.
27. Controleer steeds bij gebruik alle onderdelen van de loopband en draai ze goed vast.
28. **GEVAAR:** Trek de stekker altijd direct na gebruik van de loopband uit het stopcontact. Doe dit ook bij het schoonmaken van de loopband, voor het plegen van onderhoud en voor het afstellen zoals staat beschreven in deze handleiding. Verwijder nooit de motorkap tenzij een technicus dat aangeeft. Onderhoud, anders dan de procedures in deze handleiding, dient uitsluitend door een erkende onderhoudsmonteur uitgevoerd te worden.
29. Te veel oefeningen doen kan leiden tot ernstig letsel of de dood. Stop onmiddellijk en begin met af te koelen als u tijdens het oefenen uitgeput raakt, kortademig wordt of pijn voelt.

BEWAAR DEZE INSTRUCTIES

VOORDAT U BEGINT

Dank u dat u heeft gekozen voor de revolutionaire PROFORM® PREMIER 900 loopband. De PREMIER 900 loopband biedt een aantal indrukwekkende functies die zijn ontwikkeld om uw trainingen thuis effectiever en leuker te maken. Als u geen oefeningen doet, kunt u deze unieke loopband opvouwen, waardoor deze minder dan de helft van de ruimte inneemt van andere loopbanden.

Lees, voor uw welzijn, deze handleiding zorgvuldig door voor gebruik van de loopband. Raadpleeg de

omslag van deze handleiding als u nog vragen hebt. Noteer het productnummer en het serienummer voordat u met ons contact opneemt. De plaats waar u de stickers met het productnummer en het serienummer kunt vinden wordt op de omslag van de handleiding aangegeven.

Bekijk eerst aandachtig de tekening hieronder en de verschillende onderdelen, voordat u verder leest.

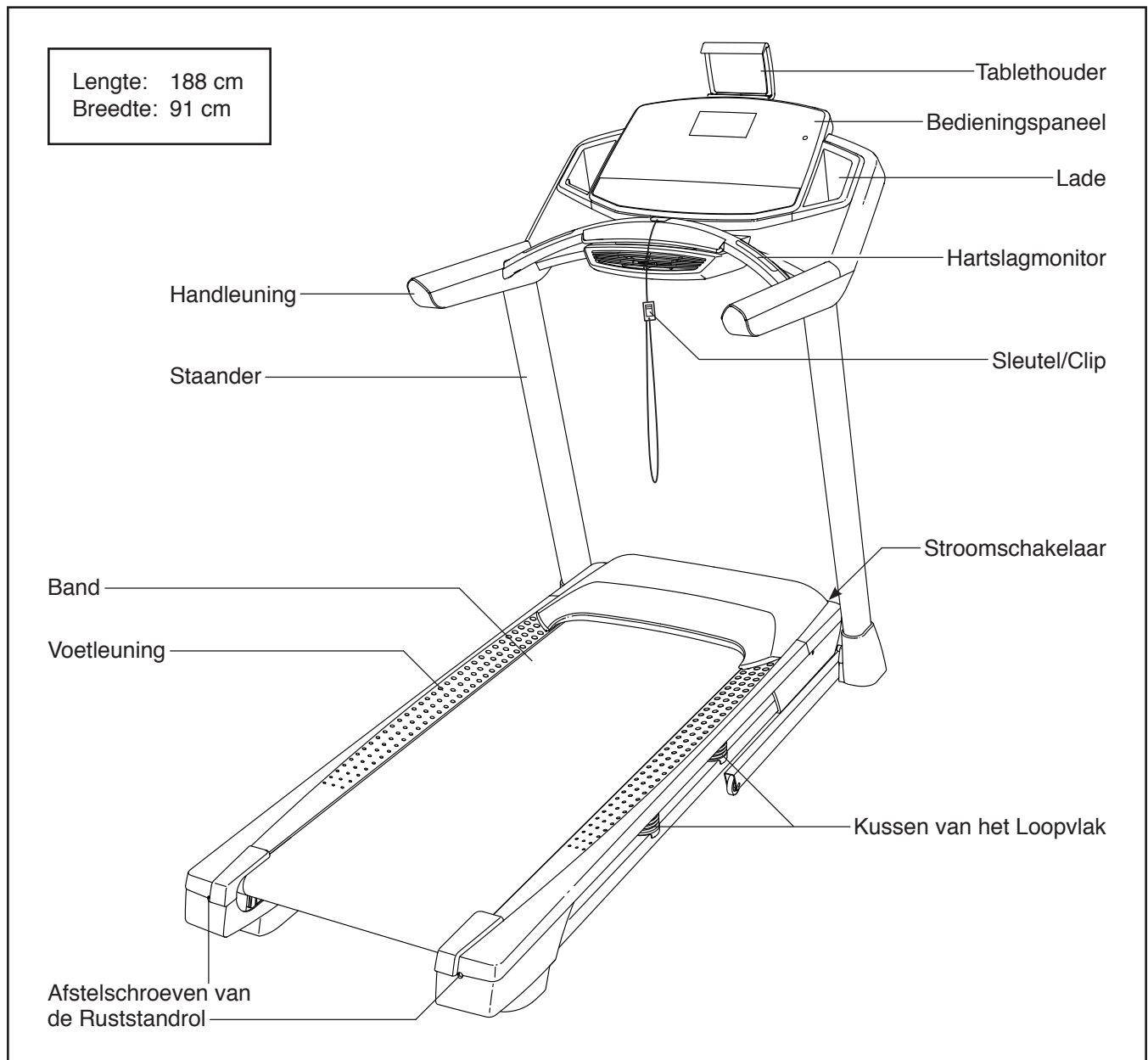

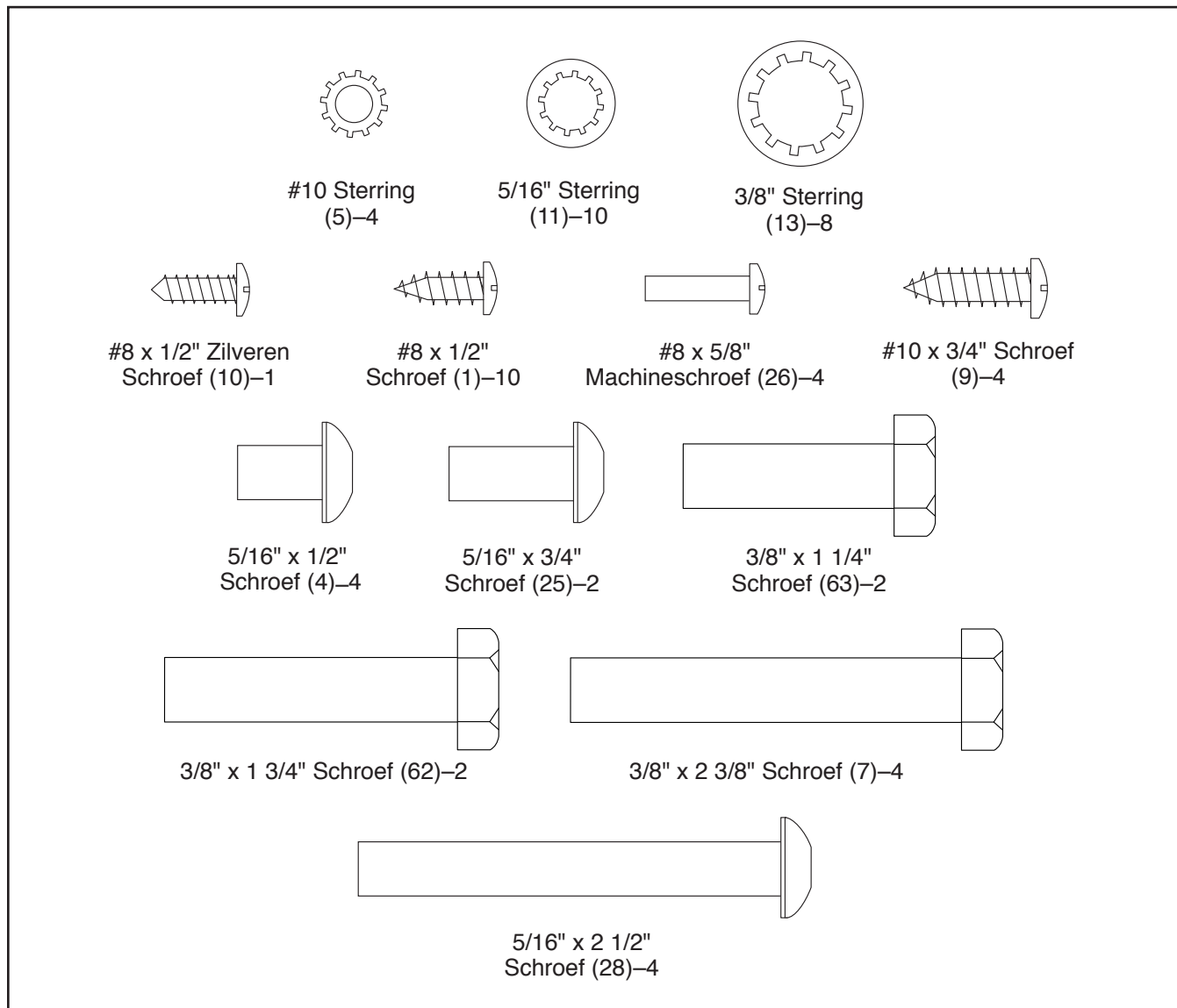

ONDERDEEL IDENTIFICATIESCHEMA

Raadpleeg de tekeningen hieronder om de kleine onderdelen voor de montage te herkennen. Het nummer tussen haakjes onder elke tekening is het nummer van het onderdeel van de LIJST MET ONDERDELEN achterin deze handleiding. Het getal tussen de haakjes is de hoeveelheid die nodig is voor de montage. **Let op: Als een onderdeel zich niet in de hardwareset bevindt, controleert u of deze al vooraf is gemonteerd. Er zijn mogelijk extra metalen onderdelen meegeleverd.**



MONTAGE

- De montage moet door twee personen uitgevoerd worden.
 - Leg alle onderdelen op een open plek en verwijder het verpakkingsmateriaal. Gooi het verpakkingsmateriaal niet weg tot u volledig klaar bent met de montage.
 - Er kan na verzending een vette substantie op de buitenkant van de loopband zitten. Dit is normaal. Mocht er wat vet op de bovenkant van de loopband bevinden, veeg dit dan weg met een zachte doek en een mild, niet-schurend reinigingsmiddel.
 - Linker onderdelen worden met "L" of "Left" aangegeven en rechter onderdelen worden met "R" of "Right" aangegeven.
 - Voor het vaststellen van de kleine onderdelen, kijkt u op bladzijde 6.
 - Voor de montage heeft u het volgende gereedschap nodig:
 - de meegeleverde inbusleutel 
 - één instelbare sleutel 
 - een Philips schroevendraaier 
- Om schade aan de onderdelen te vermijden, dient u nooit elektrisch gereedschap te gebruiken.

1. Ga naar www.iconsupport.eu op uw computer en registreer uw product.

- activeert uw garantie
- bespaart u tijd als u ooit contact moet opnemen met de Klantendienst
- hiermee kunnen wij u op de hoogte stellen van upgrades en aanbiedingen

Let op: Indien u geen internettoegang heeft, belt u met de Klantendienst (zie de voorkant van deze handleiding) om uw product te registreren.

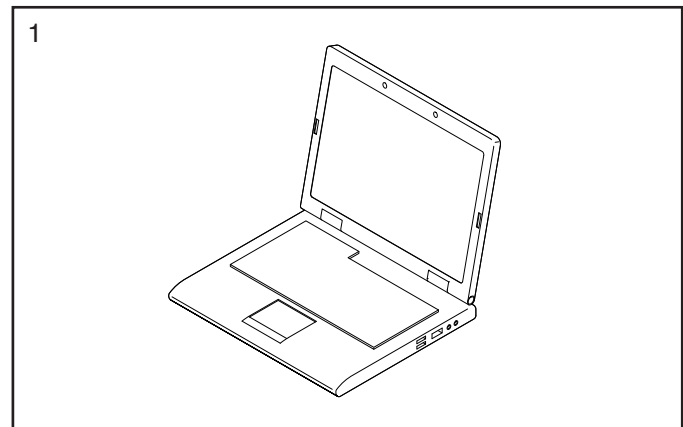

2. Zorg dat het stroomsnoer niet op het stopcontact is aangesloten.

Verwijder de draadband die de Draad van de Staander (81) aan de voorkant van de Basis (94) bevestigt.

Zoek vervolgens naar de Rechter Staander (90). Laat een tweede persoon de Rechter Staander bij de Basis (94) houden.

Zie de inzet-tekening. Maak de draadband (A) in de Rechter Staander (90) stevig rond het uiteinde van de Draad van de Staander (81) vast. Steek dan de Draad van de Staander in het onderste uiteinde van de Rechter Staander terwijl u het andere uiteinde van de draadband door de Rechter Staander trekt.

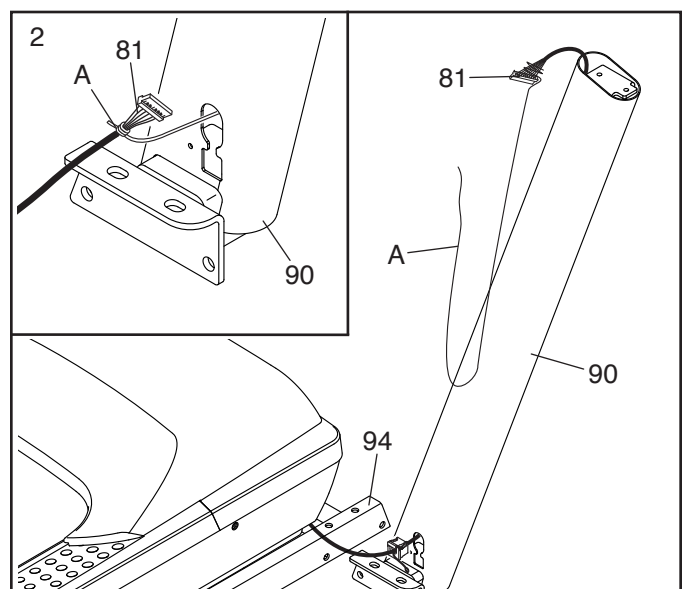

3. Leg de Rechter Staander (90) bij de Basis (94). Plaats de Doorvoerhuls (77) in het vierkante gat (B) in de Rechter Staander. **Zorg ervoor dat de aardingsdraad (C) niet bekneld raakt.**

Verwijder en gooi de aangegeven schroef (D) weg.

Maak vervolgens de aardingsdraad (C) aan de Rechter Staander (90) vast met een #8 x 1/2" Zilveren Schroef (10).

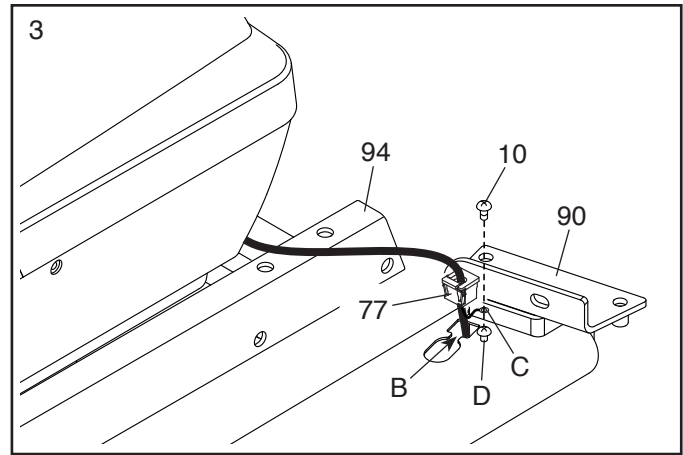

4. Houd de Rechter Staander (90) tegen de Basis (94). **Zorg ervoor dat de Draad van de Staander (81) niet bekneld raakt.**

Bevestig de Rechter Staander (90) en een Wiel (97) met twee 3/8" x 2 3/8" Schroeven (7), een 3/8" x 1 1/4" Schroef (63), een 3/8" x 1 3/4" Schroef (62), en vier 3/8" Sterringen (13) zoals afgebeeld; **draai de Schroeven niet volledig vast.**

Maak de Linker Staander (niet afgebeeld) en het andere Wiel (niet afgebeeld) op dezelfde manier vast. Let op: Er zijn geen draden aan de linkerkant.

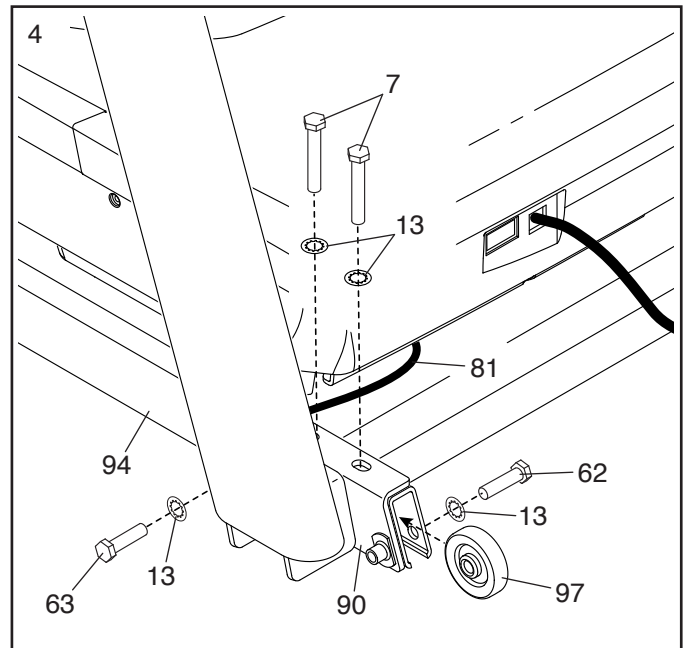

5. Zoek de Linker en Rechter Basiskappen (82, 83). Schuif de Linker Basiskap op de Linker Staander (89) en schuif de Rechter Basiskap op de Rechter Staander (90); **plaats de Basiskappen nog niet op hun plaats.**

Zoek de Kapjes van de Rechter en Linker Onderste Handleuning (84, 85). Schuif het Kap van de Linker Onderste Handleuning op de Linker Staander (89) en schuif het Kap van de Rechter Onderste Handleuning op de Rechter Staander (90).

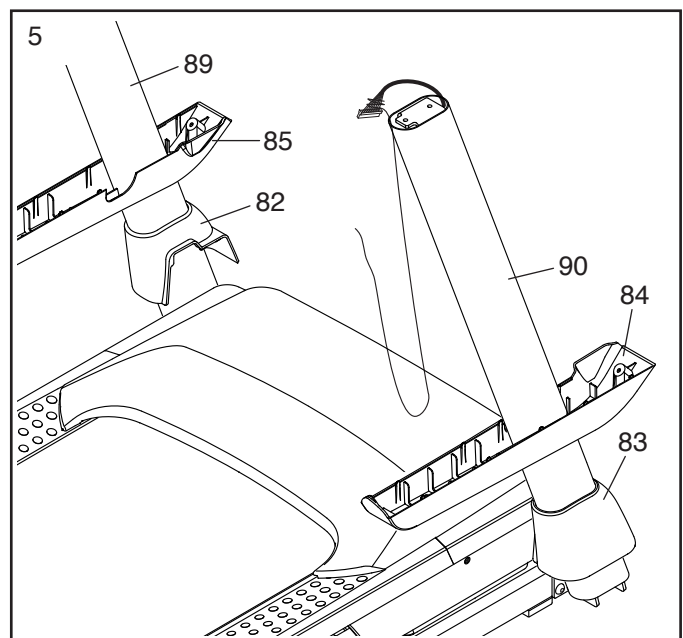

6. Zoek naar de Linker Handleuning (86).

Bevestig de Linker Handleuning (86) aan de Linker Staander (89) met twee 5/16" x 2 1/2" Schroeven (28) en twee 5/16" Sterringen (11). **Draai de Schroeven volledig vast.**

Steek de Draad van de Staander (81) door het gat aan de onderkant van de Rechter Handleuning (87) zoals afgebeeld.

Bevestig vervolgens de Rechter Handleuning (87) op de Rechter Staander (90) met twee 5/16" x 2 1/2" Schroeven (28) en twee 5/16" Sterringen (11). **Zorg dat de Draad van de Staander (81) niet bekneld raakt. Draai de Schroeven goed vast.**

Verwijder dan het binddraad (A) uit de Draad van de Staander (81).

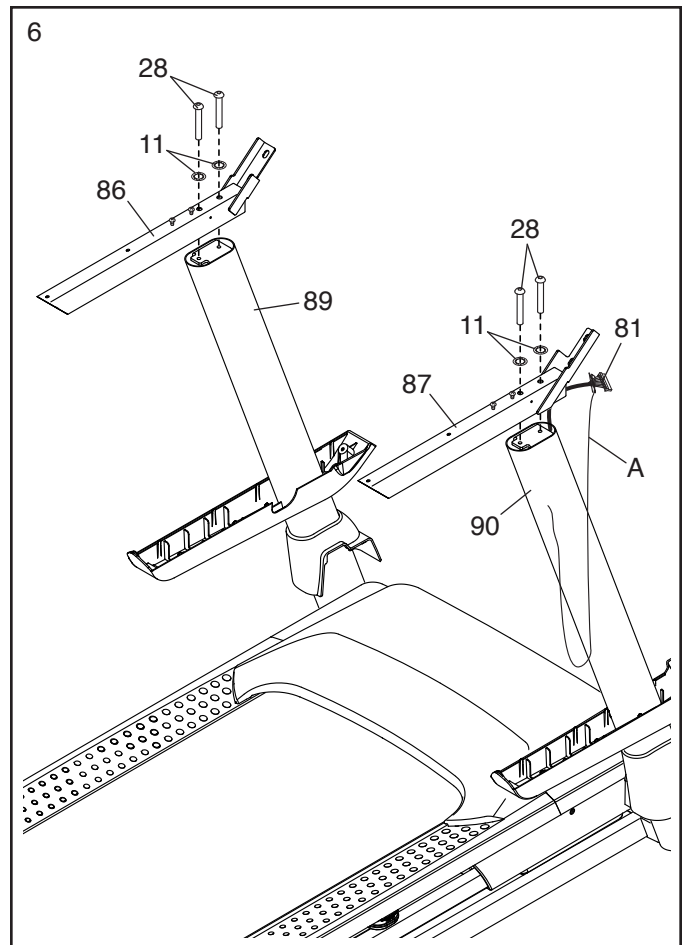

7. Indien er vier schroeven (E) zijn op de opgegeven locaties, verwijder de schroeven dan en gooi ze weg.

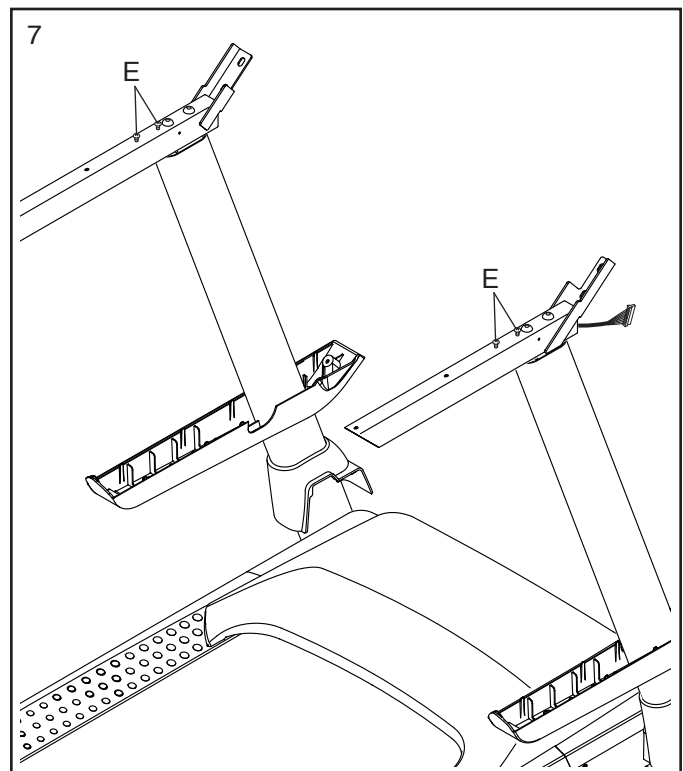

8. **Let op: Indien de loopband is gemonteerd op een glad oppervlak, kan het tijdens deze stap naar voren rollen.**

Til het Onderstel (56) rechtop. **BELANGRIJK: Hef het Onderstel niet hoger dan de verticale stand. Laat een tweede persoon het Onderstel vasthouden totdat stap 10 voltooid is.**

Draai de Vergrendelingsdwarsstang (38) zoals afgebeeld. **Zorg ervoor dat de sticker "This side toward belt" (deze kant naar de band) (F) gericht is naar de loopband.** Bevestig de Vergrendelingsdwarsstang op de beugels (G) op het Onderstel (56) met twee 5/16" x 3/4" Schroeven (25) en twee 5/16" Sterringen (11).

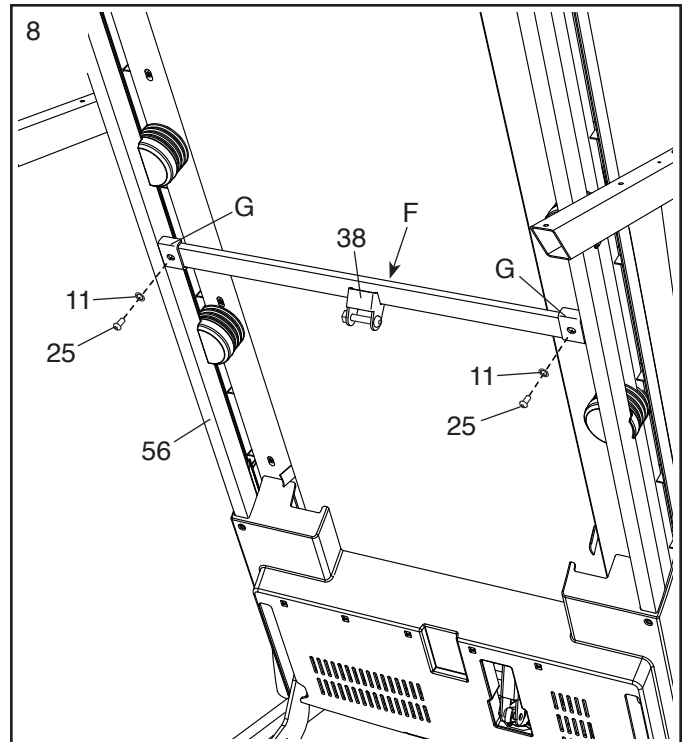

9. Verwijder de 5/16" Moer (12) en de 5/16" x 1 3/4" Bout (6) uit de beugel van de Basis (94).

Draai vervolgens de Opbergvergrendeling (53) zoals afgebeeld.

Maak het onderste uiteinde van de Opbergvergrendeling (53) aan de beugel op de Basis (94) vast met de 5/16" x 1 3/4" Bout (6) en de 5/16" Moer (12).

Til de Opbergvergrendeling (53) vervolgens naar een verticale stand en verwijder het binddraad (H).

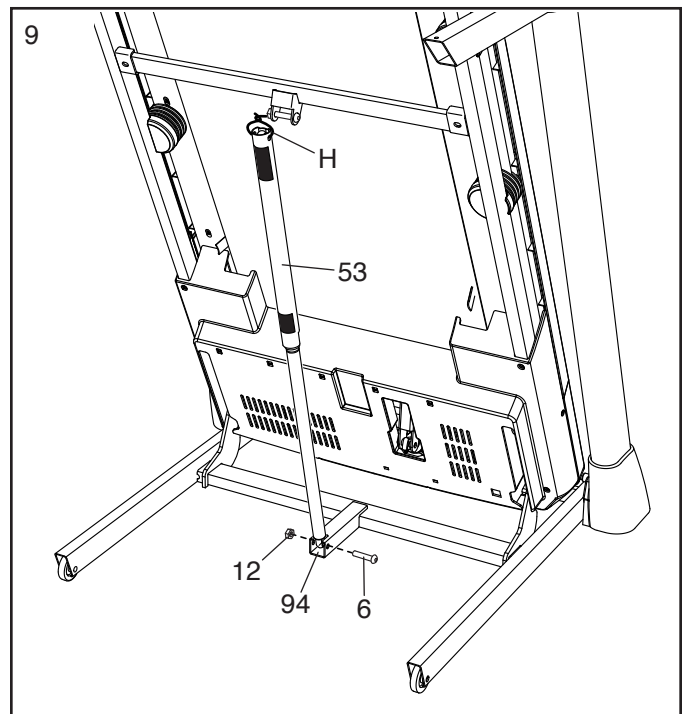

10. Verwijder de 5/16" Moer (12) en de 5/16" x 2 1/4" Bout (3) uit de beugel van de Vergrendelingsdwarsstang (38).

Breng het bovenste uiteinde van de Opbergvergrendeling (53) op gelijke lijn met de beugel op de Vergrendelingsdwarsstang (38) en steek de 5/16" x 2 1/4" Bout (3) door de beugel en door de Opbergvergrendeling. **Hierdoor wordt een tussenstuk (I) uit de Opbergvergrendeling geduwd; gooi het tussenstuk weg.**

Maak vervolgens de 5/16" Moer (12) vast op de 5/16" x 2 1/4" Bout (3). **Draai de Moer niet te vast; de Opbergvergrendeling (53) moet kunnen draaien.**

Breng het Onderstel (56) omlaag (zie DE LOOPBAND TE LATEN ZAKKEN VOOR GEBRUIK op bladzijde 29).

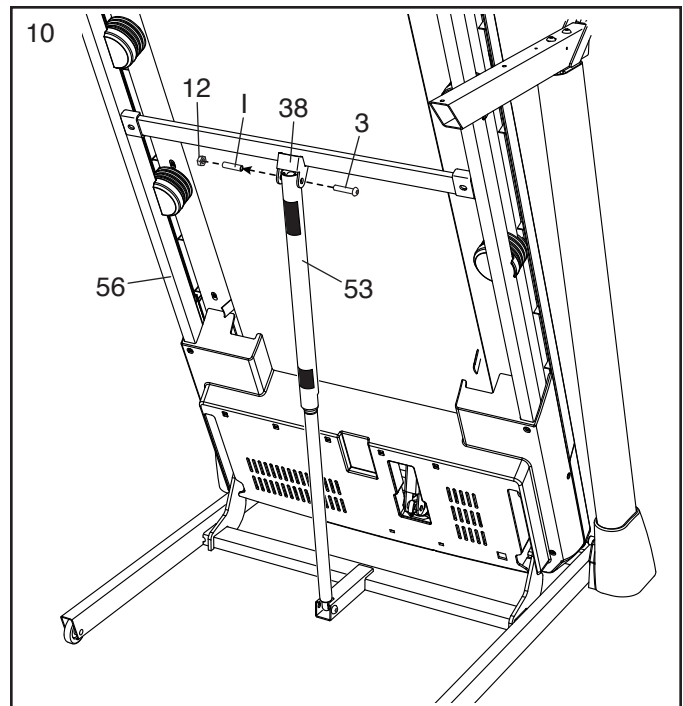

11. Plaats de bedieningspaneelmodule (J) op de Linker Handleuning (86) en Rechter Handleuning (87). **Zorg ervoor dat u geen van de draden bekneelt (K, 81).**

Maak de bedieningspaneelmodule (J) met vier 5/16" x 1/2" Schroeven (4) en vier 5/16" Sterringen (11) vast. **Draai de Schroeven nog niet vast.**

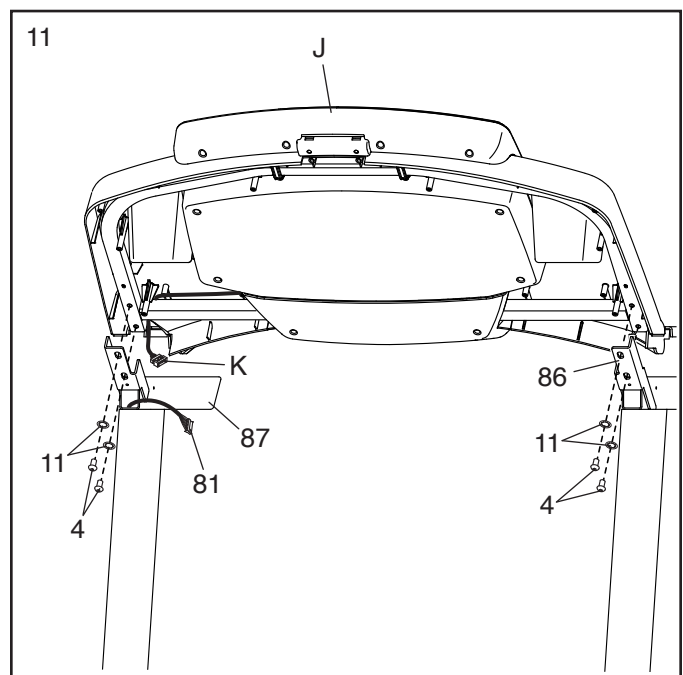

12. **BELANGRIJK: Gebruik geen groot gereedschap en draai de #10 x 3/4" Schroeven (9) niet te vast, om schade te voorkomen.**

Maak de bedieningspaneelmodule (J) aan de Linker en Rechter Handleuning (86, 87) vast met vier #10 x 3/4" Schroeven (9) en vier #10 Sterringen (5). **Draai alle vier Schroeven aan en zet ze dan vast.**

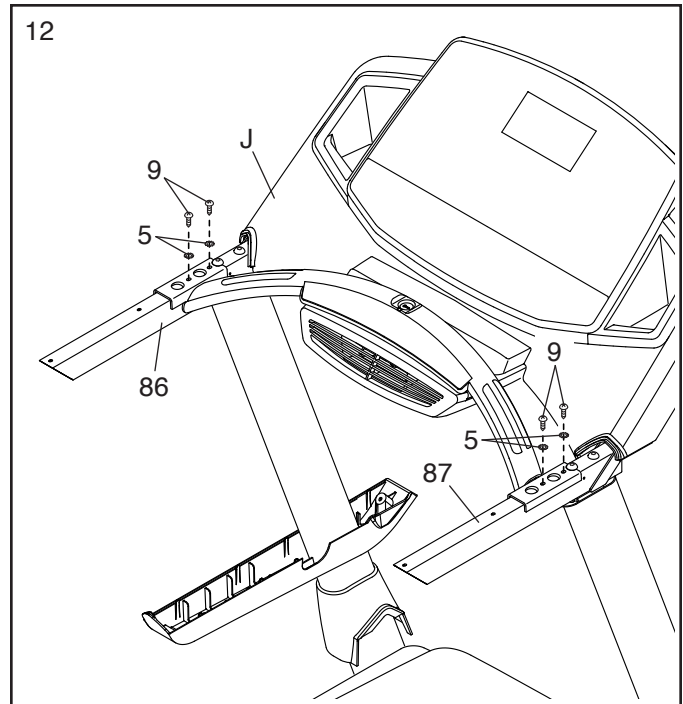

13. **Zie de inzet-tekening.** Verbind de Draad van de Staander (81) met de draad van het bedieningspaneel (K). **De connectoren zouden makkelijk samen moeten glijden en op hun plaats moeten klikken.** Draai aan een van de connectoren en probeer het opnieuw als dit niet gebeurt. **ALS U DE CONNECTOREN NIET GOED AANSLUIT, KAN HET BEDIENINGSPANEEL BESCHADIGD RAKEN ALS HET APPARAAT WORDT AANGEZET.**

Steek het overschot aan draad (K, 81) in de Rechter Handleuning (87).

Draai de vier 5/16" x 1/2" Schroeven (4) vervolgens goed vast (slechts twee zijn afgebeeld).

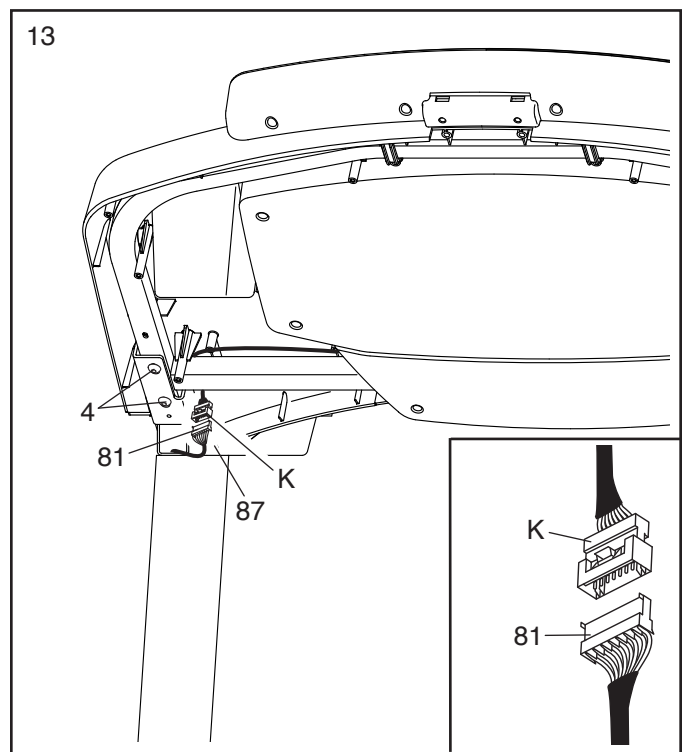

14. Bevestig het Kapje van de Linker Handleuning (79) en het Kapje van de Rechter Handleuning (92) aan de Linker en Rechter Handleuningen (86, 87) met zes #8 x 1/2" Schroeven (1); **draai de Schroeven niet te vast.**

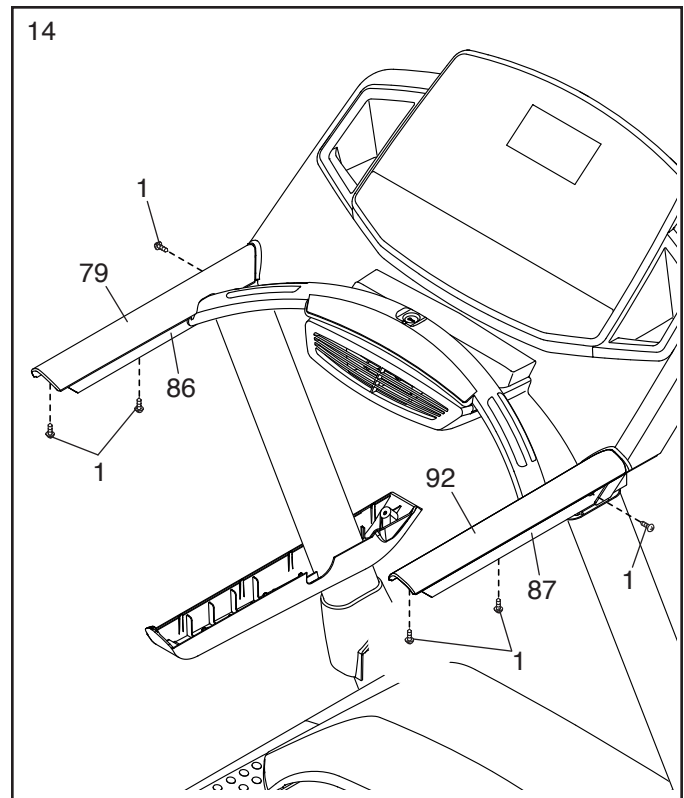

15. Schuif de Kap van de Linker Onderste Handleuning (85) tegen het Kapje van de Linker Handleuning (79) en bevestig het Kap van de Linker Onderste Handleuning met twee #8 x 1/2" Schroeven (1); **draai de Schroeven niet te vast.**

Maak het Kapje van Rechter Onderste Handleuning (84) op dezelfde manier vast. Zorg ervoor dat de Draad van de Staander (81) in het Kapje van de Rechter Onderste Handleuning is ingestoken.

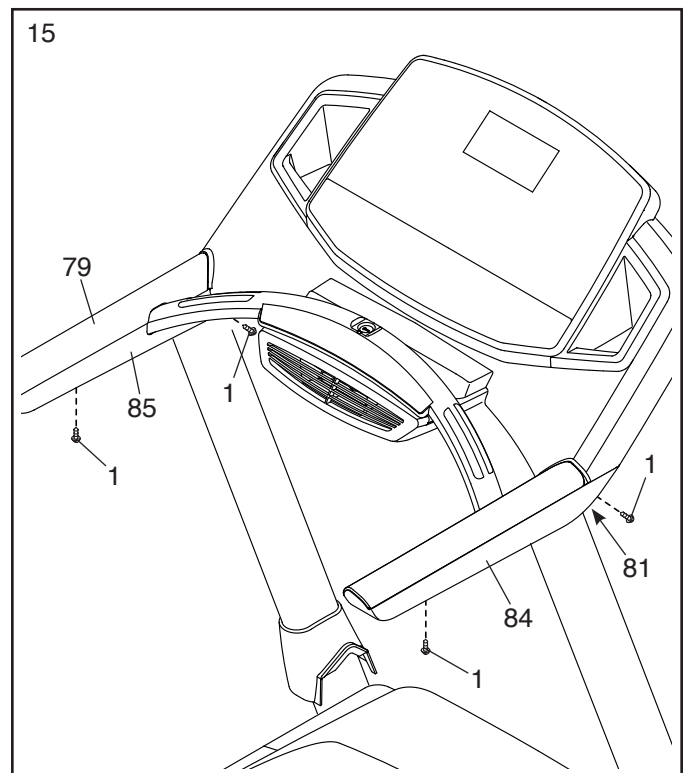

16. **Draai de vier 3/8" x 2 3/8" Schroeven (7) en de twee 3/8" x 1 1/4" Schroeven (63) goed vast.**

Draai vervolgens de twee 3/8" x 1 3/4" Schroeven (62) vast; de Wielen (97) moeten vrij kunnen blijven draaien.

Plaats vervolgens de Linker Binnenkap van de Basis (107) op het onderste uiteinde van de Linker Staander (89). Schuif de Linker Basiskap (82) omlaag en duw deze op het Linker Binnenkap van de Basis.

Plaats vervolgens de Rechter Binnenkap van de Basis (23) op het onderste uiteinde van de Rechter Staander (90). Schuif de Rechter Basiskap (83) omlaag en duw deze op het Rechter Binnenkap van de Basis.

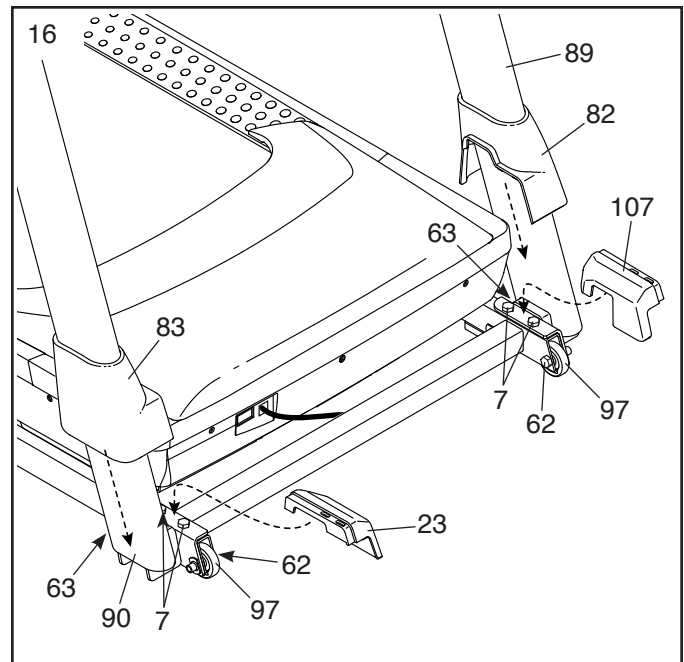

17. **Druk de twee lipjes op de Tablethouder (105) in de sleuven (L) in de bedieningspaneelmodule (J).**

Bevestig de Tablethouder (105) aan de bedieningspaneelmodule (J) met vier #8 x 5/8" Machineschroeven (26). **Let op: Draai de bovenste twee Machineschroeven eerst aan, en draai vervolgens de onderste twee Machineschroeven. Zorg dat u de Machineschroeven niet te vast draait.**

BELANGRIJK: De Tablethouder (105) is ontwikkeld om te gebruiken met de meest gebruikte formaten tablets. Plaats geen ander elektronisch apparaat of object in de Tablethouder.

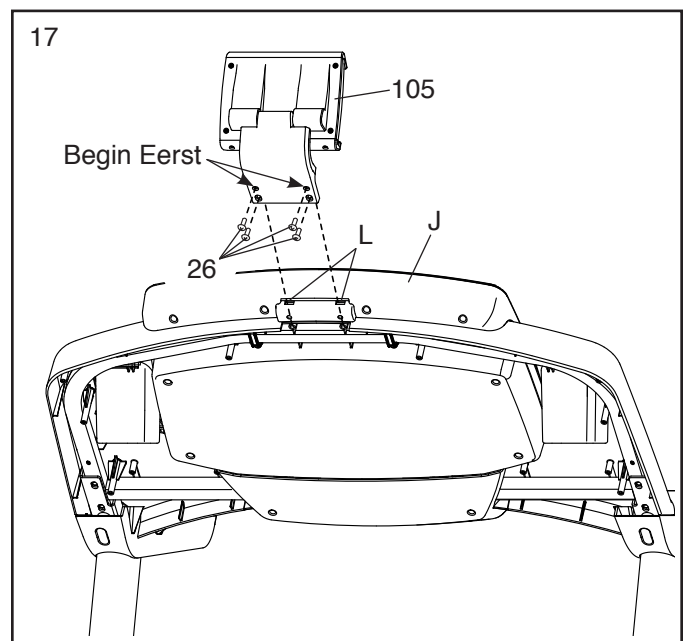

18. **Zorg ervoor dat alle onderdelen goed vast gedraaid zijn voordat u de loopband gaat gebruiken.** Als er velletjes plastic op de stickers van de loopband zitten, verwijder die dan. Plaats een mat onder de loopband om de vloer of het vloerkleed te beschermen. Houd de loopband weg uit direct zonlicht om schade aan de loopband te voorkomen. Berg de meegeleverde inbussleutels goed op; een van de inbussleutels wordt gebruikt om de loopband mee af te stellen (zie bladzijden 31 en 32). Let op: Er kunnen extra onderdelen zijn meegeleverd.

HOE DE LOOPBAND TE GEBRUIKEN

HOE DE SNOER IN STOPCONTACT TE STEKEN

De snoer moet geaard zijn. Als het niet goed functioneert geeft de aarding de laagste weerstandspad voor de elektriciteit om zodoende het risico van elektrische schok te verminderen. Een snoer en een geaarde stekker zijn bijgeleverd. **BELANGRIJK: Als het snoer beschadigd is moet u het vervangen voor een door de fabrikant aanbevolen snoer.**

⚠ GEVAAR: Een verkeerd stopcontact (zonder aarde) kan tot een elektrische schok leiden. Laat een elektriciën de aarding nakijken als u niet zeker weet of het stopcontact goed geaard is. Breng geen wijzigingen aan de stekker van het apparaat aan. Laat een elektriciën een nieuwe stekker monteren als de stekker niet in het stopcontact past.

Volg deze stappen om de snoer in stopcontact te steken.

1. Steek het aangegeven uiteinde van het snoer in het stopcontact van de onderstel.

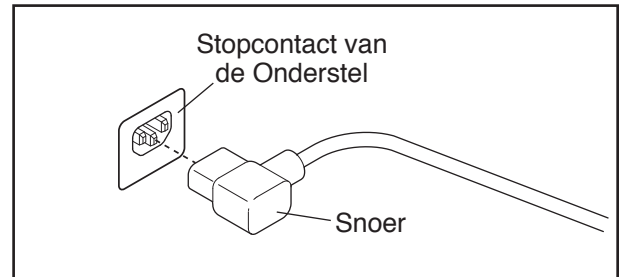

2. Steek het snoer in een goed geïnstalleerd en geaard stopcontact die overeenkomt met alle plaatselijke regelingen.

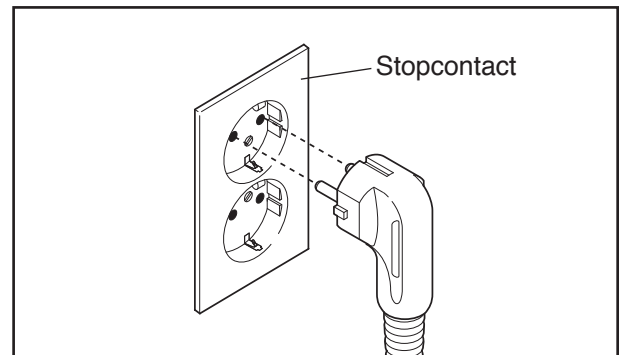
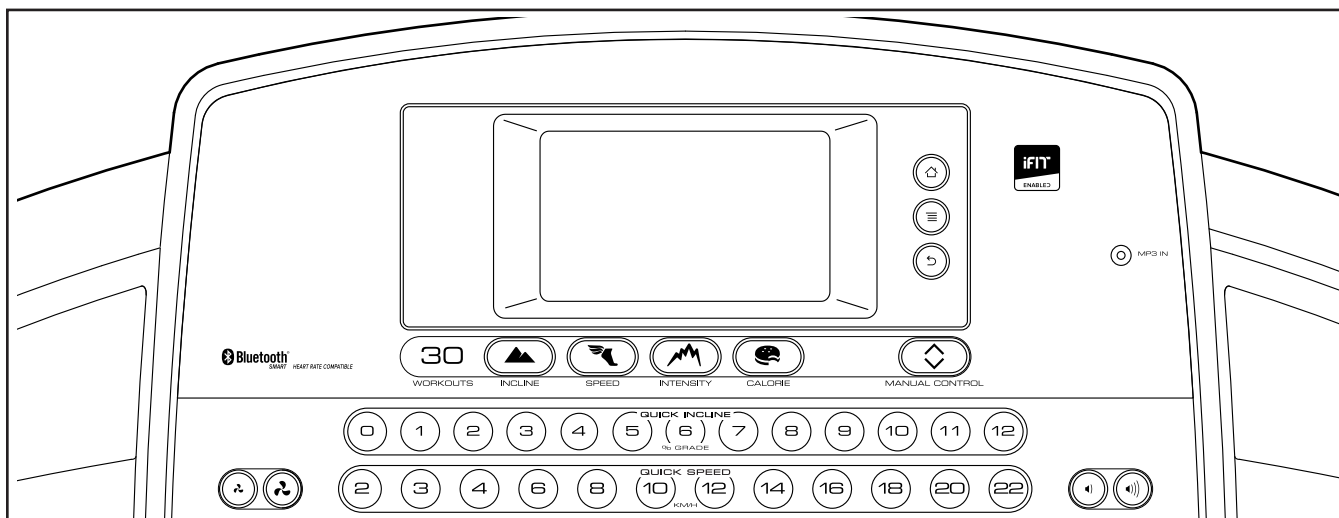

DIAGRAM VAN HET BEDIENINGSPANEEL



MAAK UW FITNESSDOELEN WERKELIJKHEID MET IFIT.COM

Met uw nieuw iFit-geschikte fitnessapparatuur, kunt u een diversiteit aan functies gebruiken op iFit.com om uw fitnessdoelen werkelijkheid te maken:



Ga overal ter wereld hardlopen met instelbare Google Maps.



Download trainingsoefeningen die zijn ontwikkeld om u te helpen uw persoonlijke doelen te behalen.



Meet uw vooruitgang door tegen andere gebruikers in de iFit-gemeenschap te strijden.



Upload uw oefeningsresultaten naar de iFit cloud en volg uw vooruitgang.



Stel calorie-, tijd- en afstanddoelen in voor uw oefeningen.



Bekijk high-definition video's met gesimuleerde oefeningen.



Kies en download sets afvaloefeningen.

Ga naar iFit.com voor meer informatie.

DE WAARSCHUWINGSSTICKER OPPLAKKEN

Zoek de Engelse waarschuwingen op het bedieningspaneel. U vindt dezelfde waarschuwingen in andere talen op het meegeleverde stickervel. Plak de Nederlandse waarschuwingssticker op het bedieningspaneel.

FUNCTIES VAN HET BEDIENINGSPANEEL

Het geavanceerde bedieningspaneel van de loopband biedt een reeks functies die zijn ontwikkeld om uw oefeningen effectiever te maken.

U kunt wanneer u de handmatige instelling gebruikt de snelheid en de hellingstand van de loopband veranderen door een druk op een toets. Het bedieningspaneel zal tijdens het oefenen direct feedback over de oefening geven. U kunt zelfs uw hartslag meten door gebruik te maken van de ingebouwde handgreep met hartslagmonitor of door middel van de bijbehorende borstkashartslagmonitor. **Zie bladzijde 26 voor informatie over het kopen van een borstkashartslagmonitor.**

Daarnaast biedt het bedieningspaneel een grote keuze aan vooraf ingestelde oefeningen. Elke oefening regelt automatisch de snelheid en de helling van de loopband terwijl u door een effectieve oefensessie geleid wordt. Daarnaast kunt u uw tijd, afstand, caloriedoel of snelheid instellen.

U kunt tevens surfen op het internet of naar uw favoriete oefeningmuziek of audioboek luisteren via het geluidssysteem van het bedieningspaneel terwijl u oefeningen doet.

Om het apparaat aan te zetten, zie bladzijde 17. **Om meer te weten te komen over het gebruik van de touch screen**, zie bladzijde 17. **Om het bedieningspaneel in te stellen**, zie bladzijde 18.

HOE HET APPARAAT AAN TE ZETTEN

BELANGRIJK: Laat, wanneer de loopband aan koude temperaturen blootgesteld is geweest, de loopband tot kamertemperatuur komen voordat u de elektriciteit inschakelt. Als u dit niet doet, kunt u het bedieningspaneel of andere elektrische componenten beschadigen.

Steek de stekker van het stroomsnoer in het stop-contact (zie bladzijde 15). Zoek vervolgens naar de stroomschakelaar op het onderstel van de loopband bij het stroomsnoer. Druk de stroomschakelaar in de reset-stand.

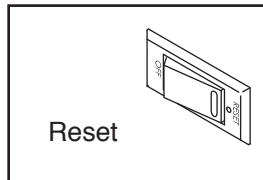

BELANGRIJK: Het bedieningspaneel toont een displaydemostand, die ontwikkeld is voor gebruik als de loopband wordt geëtaleerd in een winkel. Als de demomodus is aangezet, toont het scherm een demopresentatie nadat u de stekker in het stopcontact hebt gestoken en de stroomschakelaar in de reset-positie geplaatst wordt, voordat u de sleutel insteekt. Om de demo-modus uit te zetten zie stap 7 op bladzijde 25.

Ga vervolgens op de voetleuningen van de loopband staan. Zoek naar de clip die aan de sleutel vastzit en schuif de clip aan de tailleband van uw kleding. Plaats de sleutel in het bedieningspaneel. **Let op: Het kan eventjes**

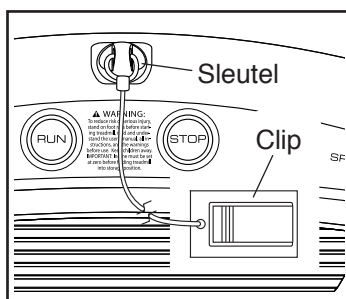

duren voordat het bedieningspaneel klaar is voor gebruik. BELANGRIJK: Bij een noodsituatie kunt u aan de sleutel van het bedieningspaneel trekken, zodat de loopband vertraagt en tot stilstand komt. Test de clip door voorzichtig een paar stappen achteruit te zetten totdat de sleutel uit het bedieningspaneel wordt getrokken. Als de sleutel niet uit het bedieningspaneel komt, stel dan de lengte van de clip bij.

Let op: Het bedieningspaneel kan de snelheid en de afstand in kilometers of mijlen weergeven. Zie stap 4 op bladzijde 24 om uit te vinden welke meeteenheid gekozen is. Om het eenvoudig te houden, verwijzen alle instructies in dit gedeelte van de handleiding naar kilometers.

DE TOUCHSCREEN GEBRUIKEN

Het bedieningspaneel bevat een tablet met een full-color tiptoets scherm. De volgende informatie zorgt ervoor dat u bekend raakt met de geavanceerde technologie van de tablet:

- Het bedieningspaneel werkt op dezelfde wijze als andere tablets. U kunt met uw vinger schuiven of tikken op het scherm om bepaalde beelden op het scherm, zoals de displays in een oefening (zie stap 5 op bladzijde 19), te bewegen. U kunt echter niet in- of uitzoomen door met uw vinger over het scherm te schuiven.
- Het scherm is niet drukgevoelig. U hoeft niet hard op het scherm drukken.
- Om informatie in een tekstvak te typen, drukt u op het tekstvak om het toetsenbord te kunnen zien. Om nummers of andere tekens op het toetsenbord te gebruiken, drukt u op de toets ?123. Om meer tekens te zien, drukt u op de Alt-toets. Raak opnieuw de Alt-toets aan om naar het nummertoesenbord terug te gaan. Raak de toets ABC aan om naar het lettertoetsenbord terug te gaan. Om een teken met een hoofdletter te gebruiken, raakt u de toets aan met de pijl omhoog. Om meerdere tekens met een hoofdletter te gebruiken, raakt u de pijltoets opnieuw aan. Raak de pijltoets een derde keer aan om naar het lettertoetsenbord terug te gaan. Om het laatste teken te wissen, raakt u de toets aan met de pijl terug en een X.

Gebruik de toetsen op het bedieningspaneel, om te navigeren op het tablet. Druk dan op de toets thuis om terug te keren naar het hoofdmenu. Druk op de toets instellingen om de hoofdinstellingen-menu te gaan (zie bladzijde 24). Druk op de toets terug om terug te gaan naar het vorige scherm.

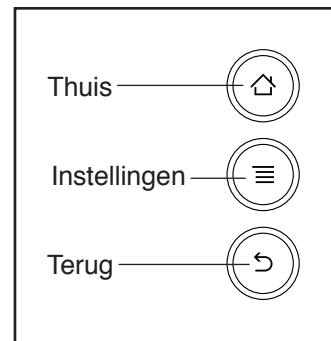

HET BEDIENINGSPANEEL INSTELLEN

Stel het bedieningspaneel in voordat u de loopband voor de eerste keer gaat gebruiken.

1. Maak verbinding met uw draadloze netwerk.

Let op: Voor toegang tot internet, het downloaden van iFit-oefeningen en het gebruik van verschillende andere functies van het bedieningspaneel, dient u te zijn aangesloten op een draadloos netwerk. Zie DE DRAADLOZE NETWERKMODUS GEBRUIKEN op bladzijde 28, om het bedieningspaneel aan te sluiten op uw draadloze netwerk.

2. Controleer op firmware updates.

Zie eerst stap 1 op bladzijde 24 en stap 2 op bladzijde 27 en kies de onderhoudsinstelling. Zie dan stap 3 op bladzijde 27 en controleer op firmware updates.

3. Het hellingsysteem kalibreren.

Zie stap 4 op bladzijde 27 en kalibreer het hellingsysteem van de loopband.

4. Maak een iFit-account aan.

Raak het wereldbolletje in de hoek linksonder van het scherm aan en raak de toets iFit aan.

De browser zal de iFit.com homepage openen. Volg dan de informatie op de website om u te registreren voor uw iFit-lidmaatschap. Let op: Zie bladzijde 26 voor meer informatie over het navigeren in de browser.

Het bedieningspaneel is nu klaar zodat u met trainen kunt beginnen. De volgende bladzijden geven uitleg over de verschillende oefeningen en andere functies die het bedieningspaneel biedt.

Voor gebruik van de handmatige modus, zie bladzijde 18. **Voor gebruik van een vooraf ingestelde oefening**, zie bladzijde 20. **Voor gebruik van een oefening met een vooraf ingesteld doel**, zie bladzijde 21. **Voor gebruik van een hartslagoefening**, zie bladzijde 22. **Voor gebruik van een iFit-oefening**, zie bladzijde 23.

Voor gebruik van de instellingen van het apparaat, zie bladzijde 24. **Voor gebruik van het geluidssysteem**, zie bladzijde 26. **Voor gebruik van de internet browser**, zie bladzijde 26. **Voor gebruik van de onderhoudsmodus**, zie bladzijde 27. **Voor gebruik van de draadloze netwerkmodus**, zie bladzijde 28.

BELANGRIJK: Als er een stuk plastic op het bedieningspaneel ligt, verwijder dan het plastic. Draag alleen schone trainingsschoenen wanneer u de loopband gebruikt om beschadiging aan het loopvlak te voorkomen. Bekijk bij de eerste keer dat u de loopband gebruikt, de uitlijning van de band en leg, indien nodig, de band in het midden (zie bladzijde 32).

DE HANDMATIGE INSTELLING GEBRUIKEN

1. Plaats de sleutel in het bedieningspaneel.

Zie HOE HET APPARAAT AAN TE ZETTEN op bladzijde 17. **Let op: Het kan eventjes duren voordat het bedieningspaneel klaar is voor gebruik.**

2. Kies het hoofdmenu.

Wanneer u het apparaat aan zet, zal het hoofdmenu verschijnen nadat het bedieningspaneel is opgestart. Raak de home-toets aan in de hoek linksonder op het scherm om te allen tijde terug te keren naar het hoofdmenu.

3. Start de band en stel de snelheid bij.

Om de loopband te starten, drukt u op de toets Start op het scherm of op de toets Run (uitvoeren) op het

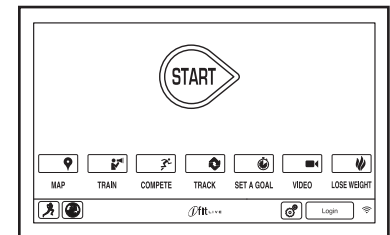

bedieningspaneel. U kunt ook drukken op de toets Manual (handmatig) op het bedieningspaneel en vervolgens drukken op de toets Resume (hervatten) op het scherm. De loopband zal met een snelheid van 2 km/u beginnen te draaien. U kunt tijdens het oefenen de snelheid van de band naar wens veranderen door op de toenametoets en de afnametoets Speed (snelheid) te drukken. Steeds als u een van de toetsen indrukt zal de snelheidsinstelling met 0,1 km/u aanpassen; als u een toets ingedrukt houdt verandert de snelheid met stapjes van 0,5 km/u.

Indien u drukt op de toets Quick Speed (directe snelheid), zal de snelheid van de loopband geleidelijk aangepast worden tot het de gewenste snelheidsinstelling bereikt.

Om de loopband te stoppen, druk op de toets Stop. Om de loopband opnieuw te starten, drukt u op de toets Run.

4. De hellingstand van de loopband veranderen zoals gewenst.

Druk om de helling van de loopband te veranderen, op de toenametoets en afnametoets Incline (helling) of een van de toetsen Quick Incline (snelle helling). Elke keer als u op een van de toetsen drukt zal de helling geleidelijk veranderen tot het de geselecteerde hellinginstelling bereikt.

Let op: De eerste keer dat u de helling aanpast, moet u eerst het hellingsysteem ijken (zie stap 4 op bladzijde 27).

5. Controleer uw voortgang op de displays.

Het bedieningspaneel biedt verschillende displayopties. De gekozen display instelling zal bepalen welke informatie weergegeven wordt. Tik op of schuif eenvoudigweg over het scherm om de gewenste display instelling te kiezen. U kunt ook aanvullende informatie bekijken door de rode vakjes op het scherm aan te raken.

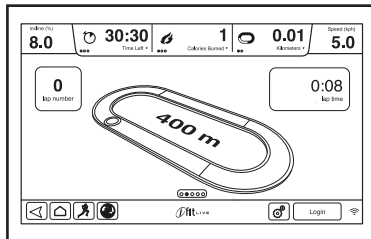

Het scherm kan de volgende oefening-informatie weergegeven als u op de loopband loopt of rent:

- De hellingstand van de loopband
- De verstreken tijd
- De resterende tijd (de handmatige instelling heeft geen aftelling van de resterende tijd)
- Het geschatte aantal calorieën dat u verbrand heeft
- Het geschatte aantal verbrande calorieën per uur
- De afstand die u gelopen of gerend heeft
- Het aantal verticale meters (VM) dat u heeft geklommen
- De snelheid van de band
- Een route van 400 m (1/4 mijl)
- Uw tempo in minuten per mijl
- Uw huidige rondenummer
- Uw hartslag (zie stap 6)

Indien gewenst kunt ook de volume bijstellen door op de volume-toetsen op het bedieningspaneel te drukken.

Om de oefening te pauzeren, drukt u op de menu-toetsen op het scherm, of drukt u op de toets Stop op het bedieningspaneel. Druk lichtjes op de toets Resume of Start om de oefening te hervatten. Om de oefeningssessie te stoppen, drukt u op de toets End Workout (oefening beëindigen).

6. Meet desgewenst uw hartslag.

Let op: Als u de borstkas hartslagmonitor draagt en tegelijkertijd een hartslagsensor van de handgreep gebruikt, geeft het bedieningspaneel uw hartslag niet nauwkeurig weer. Zie bladzijde 26 voor meer informatie over de optionele borstkas hartslagmonitor. Let op: Het bedieningspaneel is compatibel met BLUETOOTH® Smart hartslagmonitoren.

Verwijder de plastic velle-tjes van de metalen contactpunten voordat u de handgreep met hartslagmonitor gaat gebruiken. Zorg er ook voor dat uw handen schoon zijn.

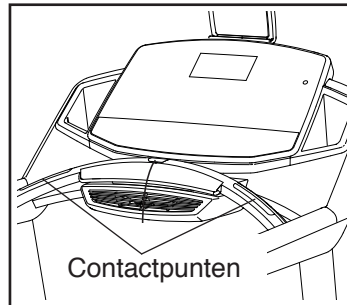

Ga op de voetleuningen staan en houd de contactpunten met uw handpalmen ongeveer tien seconden lang vast om uw hartslag te meten – **beweeg uw handen niet.** Uw hartslag zal worden weergegeven wanneer uw pols gemeten kan worden. **Houd de contactpunten ongeveer 15 seconden lang vast voor de meest nauwkeurige hartslagwaarde.**

7. Zet de ventilator indien gewenst aan.

De ventilator heeft verschillende snelheidsinstellingen. Druk herhaaldelijk op de ventilator-toetsen om een ventilatorsnelheid te kiezen of om de ventilator uit te zetten.

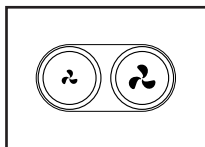

8. Verwijder de sleutel uit het bedieningspaneel wanneer u klaar bent met oefenen.

Stap op het loopvlak en raak de thuis-toets of de terug-toets op het scherm aan of druk op de toets Stop op het bedieningspaneel. Er zal een samenvatting van de oefening op het scherm verschijnen. Druk op de toets Finish (beëindigen) om terug te keren naar het hoofdscherm als u het oefeningsoverzicht hebt bekeken. U kunt ook uw resultaten of bewaren of publiceren met een van de opties op het scherm. Haal vervolgens de sleutel uit het bedieningspaneel en bewaar deze op een veilige plek.

Wanneer u klaar bent met de loopband te gebruiken, zet u de stroomschakelaar in de Off (uit)-stand en neemt u het snoer uit het stopcontact. **BELANGRIJK: Als u dit niet doet, kunnen de elektrische onderdelen van de loopband voortijdig slijten.**

EEN VOORAF INGESTELDE OEFENING GEBRUIKEN

1. Plaats de sleutel in het bedieningspaneel.

Zie HOE HET APPARAAT AAN TE ZETTEN op bladzijde 17.

2. Kies een vooraf ingestelde oefening.

U kunt ook drukken op de toets Incline (helling), Intensity (intensiteit), Speed (snelheid), of de toets Calorie (calorieën) op het bedieningspaneel. Let op: U kunt ook op de toets met het hardloper-tje drukken op het scherm om het menu oefeningen te kiezen.

Kies dan de gewenste oefening. Het scherm zal de naam, de duur en de afstand van de oefening weergeven. Het scherm zal ook het geschatte aantal calorieën dat u tijdens de oefening zult verbranden en een profiel van de hellinginstellingen van de oefening weergeven.

3. Start de oefening.

Druk lichtjes op de toets Start Workout (oefening starten) om de oefening te laten beginnen. Kort nadat u op de toets heeft gedrukt, begint de loopband te bewegen. Houd de handleuningen vast en begin te lopen.

Elke oefening is in verschillende segmenten verdeeld. Er is één snelheidsinstelling en één hellinginstelling voor elk segment geprogrammeerd. Let op: Dezelfde snelheids- en/of hellinginstelling kan/kunnen voor opeenvolgende segmenten geprogrammeerd worden.

Het profiel zal tijdens de oefening uw vordering tonen. Tik op of schuif over het scherm om uw profiel te bekijken. De verticaal gekleurde lijn zal het huidige segment van de oefening aangeven. Het onderste profiel geeft de hellinginstelling van het huidige segment weer. Het bovenste profiel geeft de snelheidsinstelling van het huidige segment weer.

Aan het einde van het eerste segment van de oefening, zal de loopband zich automatisch aanpassen aan de snelheids- en/of hellinginstellingen voor het volgende segment.

De oefening zal zo doorgaan totdat het laatste segment voltooid is. De loopband zal dan vertragen en stoppen en er zal een oefeningoverzicht op het scherm verschijnen. Druk op de toets Finish (beëindigen) om terug te keren naar het hoofdscherm als u het oefeningoverzicht hebt bekeken. U kunt ook uw resultaten of bewaren of publiceren met een van de opties op het scherm.

Als de snelheid en/of de hellinginstelling te hoog of te laag is tijdens de oefening, kunt u de instelling handmatig overschrijven via de toetsen Speed of Incline. U kunt de snelheid handmatig regelen (zie stap 3 op bladzijde 18) **als u op een toets Speed drukt**. U kunt de helling handmatig regelen (zie stap 4 op bladzijde 19) **als u op een toets Incline drukt**. **Om terug te keren naar de geprogrammeerde snelheid en/of hellinginstellingen van de oefening**, raakt u de toets Follow Workout (oefening volgen) aan.

Om de oefening te pauzeren, drukt u op de terugtoets of de thuis-toets linksonder in het scherm of drukt u op de toets Stop op het bedieningspaneel. Druk om de oefening te hervatten op de toets Resume (hervatten) of de toets Run (starten) op het bedieningspaneel. Om de oefening te stoppen, drukt u lichtjes op de toets End Workout (oefening beëindigen).

Let op: Het na te streven calorieën doel is een schatting van het aantal calorieën dat u tijdens de oefening zult verbranden. Het feitelijke aantal calorieën dat u verbrandt hangt af van verschillende factoren zoals uw gewicht. Daarnaast, heeft een handmatige wijziging van de snelheid of de helling van de loopband tijdens de oefening invloed op het aantal calorieën dat u zult verbranden.

4. Controleer uw voortgang op de displays.

Zie stap 5 op bladzijde 19. Het scherm zal ook een profiel van de snelheids- en hellinginstelling van de oefening weergeven.

5. Meet desgewenst uw hartslag.

Zie stap 6 op bladzijde 20.

6. Zet de ventilator indien gewenst aan.

Zie stap 7 op bladzijde 20.

7. Verwijder de sleutel uit het bedieningspaneel wanneer u klaar bent met oefenen.

Zie stap 8 op bladzijde 20.

EEN OEFENING MET EEN VOORAF INGESTELD DOEL GEBRUIKEN

1. Plaats de sleutel in het bedieningspaneel.

Zie HOE HET APPARAAT AAN TE ZETTEN op bladzijde 17.

2. Kies het hoofdmenu.

Zie stap 2 op bladzijde 18.

3. Selecteer een stel een doel in oefening.

Voor het selecteren van een oefening met een ingesteld doel, drukt u lichtjes op de toets Set A Goal (stel een doel in) op het scherm.

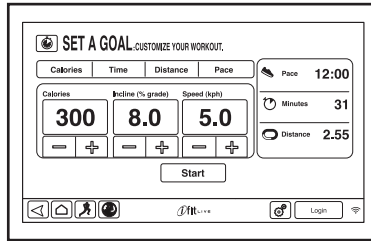

Druk lichtjes op de toetsen Time (tijd), Distance (afstand), Calories (calorieën) of Pace (snelheid) om een tijd, afstand, calorieën of snelheidsdoel te selecteren. Druk vervolgens lichtjes op de toename- en afname-toetsen op het scherm om een tijd, afstand, calorieën of snelheidsdoel in te stellen. Het scherm zal de duur en de afstand van de oefening en het geschatte aantal calorieën dat u tijdens de oefening zult verbranden aangeven.

4. Start de oefening.

Raak de toets Start aan om de oefening te starten. Kort nadat u op de toets heeft gedrukt, begint de loopband te bewegen. Houd de handleuning vast en begin te lopen.

De oefening werkt op dezelfde wijze als de handmatige modus (zie bladzijde 18 tot 20).

De oefening zal doorgaan totdat u het ingestelde doel bereikt. De loopband zal dan vertragen en stoppen en er zal een oefeningoverzicht op het scherm verschijnen. Druk op de toets Finish (beëindigen) om terug te keren naar het hoofdscherm als u het oefeningoverzicht hebt bekeken. U kunt ook uw resultaten of bewaren of publiceren met een van de opties op het scherm.

Let op: Het na te streven calorieën doel is een schatting van het aantal calorieën dat u tijdens de oefening zult verbranden. Het feitelijke aantal calorieën dat u verbrandt hangt af van verschillende factoren zoals uw gewicht.

5. Controleer uw voortgang op de displays.

Zie stap 5 op bladzijde 19.

6. Meet desgewenst uw hartslag.

Zie stap 6 op bladzijde 20.

7. Zet de ventilator indien gewenst aan.

Zie stap 7 op bladzijde 20.

8. Verwijder de sleutel uit het bedieningspaneel wanneer u klaar bent met oefenen.

Zie stap 8 op bladzijde 20.

EEN HARTSLAGOEFFENING GEBRUIKEN

Hartslag oefeningen werken op een automatisch gecontroleerde snelheid en helling van de loopband om uw hartslag in de buurt van het doelniveau te houden terwijl u traint. Let op: U dient een borstkas-hartslagmonitor te dragen om het hartslagprogramma te kunnen gebruiken.

1. Plaats een compatibele borstkas hartslagmonitor.

Zie bladzijde 26 voor meer informatie over de optionele borstkas hartslagmonitor.

2. Plaats de sleutel in het bedieningspaneel.

Zie HOE HET APPARAAT AAN TE ZETTEN op bladzijde 17.

3. Selecteer een hartslag oefening.

Raak de toets met het hardloperpictogram in de buurt van de linker benedenhoek van het scherm aan om een vooraf ingestelde oefening te kiezen. Druk daarna op de toets Heart Rate (hartslag) op het scherm.

Druk vervolgens op het tabblad Performance (prestatie) of Endurance (uithoudingsniveau) op het scherm.

4. Voer uw maximale hartslag in.

Druk op de toenametoets en afnametoets om uw maximale hartslag in te vullen. U kunt de maximale snelheid en duur van de oefening ook aanpassen. Let op: Voor het bepalen van uw maximale hartslag, dient u uw arts of een door de arts aanbevolen bron te raadplegen.

5. Start de oefening.

Druk op de toets Start Workout (oefening starten) op het scherm om de oefening te laten beginnen. Kort nadat u op de toets heeft gedrukt, begint de loopband te bewegen. Houd de handleuningenvast en begin te lopen.

6. Controleer uw voortgang op de displays.

Zie stap 5 op bladzijde 19.

7. Zet de ventilator indien gewenst aan.

Zie stap 7 op bladzijde 20.

8. Verwijder de sleutel uit het bedieningspaneel wanneer u klaar bent met oefenen.

Zie stap 8 op bladzijde 20.

EEN IFIT-OEFENING GEBRUIKEN

Let op: U heeft toegang nodig tot een draadloos netwerk (zie DE DRAADLOZE NETWERKMODUS GEBRUIKEN op bladzijde 28) om een iFit-oefening te gebruiken. Een iFit-account is ook vereist.

1. Plaats de sleutel in het bedieningspaneel.

Zie HOE HET APPARAAT AAN TE ZETTEN op bladzijde 17.

2. Kies het hoofdmenu.

Zie stap 2 op bladzijde 18.

3. Log in op uw iFit-account.

Raak, indien u dat nog niet heeft gedaan de toets Login (inloggen) aan om op uw iFit-account in te loggen. Het scherm zal u naar uw iFit.com gebruikersnaam en wachtwoord vragen. Vul ze in en druk opnieuw op de toets Submit (versturen). Raak de toets Cancel (annuleren) aan om het inlogscherm te verlaten.

4. Kies een iFit-oefening.

Voor het downloaden van een iFit-oefening in uw schema, drukt u lichtjes op de toets Map (kaart), Train (trainen), Video of Lose

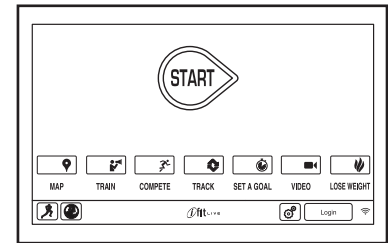

Weight (afvallen) om de volgende oefening van dat type in uw schema te downloaden. Let op: U heeft mogelijk toegang tot demo-oefeningen via deze opties, zelfs als u niet inlogt op een iFit-account.

Druk op de toets Compete (competitie) om aan een race deel te nemen die u al eerder gekozen heeft. Druk op de toets Track (volgen) om uw Workout History (oefeningengeschiedenis) te zien. Raak de toets Set A Goal (stel een doel in) aan (zie bladzijde 21) om een stel-een-doel-in oefening te kiezen.

Om van gebruiker te wisselen binnen het account, drukt u op de gebruiker-toets in de rechter onderhoek van het scherm.

U moet enkele oefeningen aan uw lijst op iFit.com toevoegen voordat sommige oefeningen gedownload kunnen worden.

Zie www.iFit.com voor meer informatie over de iFit-oefeningen.

Wanneer u een iFit-oefening selecteert toont het scherm de naam, duur en afstand van de oefening. Het scherm geeft bij benadering ook het aantal calorieën dat u zult verbranden tijdens de oefening. Als u een competitie-oefening kiest, zal de display aftellen totdat de race begint.

5. Start de oefening.

Zie stap 3 op bladzijde 21.

Tijdens sommige oefeningen kan een audio coach u door uw oefening leiden.

6. Controleer uw voortgang op de displays.

Zie stap 5 op bladzijde 19. Het scherm kan ook een kaart van het pad waarop u loopt of rent aangeven.

Tijdens een competitie-oefening, toont het scherm de snelheid van de hardlopers en de afstanden die ze hebben afgelegd. Het scherm toont ook het aantal seconden dat u voor of achter loopt op de andere iFit-gebruikers.

7. Meet desgewenst uw hartslag.

Zie stap 6 op bladzijde 20.

8. Zet de ventilator indien gewenst aan.

Zie stap 7 op bladzijde 20.

9. Verwijder de sleutel uit het bedieningspaneel wanneer u klaar bent met oefenen.

Zie stap 8 op bladzijde 20.

Ga naar www.iFit.com voor meer informatie over de iFit-modus.

DE STAND APPARATUURINSTELLINGEN GEBRUIKEN

1. Selecteer het hoofdmenu van de instellingen.

Plaats de sleutel in het bedieningspaneel (zie HOE HET APPARAAT AAN TE ZETTEN op bladzijde 17). Kies vervolgens het hoofdmenu (zie stap 2 bladzijde 18). Druk dan op de toestel-toets in de rechteronderhoek van het scherm om het hoofdmenu van de instellingen te selecteren.

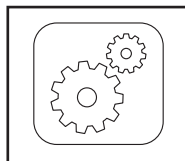

2. Kies de instellingen van het apparaat.

Raak in het hoofdmenu van de instellingen, lichtjes de toets Equipment Settings (apparatuurinstellingen) aan. Let op: Schuif of tik op het scherm om omhoog of omlaag door de opties te scrollen.

3. Kies een taal.

Druk op de toets Language (taal) voor het selecteren van een taal en selecteer de gewenste taal. Druk vervolgens op de terug-toets op het scherm om terug te keren naar de instellingenmodus van de apparatuur. Let op: Deze mogelijkheid is niet ingeschakeld.

4. Kies de meeteenheid.

Druk lichtjes op de toets US/Metric (VS/metrisch) om de geselecteerde meeteenheid te bekijken. Wijzig desgewenst de meeteenheid. Druk daarna lichtjes op de terug-toets op het scherm.

5. Selecteer een tijdzone.

Druk lichtjes op de toets Timezone (tijdzone). Kies uw lokale tijdzone zodat het bedieningspaneel uw lokale tijd aangeeft. Druk daarna lichtjes op de terug-toets op het scherm.

6. Selecteer een updatetijd.

Druk op de toets Update Time (tijd bijwerken) en selecteer de gewenste tijd om een tijd voor de automatische update van het bedieningspaneel te selecteren. Druk daarna lichtjes op de terug-toets op het scherm.

BELANGRIJK: U dient nog steeds het stroom snoer uit het stopcontact te halen na gebruik van de loopband. Stel de bijgewerkte tijd in voor een tijd wanneer u normaal gesproken de loopband gebruikt en in staat bent om het stroomsnoer uit het stopcontact te halen na een update.

7. Zet de display demo instelling aan of uit.

Het bedieningspaneel toont een display demo instelling, die ontwikkeld is voor gebruik als de loopband wordt geëtaleerd in een winkel. Terwijl de demo instelling aan gaat, zal het bedieningspaneel normaal werken als de stroomkabel ingestoken is, de stroomschakelaar in de reset-stand gedrukt is, en de sleutel in het bedieningspaneel gestoken is. Als u echter de sleutel verwijdert, toont het scherm een demopresentatie.

Raak eerst de toets Demo Mode (demo instelling) aan om de display demo-instelling aan of uit te zetten. Raak vervolgens het keuzevakje On (aan) of Off (uit) aan. Druk daarna lichtjes op de terug-toets op het scherm.

8. Schakel de internetbrowser in of uit.

Voor het in- of uitschakelen van de internetbrowser, drukt u eerst op de toets Browser. Druk vervolgens op het keuzevakje Enable (inschakelen) of Disable (uitschakelen). Druk daarna lichtjes op de terug-toets op het scherm.

9. Schakel straatzicht in of uit.

Tijdens sommige oefeningen kan het scherm een kaart weergeven. Voor het in- of uitschakelen van straatzicht, drukt u eerst op de toets Street View (straatzicht). Druk vervolgens op het keuzevakje Enable of Disable. Druk daarna lichtjes op de terug-toets op het scherm.

10. Schakel de sleutel in of uit.

Let op: Deze functie kan mogelijk niet zijn ingeschakeld op uw loopband.

U kunt desgewenst de sleutel uitschakelen zodat de loopband het gebruik van de sleutel niet nodig heeft. Druk lichtjes op de toets Safety Key (veiligheidssleutel). Raak het keuzevakje Disable aan om de sleutel uit te schakelen. **OPGELET: Lees de veiligheidswaarschuwing op het scherm door voordat u de sleutel uitschakelt.** Druk op het keuzevakje Enable om de sleutel weer in te schakelen.

11. Schakel het wachtwoord in of uit.

Het bedieningspaneel heeft een kinderveiligheidsinlogcode, ontworpen om onbevoegd gebruik van de loopband te voorkomen.

Druk lichtjes op de toets Passcode (inlogcode). Druk lichtjes op het keuzevakje Enable om een inlogcode in te schakelen. Voer dan een 4-cijferige inlogcode in naar keuze. Druk lichtjes op Save (opslaan) om deze inlogcode op te slaan. Druk op Cancel (annuleren) om terug te keren naar de instellingsmodus van de apparatuur zonder een inlogcode te gebruiken. Druk op het keuzevakje Disable om de inlogcode uit te schakelen.

Let op: Indien een inlogcode is uitgeschakeld, zal het bedieningspaneel regelmatig om een inlogcode vragen. Het bedieningspaneel blijftvergrendeld tot de juiste inlogcode wordt ingevoerd. **BELANGRIJK: Als u uw inlogcode vergeet, dient u de volgende master inlogcode in te vullen om het bedieningspaneel te ontgrendelen: 1985.**

12. Stel een timeout-tijd in voor het veiligheidsscherm.

Het bedieningspaneel heeft een automatische resetfunctie; als er geen toetsen worden aangeraakt of ingedrukt en de loopband niet beweegt voor een bepaalde ingestelde tijd, zal het bedieningspaneel automatisch resetten.

Om de hoeveelheid tijd in te stellen die het bedieningspaneel wacht voordat het automatisch wordt gereset, drukt u op de toets Safety Screen Timeout (timeout veiligheidsscherm) om een lijst met tijden te zien. Selecteer dan de gewenste hoeveelheid tijd. Raak de terug-toets op het scherm aan.

13. Verlaat de instellingen van het apparaat.

Druk op de terug-toets op het scherm om de stand apparatuurinstellingen te verlaten.

HOE HET GELUIDSSYSTEEM TE GEBRUIKEN

Steek een audiokabel met 3,5 mm mannelijke uiteinden (niet meegeleverd) in de audioaansluiting op het bedieningspaneel en in de audioaansluiting op uw MP3-speler of CD-speler of andere eigen audiospeler om via de geluidsinstallatie van het bedieningspaneel muziek of audioboeken af te spelen; **zorg ervoor dat de audiokabel volledig ingestoken is. Let op: Ga naar uw plaatselijke elektronicawinkel om een audiokabel aan te schaffen.**

Druk dan op de play-toets van uw eigen audio-speler. Pas het volume aan met de toename- en afname-toets volume op het bedieningspaneel of met de volumeregelpop op uw eigen audiospeler.

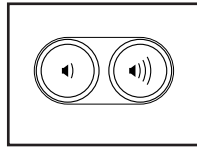

Als u een persoonlijke CD-speler gebruikt en de CD slaat over, plaats de CD-speler dan op de vloer of een ander vlak oppervlak in plaats van op het bedieningspaneel.

DE OPTIONELE BORSTKAS HARTSLAGMONITOR

Of uw doel is om vet te verbranden of om uw cardiovasculair systeem te verbeteren, de sleutel tot het bereiken van de beste resultaten is het behouden van de juiste

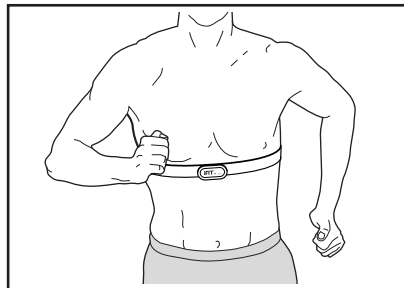

hartslagwaarde tijdens uw oefening. De optionele hartslagmonitor stelt u in staat om tijdens het oefenen voortdurend uw hartslag te meten, en dat zal u helpen om uw persoonlijke fitnessdoelen te behalen. **Zie de kaft van deze handleiding om een optionele borstkas hartslagmonitor aan te schaffen.**

Let op: Het bedieningspaneel is geschikt voor alle BLUETOOTH Smart hartslagmonitoren.

DE INTERNETBROWSER GEBRUIKEN

Let op: Om de browser te kunnen gebruiken heeft u toegang nodig tot een draadloos netwerk inclusief een 802.11b/g/n router met geactiveerde SSID broadcast (verborgen netwerken worden niet ondersteund).

Om de browser te openen, drukt u op het wereldbolletje naast de linkeronderhoek van het scherm. Kies dan de gewenste website.

Druk op de toetsen Back (terug), Refresh (vernieuwen) en Forward (vooruit) op het scherm om te navigeren in de internet browser. Druk op de toets Return (terugkeren) op het scherm om de internet browser te verlaten.

Voor gebruik van het toetsenbord, zie DE TOUCHSCREEN GEBRUIKEN op bladzijde 17.

Voor het invoeren van een ander webadres in de URL-balk, schuif eerst uw vinger naar beneden over het scherm om, indien nodig, de URL-balk te bekijken. Raak dan de URL-balk aan, gebruik het toetsenbord voor het invoeren van het adres en raak de toets Go (ga) aan.

Let op: Tijdens het gebruik van de browser, werken de snelheid-, helling-, ventilator- en volume-toetsen nog steeds, maar werken de oefening-toetsen niet.

Let op: Ga naar support.iFit.com voor hulp als na het volgen van deze instructies vragen heeft.

DE ONDERHOUDSMODUS GEBRUIKEN

1. Selecteer het hoofdmenu van de instellingen.

Zie stap 1 op bladzijde 24.

2. Kies de onderhoudsinstelling.

Raak in het hoofdmenu van de instellingen, de toets Maintenance (onderhoud) aan om naar de onderhoudsinstelling te gaan.

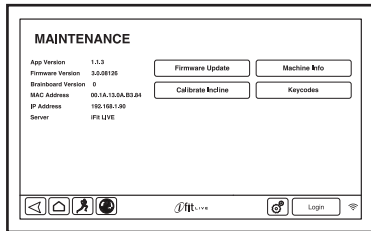

Het hoofdscherm van de onderhoudsmodus toont informatie over het model en de versie van de loopband.

3. Werk de firmware van het bedieningspaneel bij.

Controleer voor de beste resultaten regelmatig op firmware updates.

Raak de toets Firmware Update (firmware bijwerken) aan om met gebruik van uw draadloze netwerk op firmware updates te controleren. De update zal automatisch beginnen.

Zet het apparaat niet uit of verwijder de sleutel niet totdat de firmware is bijgewerkt om te voorkomen dat de loopband beschadigd raakt.

Het scherm zal de voortgang van de update weergeven. Als de update voltooid is, zal de loopband uitgaan en dan weer aangaan. Als dat niet gebeurt, drukt u de stroomschakelaar in de stand Off (uit). Wacht enkele seconden en zet de stroomschakelaar in de Reset-stand. Let op: het kan een paar minuten duren voordat het bedieningspaneel klaar is voor gebruik.

Let op: Soms kan een firmware update ertoe leiden dat uw bedieningspaneel iets anders gaat functioneren. Deze updates worden altijd ontwikkeld om uw oefenervaring te verbeteren.

4. Ijk het hellingsysteem van de loopband.

Raak de toets Calibrate Incline (helling ijken) aan. Raak de toets Begin (beginnen) aan om het hellingsysteem te ijken. De loopband zal automatisch naar het maximale hellingniveau stijgen, naar het minimale hellingniveau dalen en dan naar de beginstand teruggaan. Hierdoor zal het hellingsysteem geijkt worden. Druk op de toets Cancel (annuleren) om terug te gaan naar de onderhoudsmodus. Als het hellingsysteem is gekalibreerd drukt u lichtjes op de toets Finish (beëindigen).

BELANGRIJK: Houd huisdieren, voeten en andere voorwerpen uit de buurt van de loopband als u het hellingsysteem kalibreert. Trek de sleutel uit het bedieningspaneel om de kalibratie van de helling te stoppen in een noodgeval.

5. Bekijk de informatie van het apparaat.

Druk lichtjes op de toets Machine Info (informatie van het apparaat) om informatie te zien over de loopband. Raak, na het bekijken van de informatie, de terug-toets op het scherm aan.

6. Vind sleutelcodes.

De toets Keycodes (sleutelcodes) is bedoeld om door onderhoudsmonteurs gebruikt te worden om te bepalen of een bepaalde toets juist werkt.

7. Verlaat de onderhoudsinstelling.

Druk op de terug-toets op het scherm om de onderhoudsmodus te verlaten.

DE DRAADLOZE NETWERKMODUS GEBRUIKEN

Het bedieningspaneel kent een draadloze netwerkinstelling waarmee u een draadloze netwerkverbinding kunt instellen.

1. Selecteer het hoofdmenu van de instellingen.

Zie stap 1 op bladzijde 24.

2. Selecteer de draadloze netwerkinstelling.

Raak, in het hoofdmenu van de instellingen, de toets Wireless Network (draadloos netwerk) aan om naar de draadloze netwerkinstelling te gaan.

3. Wi-Fi inschakelen.

Zorg dat het vakje Wi-Fi is aangevinkt met een groen vinkje. Druk lichtjes één keer op de Wi-Fi menuoptie als dat niet het geval is, en wacht een paar seconden. Het bedieningspaneel zal naar beschikbare draadloze netwerken zoeken.

4. Een draadloze netwerkverbinding instellen en beheren.

Als Wi-Fi is ingeschakeld vertoont het scherm een lijst met beschikbare netwerken. Let op: Het kan een paar seconden duren voordat de lijst met draadloze netwerken verschijnt.

Zorg ervoor dat het keuzevakje op de Netwerknotificatie-menuoptie een groen vinkje heeft om het bedieningspaneel te melden als een draadloos netwerk binnen bereik is en beschikbaar is.

Let op: U heeft ook uw eigen draadloos netwerk nodig, inclusief een 802.11b/g/n router met geactiveerde SSID broadcast (verborgen netwerken worden niet ondersteund).

Als een lijst met netwerken verschijnt, drukt u lichtjes op het gewenste netwerk. Let op: U zult uw netwerknaam moeten weten (SSID). Als uw netwerk een wachtwoord heeft, zult u ook het wachtwoord moeten weten.

Een informatievakje vraagt u of u verbinding wilt maken met het draadloze netwerk. Raak de toets Connect (verbinden) aan om verbinding met het netwerk te maken of raak de toets Cancel (annuleren) aan om naar de lijst met netwerken terug te gaan. Raak het vakje voor het wachtwoord aan als het netwerk een wachtwoord heeft. Een toetsenbord zal op het scherm verschijnen. Raak het keuzevakje Show Password (wachtwoord aangeven) aan om tijdens het typen het wachtwoord te bekijken.

Zie DE TOUCHSCREEN GEBRUIKEN op bladzijde 17 om het toetsenbord te gebruiken.

Als het bedieningspaneel verbinding heeft gemaakt met uw draadloze netwerk, vertoont de WiFi-menuoptie bovenaan het scherm het woord CONNECTED (verbonden). Druk vervolgens op de terug-toets op het scherm om terug te keren naar de draadloze netwerk modus.

Om het contact met een draadloos netwerk te verbreken, selecteert u het draadloze netwerk en drukt vervolgens op de toets Forget (vergeten).

DE TABLETHOUDER GEBRUIKEN

BELANGRIJK: De tablethouder is ontwikkeld om te gebruiken met de meest gebruikte formaten tablets. Plaats geen ander elektronisch apparaat of object in de tablethouder.

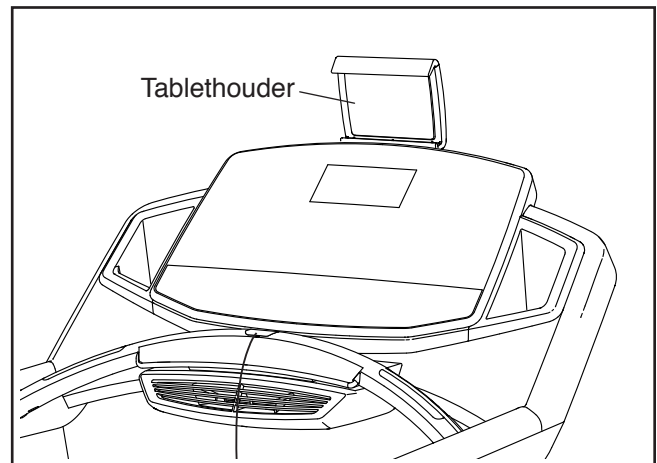

Plaats de onderste rand van de tablet in de houder om een tablet in de tablethouder te steken. Trek vervolgens het lipje over de bovenrand van de tablet. **Zorg ervoor dat de tablet stevig vastzit in de tablethouder.** Doe deze handelingen in omgekeerde volgorde om de tablet uit de tablethouder te halen.

HOE DE LOOPBAND IN TE KLAPPEN EN TE VERPLAATSEN

DE LOOPBAND INKLAPPEN

Om te vermijden dat u de loopband beschadigt, dient u eerst de hellingstand in te stellen op nul voordat u de loopband inklapt. Verwijder dan de sleutel en haal de stekker van het stroomsnoer uit het stopcontact. **OPGELET:** U moet in staat zijn om 20 kg veilig op te kunnen tillen om de loopband in te klappen, te laten zakken of te verplaatsen.

1. Houd het metalen onderstel stevig vast op de plaats die door de onderstaande pijl wordt aangegeven. **OPGELET:** Houd het onderstel niet bij de plastic voetleuningen vast. Buig uw knieën en houd uw rug recht.

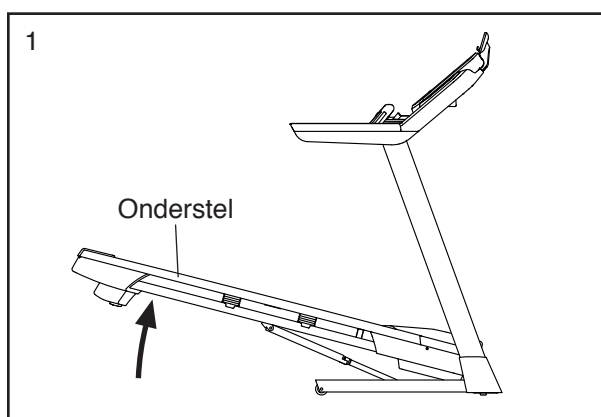

2. Til het onderstel omhoog tot de opbergvergrendeling in de opbergstand vastklikt. **OPGELET:** Zorg ervoor dat de opbergvergrendeling vastzit.

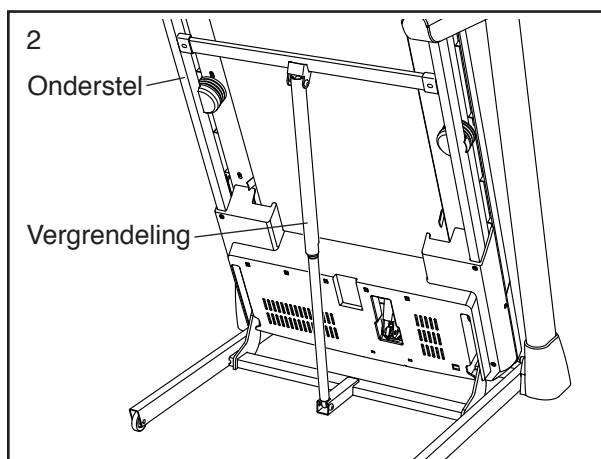

Leg een matje onder de loopband om uw vloerbedekking te beschermen. Houd de loopband weg uit direct zonlicht. Berg de loopband nooit op in een omgeving waar de temperatuur meer dan 30°C is.

DE LOOPBAND VERPLAATSEN

Als u de loopband wilt verplaatsen, dient u deze eerst in te klappen zoals aan de linkerkant staat beschreven. **OPGELET:** Zorg dat de opbergvergrendeling in de opbergstand is vergrendeld. Er kunnen twee mensen nodig zijn om de loopband te verplaatsen.

Houd de handleuningen vast met beide handen en duw voorzichtig tegen de loopband tot de gewenste locatie. **OPGELET:** Trek niet aan het onderstel, en verplaats de loopband niet op een oneffen ondergrond.

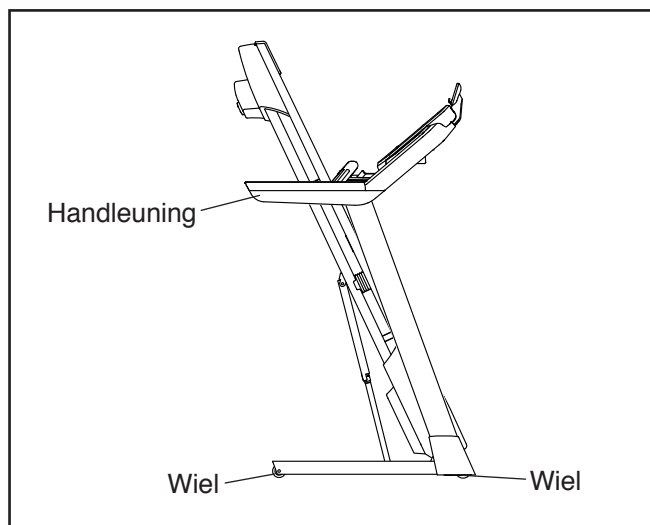

DE LOOPBAND TE LATEN ZAKKEN VOOR GEBRUIK

1. Duw het bovenste uiteinde van het onderstel naar voren en druk tegelijkertijd voorzichtig met uw voet tegen het bovenste gedeelte van de opbergvergrendeling.
2. Trek het bovenste uiteinde van het onderstel naar u toe terwijl u met uw voet op de opbergvergrendeling drukt.
3. Zet een stap terug en laat het onderstel op de vloer zakken.

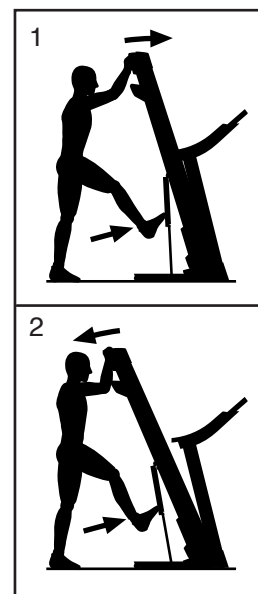

ONDERHOUD EN OPLOSSEN VAN PROBLEMEN

ONDERHOUD

Regelmatig onderhoud is belangrijk voor een optimale werking en om slijtage te verminderen. Controleer steeds bij gebruik alle onderdelen van de loopband en draai ze goed vast.

Maak de loopband regelmatig schoon en houd de band schoon en droog. **Druk eerst de stroomschakelaar in de stand Off (uit) en trek de stroomkabel uit.** Veeg de buitenkant van de loopband met een vochtige doek en een klein beetje zachte zeep af. **BELANGRIJK: Spuit geen vloeistoffen rechtstreeks op de loopband. Houd vloeistoffen weg van het bedieningspaneel om schade aan het bedieningspaneel te voorkomen.** Maak de loopband vervolgens met een zachte doek goed droog.

OPLOSSEN VAN PROBLEMEN

De meeste problemen met de loopband kunnen met de onderstaande eenvoudige stappen worden opgelost. Zoek het symptoom dat van toepassing is en volg de vermelde stappen. Zie de kaft van deze handleiding als u verdere hulp nodig heeft.

SYMPTOOM: Het apparaat gaat niet aan

- Zorg ervoor dat de stekker goed is aangesloten in een geaard stopcontact (zie bladzijde 15). Mocht een verlengsnoer nodig zijn gebruik dan alleen een 3-dradige geleider: snoer maat 14 (1 mm²) van 1,5 m of korter.
- Steek de sleutel in het bedieningspaneel nadat u het snoer in het stopcontact heeft gestoken.
- Controleer de stroomschakelaar bij de stroomkabel op het onderstel van de loopband. De schakelaar is doorgeslagen wanneer de schakelaar uitsteekt zoals afgebeeld. Wacht vijf minuten en druk dan de schakelaar weer in om de stroomschakelaar te resetten.

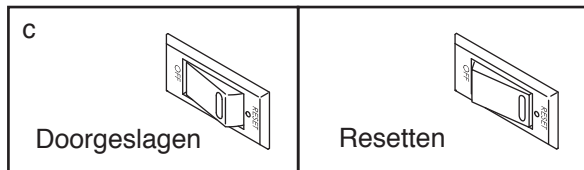

SYMPTOOM: De stroom valt uit tijdens gebruik

- Controleer de stroomschakelaar (zie tekening c links). Als de schakelaar doorgeslagen is, wacht dan vijf minuten en druk de schakelaar weer in.
- Zorg ervoor dat de stroomkabel ingestoken is. Als de stroomkabel ingestoken is, trek deze dan uit, wacht vijf minuten en steek hem dan weer in.
- Verwijder de sleutel uit het bedieningspaneel en steek hem er weer in.
- Zie de kaft van deze handleiding als de loopband nog steeds niet werkt.

SYMPTOOM: Het scherm van het bedieningspaneel blijft verlicht als u de sleutel uit het bedieningspaneel haalt

- Zie stap 7 op bladzijde 25 en zet de demo-modus uit.

SYMPTOOM: De displays van het bedieningspaneel werken niet naar behoren

- Verwijder de sleutel uit het bedieningspaneel en **TREK DE STROOMKABEL UIT.** Verwijder de vijf #8 x 3/4" Schroeven (2). Draai voorzichtig de Motorkap (65) eraf.

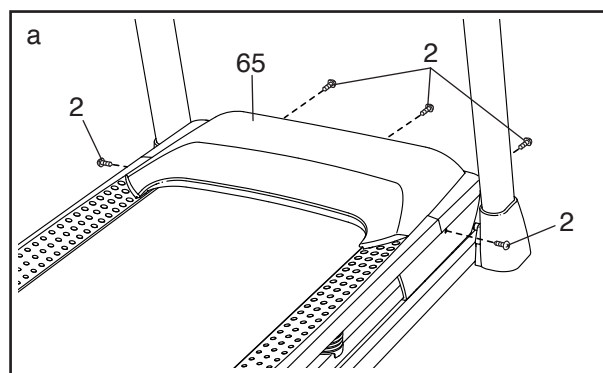

Zoek de Snelheidssensor (113) en de Magneet (112) aan de linkerkant van de Katrol (49). Draai de Katrol tot de Magneet is uitgelijnd met de Snelheidssensor. **Zorg dat het gat tussen de Magneet en de Snelheidssensor ongeveer 3 mm is.** Maak indien nodig de #8 x 3/4" Tekschroef (14) los, beweeg de Snelheidssensor lichtjes en maak de Tekschroef weer vast. Maak de Motorkap (niet afgebeeld) weer vast met de #8 x 3/4" Schroeven (niet afgebeeld) en laat de loopband een paar minuten draaien om te controleren of de snelheidsmeting juist is.

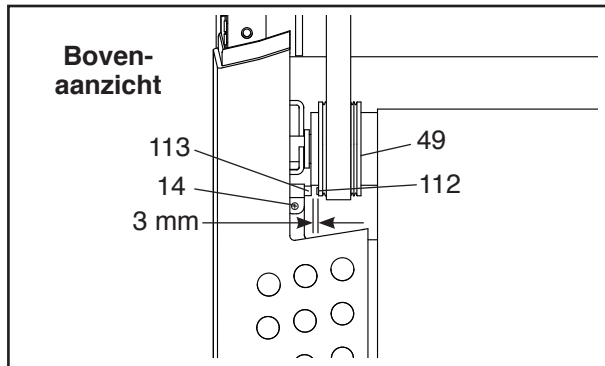

SYMPTOOM: De helling van de loopband verandert niet juist

- Kalibreer het hellingsysteem van de loopband (zie stap 4 op bladzijde 27).

SYMPTOOM: De loopband vertraagt wanneer er op gelopen wordt

- Mocht een verlengsnoer nodig zijn gebruik dan alleen een 3 conductor, snoer maat 14 (1 mm²) van 1,5 m of korter.
- Als de loopband te strak staat draait de loopband langzamer en kan het loopvlak zelfs beschadigd worden. Verwijder de sleutel en **TREK DE STEKKER UIT HET STOPCONTACT.** Draai beide schroeven van de ruststandrol met de inbussleutel een kwartslag tegen de klok in. Als de loopband goed vastligt moet u elke rand van de loopband 5 tot 7 cm van het loopoppervlak kunnen optillen. Zorg ervoor dat de band in het midden blijft liggen. Haal dan de stekker uit het stopcontact. Plaats de sleutel en laat de loopband een paar minuten lopen. Herhaal tot de loopband goed vastzit.

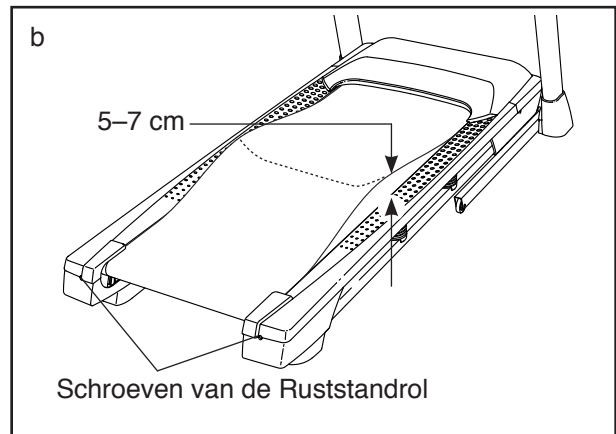

- Uw loopband is voorzien van een band die al met een hoogwaardig smeermiddel is behandeld. **BELANGRIJK: Behandel de loopband of het loopvlak nooit met siliconenspray of enig ander substantie tenzij dit door een erkende onderhoudsmonteur wordt aangegeven. Dergelijke substanties kunnen de kwaliteit van de loopband verslechteren en leiden tot overmatige slijtage.** Zie de kapt van deze handleiding als u vermoedt dat de loopband aanvullende smering nodig heeft.
- Zie de kapt van deze handleiding als de loopband nog steeds vertraagt als erop gelopen wordt.

SYMPTOOM: De loopband bevindt zich niet in het midden tussen de voetleuningen. BELANGRIJK: Als de band langs de voetleuningen schuurt kan de band beschadigd raken.

De randen van de loopband moeten op een lijn liggen met de riemuitlijningsmarkeringen (zie onderstaande tekening) op de voetleuningen. Volg onderstaande instructies indien nodig om de loopband uit te lijnen.

- a. Als eerste, verwijder de sleutel en **TREK DE STEKKER UIT HET STOPCONTACT. Als de loopband naar links is verschoven**, kunt u de inbussleutel gebruiken om de linker schroef van de ruststandrol een halve slag naar rechts te draaien; **als de loopband naar rechts is verschoven**, kunt u de linkerschroef van de ruststandrol een halve slag naar links draaien. Zorg dat u de loopband niet te strak draait. Haal dan de stekker uit het stopcontact. Plaats de sleutel en laat de loopband een paar minuten lopen. Herhaal deze procedure tot de band goed in het midden ligt.

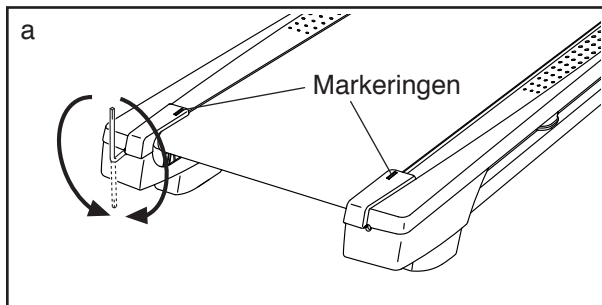

SYMPTOOM: De loopband slijpt wanneer er op gelopen wordt

- a. Als eerste, verwijder de sleutel en **TREK DE STEKKER UIT HET STOPCONTACT**. Draai met de inbussleutel beide schroeven van de ruststandrol een kwartslag met de klok mee. Als de loopband goed vastligt moet u elke rand van de loopband 5 tot 7 cm van het loopvlak kunnen optillen. Zorg ervoor dat de band in het midden blijft liggen. Steek dan de stekker in het stopcontact, plaats de sleutel en loop voorzichtig een paar minuten op de loopband. Herhaal tot de loopband goed vastzit.

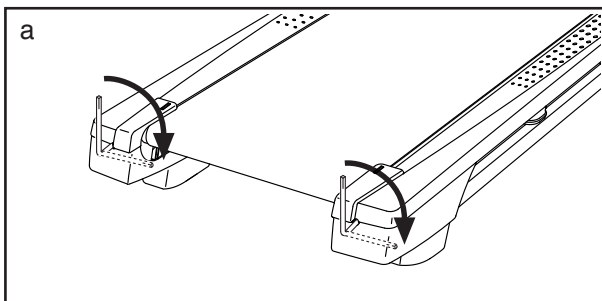

SYMPTOOM: De tablethouder blijft niet op zijn plaats

- a. Draai de tablethouder naar achteren. Draai vervolgens de aangegeven schroef lichtjes aan tot de tablethouder op zijn plaats blijft als deze wordt gedraaid naar de gewenste positie.

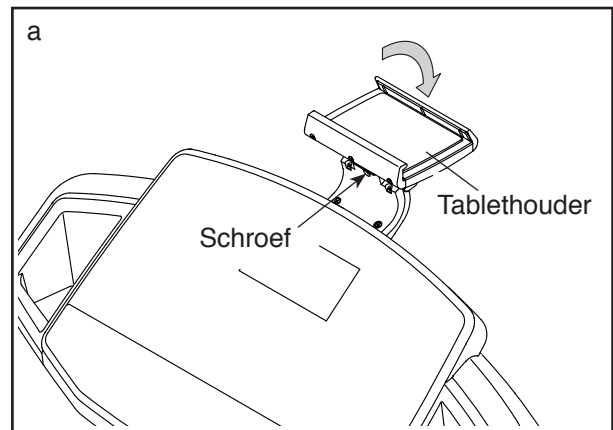

RICHTLIJNEN VOOR HET OEFENEN

WAARSCHUWING:



Voordat u begint met dit of een ander oefeningenprogramma, dient u een arts te consulteren. Dit is vooral belangrijk voor personen boven de 35 jaar of personen met bestaande gezondheidsproblemen.

De hartslagmonitor is geen medisch apparaat. Diverse factoren kunnen invloed hebben op nauwkeurigheid van de hartslagwaarden. De hartslagmonitor is alleen bedoeld als hulpmiddel bij de oefening voor het bepalen van de hartslag over het algemeen.

Deze richtlijnen helpen u bij het plannen van uw oefeningenprogramma. Voor meer gedetailleerde oefeninginformatie, dient u een erkend boek te kopen of uw arts te consulteren. Onthoud dat goede voeding en voldoende rust essentieel zijn voor succesvolle resultaten.

INTENSITEIT VAN OEFENINGEN

Of het nu uw doel is om vet te verbranden of om uw hart en vaatsysteem te versterken, het uitvoeren van oefeningen met de juiste intensiteit is de sleutel voor het bereiken van resultaten. U kunt uw hartslag gebruiken als gids voor het vinden van het juiste intensiteitsniveau. De grafiek hieronder toont de aanbevolen hartslagen voor het verbranden van vet en voor een aerobic-oefening.

165	155	145	140	130	125	115	
145	138	130	125	118	110	103	
125	120	115	110	105	95	90	
<hr/>							
20	30	40	50	60	70	80	

Voor het vinden van het juiste intensiteitsniveau, zoekt u uw leeftijd onderaan de grafiek (leeftijden worden afgerond naar het dichtstbijzijnde tiental). De drie getallen boven uw leeftijd bepalen uw "trainingszone". Het laagste nummer is uw hartslag voor het verbranden van vet, het middelste nummer is uw hartslag voor het maximaal verbranden van vet en het hoogste nummer is de hartslag voor de aerobic-oefening.

Vet Verbranden—Om op doeltreffende wijze vet te verbranden, moet u gedurende een aanhoudende periode oefeningen doen op een laag intensiteitsniveau. Tijdens de eerste minuten van de oefening gebruikt uw lichaam koolhydraatcalorieën voor de energie. Pas na de eerste minuten van de oefening gebruikt uw lichaam opgeslagen vetcalorieën voor de energie. Als het uw doel is om vet te verbranden dient u de intensiteit van de oefening aan te passen tot uw hartslag zich bij het laagste nummer in uw trainingszone bevindt. Voor maximale vetverbranding, dient u te oefenen met uw hartslag in het middelste nummer van uw trainingszone.

Aerobic-oefening—Als het uw doel is om uw hart en vaatsysteem te versterken dan moet u een aerobic-oefening uitvoeren die zorgt voor activiteit die grote hoeveelheden zuurstof vereist gedurende langere perioden. Voor een aerobic-oefening past u de intensiteit van uw oefening aan tot uw hartslag in de buurt is van het hoogste nummer van uw trainingszone.

RICHTLIJNEN VOOR EEN TRAINING

Warming Up—Start met strekken en lichte oefeningen gedurende 5 tot 10 minuten. Een warming-up zorgt dat u uw lichaamstemperatuur, hartslag en bloeddoodstroming verhoogt in voorbereiding op de training.

Trainingszone-oefening—Oefen gedurende 20 tot 30 minuten met uw hartslag in uw trainingszone. (Gedurende de eerste weken van uw oefeningenprogramma, dient u uw hartslag niet langer dan 20 minuten in uw trainingszone te houden.) Adem regelmatig en diep bij het uitvoeren van de oefening; houd uw adem niet in.

Afkoelen—Eindig met 5 tot 10 minuten strekken. Strecken verhoogt de flexibiliteit van de spieren en helpt problemen na de oefening voorkomen.

FREQUENTIE VAN DE OEFENINGEN

Om uw conditie te behouden of te verbeteren, dient u drie trainingen per week te doen, met ten minste één rustdag tussen de trainingen. Na een aantal maanden regelmatig oefeningen doen, kunt u desgewenst maximaal vijf trainingen per week doen. Onthoud dat het dagelijks regelmatig en met plezier doen van oefeningen de sleutel tot uw succes is.

LIJST MET ONDERDELEN

Modelnr. PETL12816.0 R0316A

Nr.	Aant.	Beschrijving	Nr.	Aant.	Beschrijving
1	45	#8 x 1/2" Schroef	53	1	Opbergvergrendeling
2	21	#8 x 3/4" Schroef	54	1	Aandrijfmotor
3	1	5/16" x 2 1/4" Bout	55	1	Riem van de Motor
4	4	5/16" x 1/2" Schroef	56	1	Onderstel
5	4	#10 Sterring	57	1	Linker Achtervoet
6	5	5/16" x 1 3/4" Bout	58	2	Aardingsdraad van het Bedieningspaneel
7	4	3/8" x 2 3/8" Schroef	59	4	Rubberkussen
8	2	5/16" x 1 1/2" Schroef	60	1	Rechter Voetleuning
9	4	#10 x 3/4" Schroef	61	1	Ruststandrol
10	7	#8 x 1/2" Zilveren Schroef	62	2	3/8" x 1 3/4" Schroef
11	12	5/16" Sterring	63	2	3/8" x 1 1/4" Schroef
12	6	5/16" Moer	64	1	Basis van het Bedieningspaneel
13	8	3/8" Sterring	65	1	Motorkap
14	15	#8 x 3/4" Tekschroef	66	2	Kussen van de Basis
15	3	1/4" x 2 1/2" Schroef	67	2	Tussenstuk van het Onderstel van het Hellingstelsel
16	1	3/8" x 1 1/2" Bout	68	5	Kapkleem
17	2	3/8" x 1 1/2" Wielbout	69	1	Hellingmotor
18	1	Onderstel van het Bedieningspaneel	70	1	Onderstel van het Hellingstelsel
19	4	#8 x 7/16" Schroef	71	2	Tussenstuk van het Onderstel
20	2	5/16" Motorschroef	72	1	Controller
21	2	3/8" Pen	73	1	Plaat van de Regulator
22	2	3/8" x 1 1/8" Bout	74	1	Controllerklem
23	1	Rechter Binnenkap van de Basis	75	1	Stroomschakelaar
24	5	#8 Sterring	76	1	Stroomsnoer
25	2	5/16" x 3/4" Schroef	77	1	Doorvoerhuls
26	4	#8 x 5/8" Machineschroef	78	1	Onderpan
27	1	Rechterhouder	79	1	Kapje van de Linker Handleuning
28	4	5/16" x 2 1/2" Schroef	80	1	Bedieningspaneel
29	1	3/8" x 1 3/4" Bout met Inbuskop	81	1	Draad van de Staander
30	4	5/16" Tussenring	82	1	Linker Basiskap
31	1	Grill van de Ventilator	83	1	Rechter Basiskap
32	2	Tussenstuk van de Hellingmotor	84	1	Kap van de Rechter Onderste Handleuning
33	6	3/8" Klemmoer	85	1	Kap van de Linker Onderste Handleuning
34	4	#8 x 1" Tekschroef	86	1	Linker Handleuning
35	4	Onderkant van de Isolator	87	1	Rechter Handleuning
36	1	Linkerhouder	88	1	Rand van het Bedieningspaneel
37	1	Ventilatorkap	89	1	Linker Staander
38	1	Vergrendelingsdwarsstang	90	1	Rechter Staander
39	4	Isolator	91	2	Waarschuingssticker
40	2	Achterpoot	92	1	Kapje van de Rechter Handleuning
41	2	Klem van het Bedieningspaneel	93	1	Onderkant van de Sensorstang
42	1	Linker Voetleuning	94	1	Basis
43	1	Waarschuingssticker	95	1	Sensorstang
44	1	Loopvlak	96	4	#4 Ventilatorschroef
45	1	Loopband	97	4	Wiel
46	2	Riemgeleider	98	1	Sleutel/Klem
47	1	Rechter Achtervoet	99	2	Draadband
48	4	Draadband	100	2	1/4" x 1 1/2" Schroef
49	1	Aandrijfrol/Katrol			
50	2	9/32" Plastic Bus			
51	4	3/8" Plastic Bus			
52	2	3/8" Tussenring			

Nr.	Aant.	Beschrijving	Nr.	Aant.	Beschrijving
101	1	Ventilator	110	3	#8 Moer
102	4	1/4" x 1 1/4" Schroef	111	1	Clip
103	1	1/4" Moer	112	1	Magneet
104	8	M5 Tussenring	113	1	Snelheidssensor
105	1	Tablethouder	114	2	Huls van de Motor
106	6	#8 x 5/8" Kopschroef van de Tussenring	115	1	Filter
107	1	Linker Binnenkap van de Basis	116	1	Motorisolator
108	3	#8 x 1/2" Machineschroef	117	1	Aansluiting
109	6	3/16" Tussenring	118	2	3/4" Plastic Tussenstuk
			*	–	Gebruikershandleiding

Let op: Deze technische gegevens kunnen zonder voorafgaande kennisgeving worden gewijzigd. Kijk op de achterkant van deze gebruiksaanwijzing voor informatie over te bestellen onderdelen. *Deze onderdelen worden niet afgebeeld.

GEDETAILLEERDE TEKENING A

Modelnr. PETL12816.0 R0316A

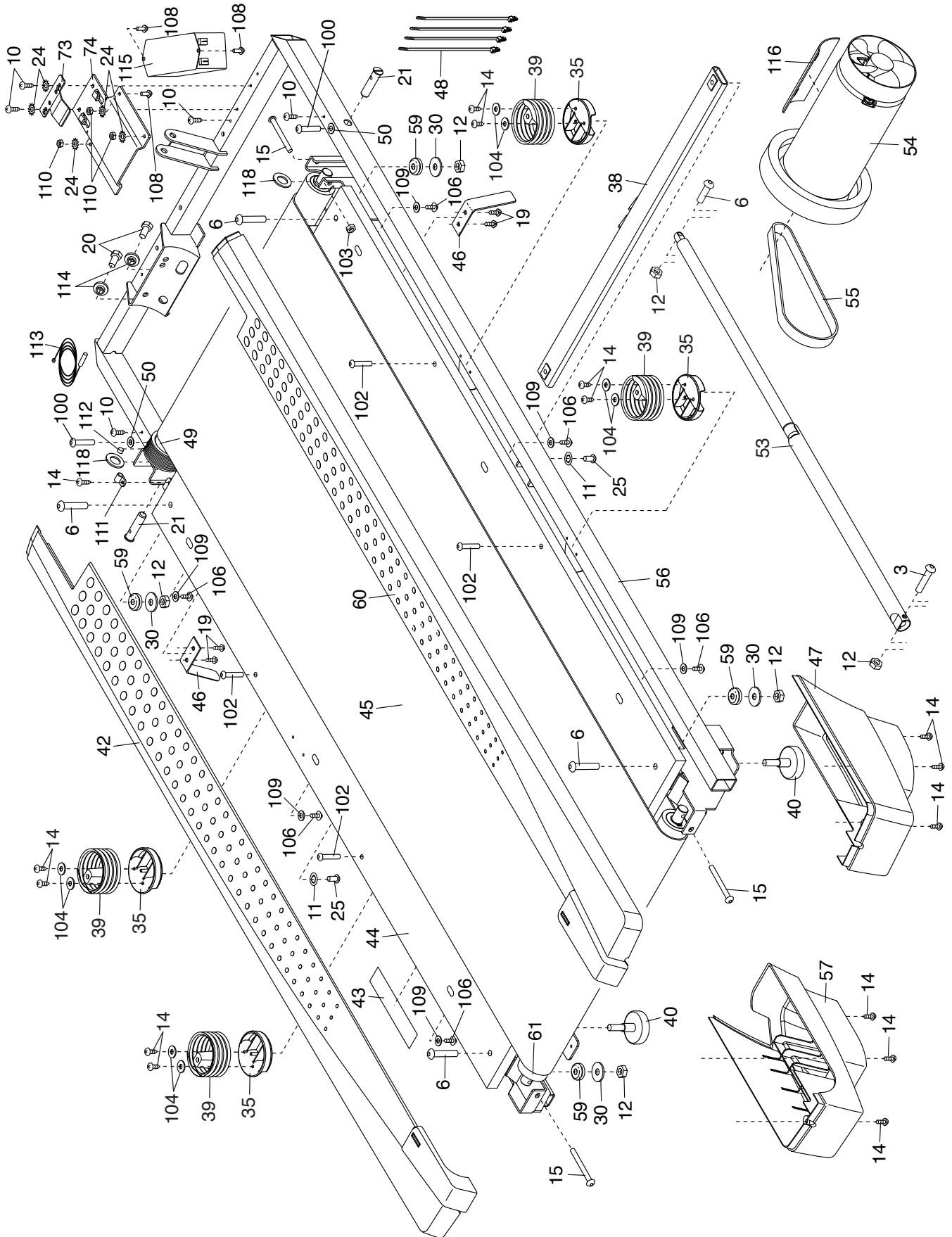

GEDETAILEERDE TEKENING B

Modelnr. PETL12816.0 R0316A

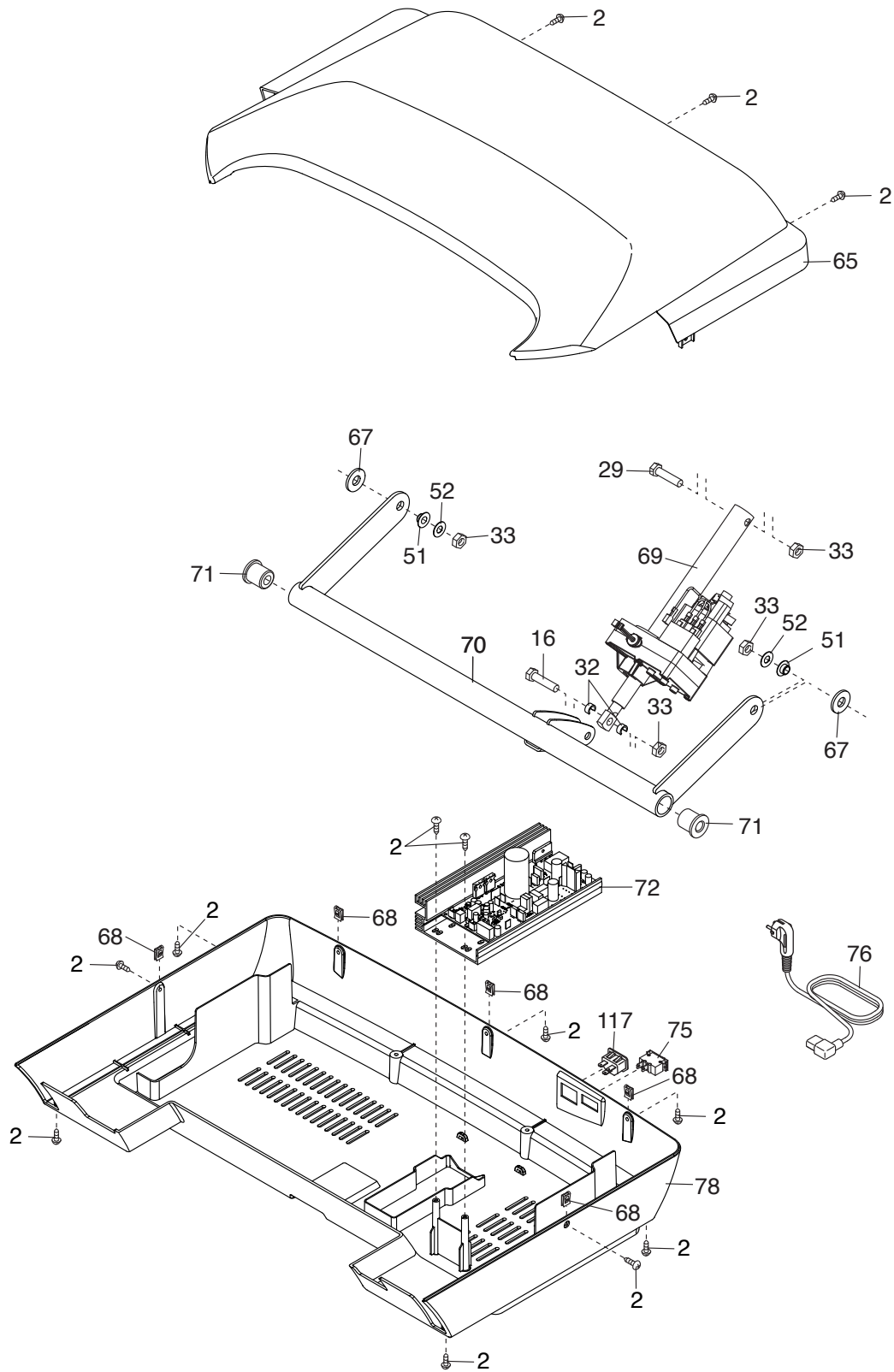

GEDETAILLEERDE TEKENING C

Modelnr. PETL12816.0 R0316A

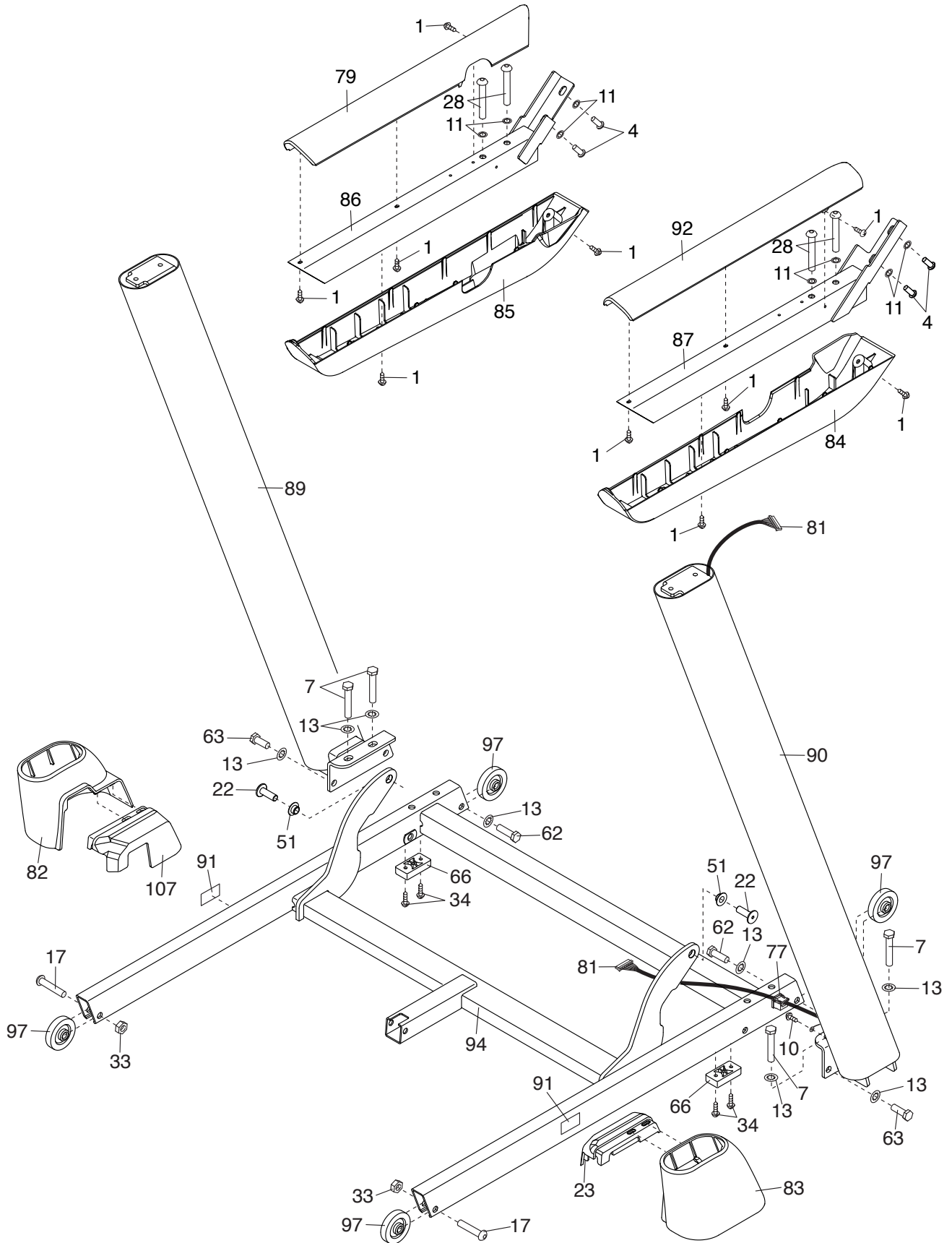

GEDETAILEERDE TEKENING D

Modelnr. PETL12816.0 R0316A

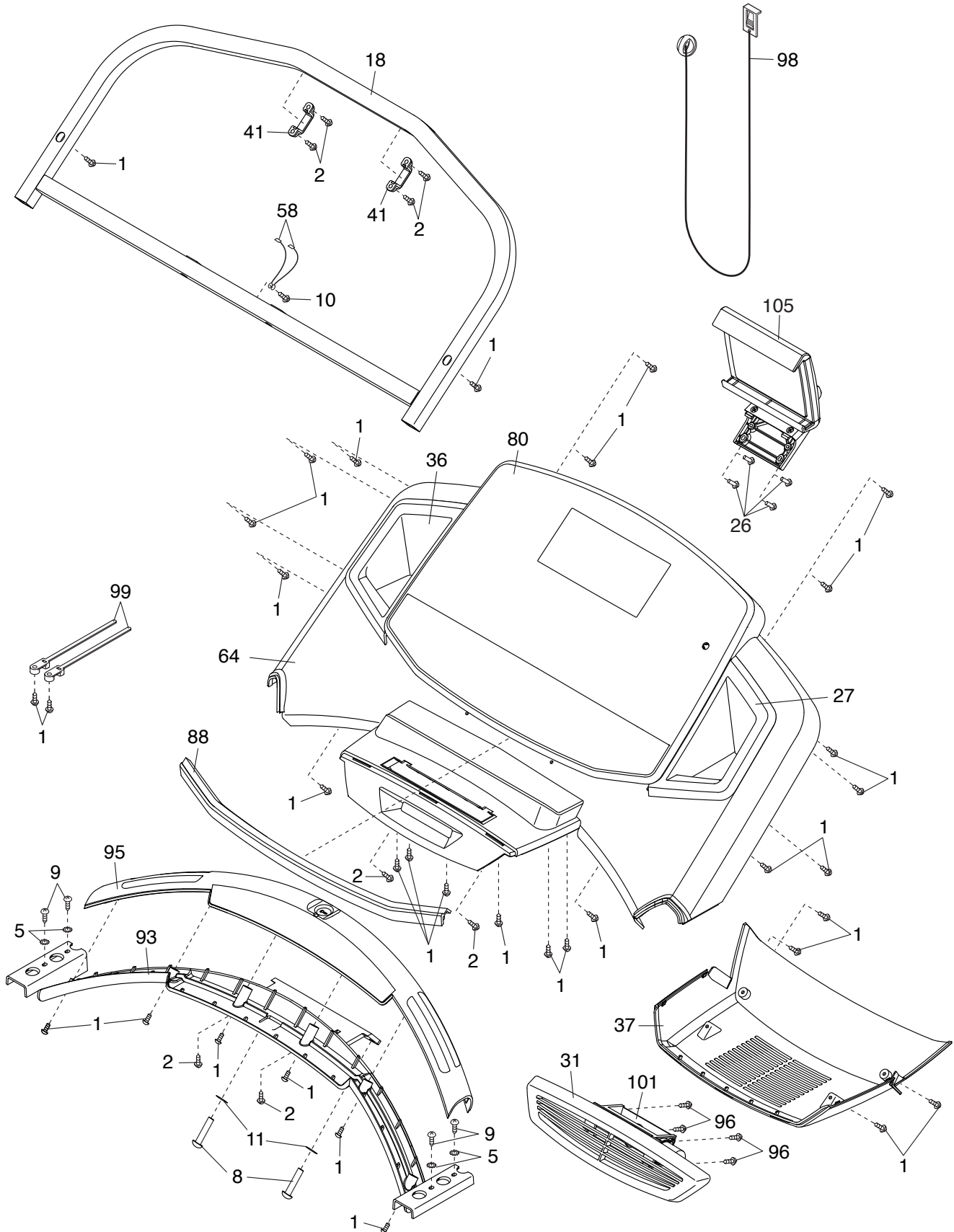

HET BESTELLEN VAN ONDERDELEN

Bekijk de omslag van deze handleiding voor het bestellen van vervangende onderdelen. Zorg ervoor dat u de volgende informatie bij de hand hebt wanneer u contact met ons opneemt:

- het modelnummer en het serienummer van het apparaat (raadpleeg de omslag van deze handleiding)
- de naam van het apparaat (raadpleeg de omslag van deze handleiding)
- het nummer van het onderdeel en de beschrijving (zie LIJST MET ONDERDELEN en GEDETAILLEERDE TEKENING aan het eind van deze handleiding)

RECYCLING INFORMATIE

Dit elektronische product mag niet bij het gemeentelijk afval worden gegooid. Om het milieu te beschermen, moet dit product volgens de wet worden gerecycleerd aan het einde van de levenscyclus.

Maak gebruik van installaties voor hergebruik die bevoegd zijn voor het verwerken van dit soort afval in uw streek. Zo helpt u het milieu te beschermen en de Europese normen voor milieubescherming te verbeteren. Als u meer informatie nodig hebt over veilige en correcte afvalverwijdering, neem dan contact op met uw plaatselijke gemeentedienst of de winkel waar u dit product hebt gekocht.

