

# virtuafit

*TR-200i Loopband*

## Gebruiksaanwijzing



<b>Veiligheidsinstructies</b>	<b>3</b>
<b>Montage</b>	<b>5</b>
<b>Kalibreren</b>	<b>10</b>
<b>Verplaatsen</b>	<b>11</b>
<b>Onderhoud van de loopband</b>	<b>14</b>
<b>Probleemoplossingen</b>	<b>16</b>
<b>Bedieningsgids</b>	<b>19</b>
<b>Programma's</b>	<b>22</b>
<b>Android App</b>	<b>26</b>
<b>IOS App</b>	<b>30</b>
<b>Technische tekening</b>	<b>31</b>
<b>Onderdelenlijst</b>	<b>32</b>

**WAARSCHUWING: Voordat u begint met uw workout raden we aan om eerst contact op te nemen met uw gezondheidsspecialist, vooral voor mensen boven de 35 of mensen die al last hebben van gezondheidsproblemen. We stellen ons niet aansprakelijk voor ongevallen wanneer u onze instructies niet volgt. De loopband dient zorgvuldig gemonteerd te worden en de motor dient bedekt te zijn alvorens de loopband op het stopcontact wordt aangesloten.**

## ATTENTIE

- Waarborg dat de veiligheidsklem vastgemaakt is aan de kleding alvorens de loopband te gebruiken.
- Sluit de loopband op een correcte wijze af na gebruik. Eerst de stop knop, daarna de schakelaar omzetten, daarna de stekker uit het stopcontact en pas als laatste de veiligheidssleutel.
- Bevestig geen extra items aan geen enkel onderdeel van het apparaat waardoor het zou kunnen beschadigen.
- Plaats de loopband op een schone en vlakke ondergrond. Plaats de loopband niet op dik tapijt waardoor het de ventilatie kan belemmeren. Plaats de loopband niet buiten of in de buurt van water.
- Start de loopband nooit terwijl u op de lopende band staat. Nadat u de loopband hebt aangezet en de snelheid hebt aangepast, kan het even duren voordat de lopende band in beweging komt. Sta daarom altijd op de voetrails totdat de band in beweging is.
- Draag geschikte kleren voordat u begint met de oefening op de loopband. Draag geen lange of loszittende kleding dat kan worden meegetrokken door de loopband. Draag altijd sportschoenen met rubberen zolen.
- Houd kinderen en dieren uit de buurt van de loopband tijdens uw workout.
- Train niet binnen 40 minuten na het innemen van een maaltijd.
- Het apparaat is geschikt voor volwassenen. Wanneer jongeren gaan trainen, moeten ze worden begeleid door volwassenen.
- Houd de handvaten vast bij uw eerste training totdat u bekend en vertrouwd bent met de loopband.

- Loopband is voor binnen-gebruik en niet voor buiten-gebruik om schade te voorkomen. Houd de opslagplek droog, schoon en vlak. Het is verboden om het apparaat voor andere doeleinden te gebruiken dan voor de training.
- Gebruik voor de loopband alleen de door de leverancier meegeleverde stroomkabel. Ontbreekt deze, neem dan contact op met de klantenservice.
- Als de snelheid van de loopband plotseling toeneemt als gevolg van een probleem met de elektronica, of als de snelheid per ongeluk wordt verhoogd, zal de loopband plotseling tot stilstand komen wanneer de veiligheidssleutel wordt losgekoppeld van het console.
- Gebruik geen verlengkabel en vervang de stekker niet. Zet geen zware dingen op de kabel of plaats de kabel niet in de buurt van een warmtebron. Gebruik geen stekkerblok; deze kan brand veroorzaken of stroomschokken geven.
- Haal de stekker uit het stopcontact wanneer het apparaat niet wordt gebruikt. Trek niet aan de kabel zodat deze niet breekt of beschadigd raakt. Steek de stekker in een geaard stopcontact; het betreft namelijk professionele apparatuur. Neem contact op met de klantenservice als de kabel beschadigd is.
- De loopband is alleen voor thuisgebruik. Het maximale gebruikersgewicht bedraagt 140 KG.
- Houd 1 á 2 meter ruimte over aan de achterkant om eventuele ongelukken te voorkomen.

**Missende onderdelen:** Indien u denkt dat u bepaalde onderdelen mist in uw pakket, controleer dan zorgvuldig het piepschuim en het toestel zelf. Sommige onderdelen (bouten, schroeven, etc.) zitten al bevestigd aan/in het toestel.

**Inbusbouten:** In de loopbanden zitten inbusbouten, zorg ervoor dat de inbussleutel goed in de bout zit voordat u kracht op de sleutel zet. Op deze manier voorkomt u dat de kop van de inbusbout wordt dol gedraaid.

## STAP 1

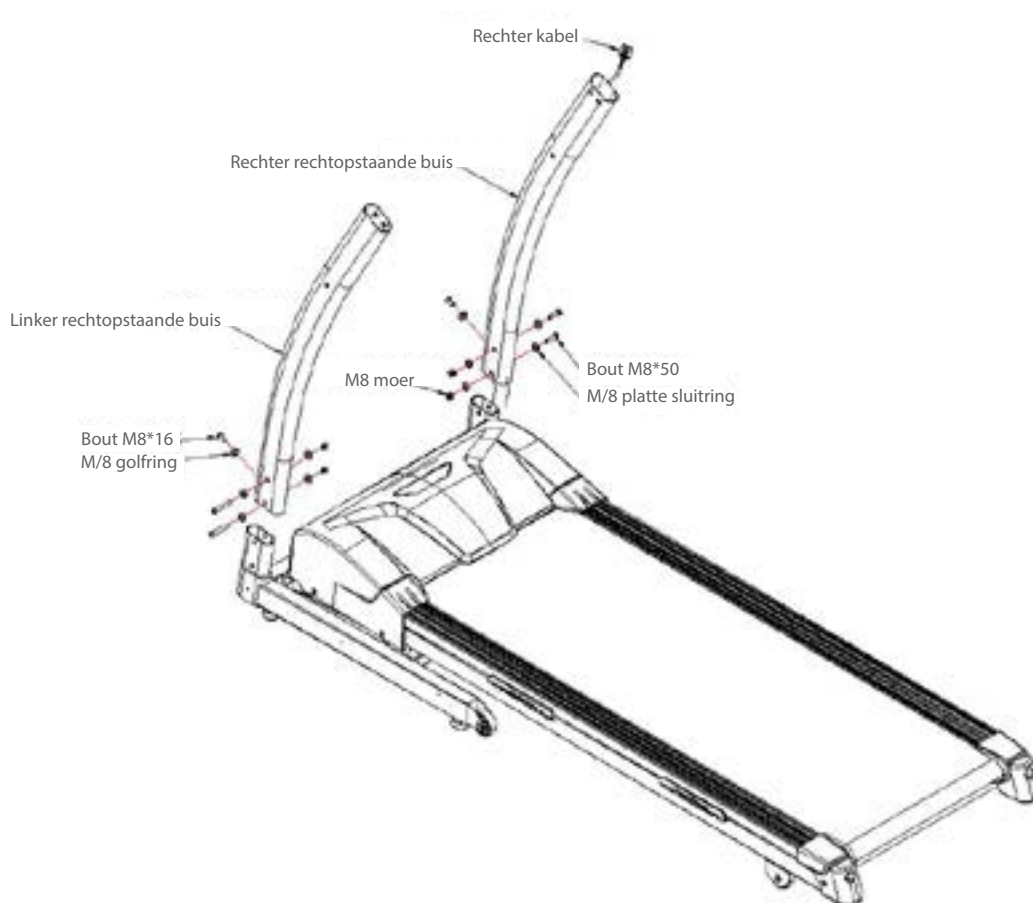

- Open de doos, haal alle onderdelen uit de doos en leg het hoofdframe (2) op een vlakke ondergrond.
- Trek de rechter kabel (75) door de rechter rechtopstaande buis (5).
- Om de linker en rechter buis te bevestigen, gebruik aan de zijkant een M8\*50 schroef (60) M8 platte sluitring (48) en bevestig deze met een M8 moer. Gebruik aan de voorkant de M8\*16 bout (67) en een M8 golfring.

## STAP 2

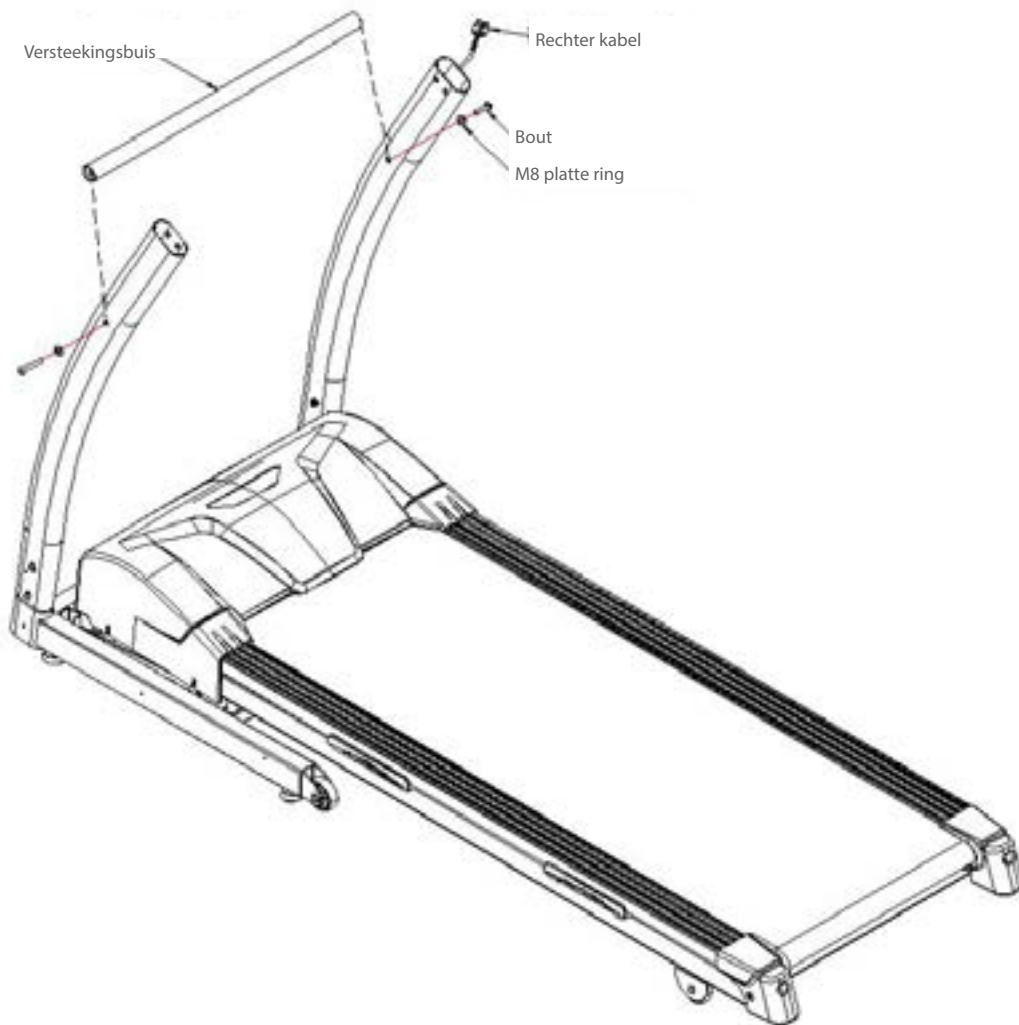

- Bevestig de versterkingsbuis (6) aan de rechtopstaande buizen met een M8\*55 bout (51) en een M8 platte ring (48).

## STAP 3

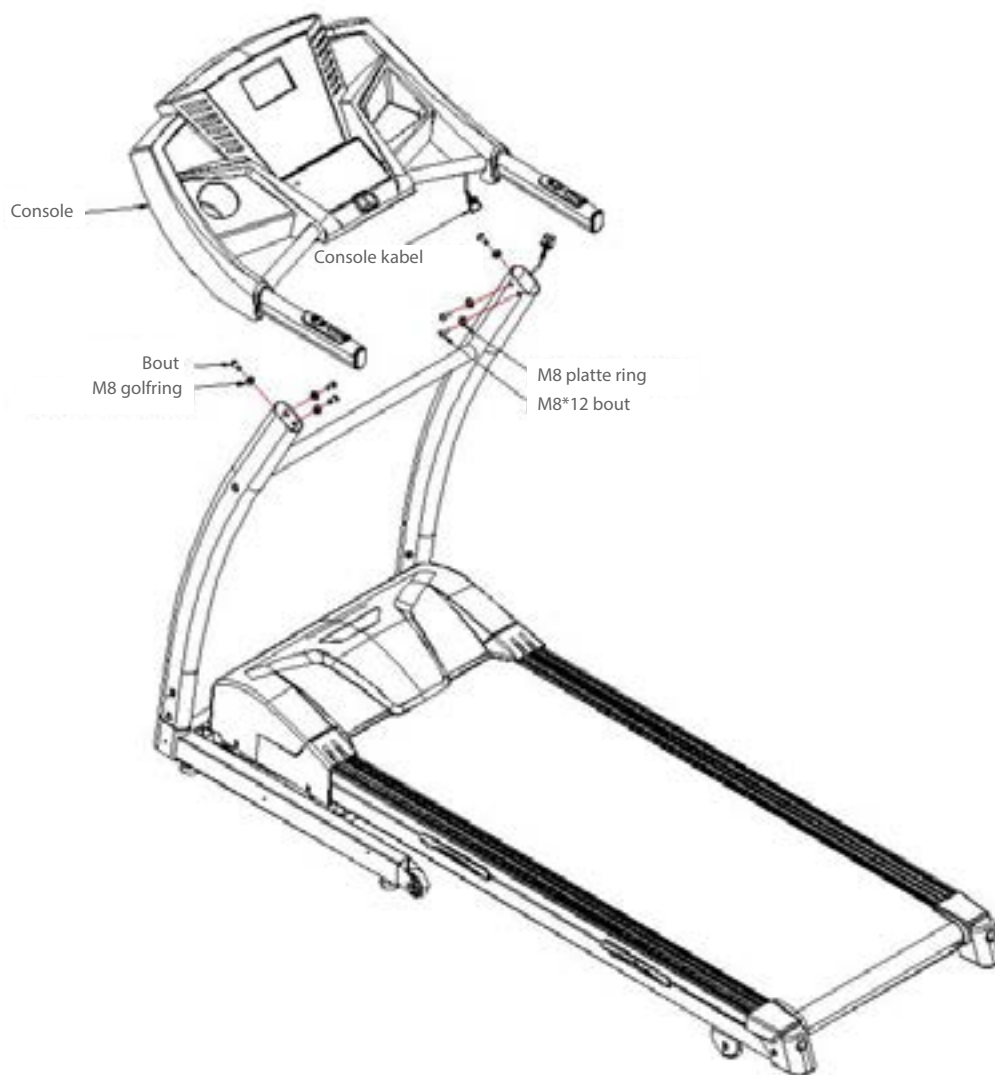

- Sluit de console kabel (24N) en de kabel in de rechtopstaande buis op elkaar aan. Let op dat dit zorgvuldig gebeurt.
- Monteer de console aan de voorkant met een M8\*16 bout (67) en een M8 golfring (64). Gebruik aan de binnenzijde M8\*12 bout (66) met een M8 platte ring (48).

## STAP 4

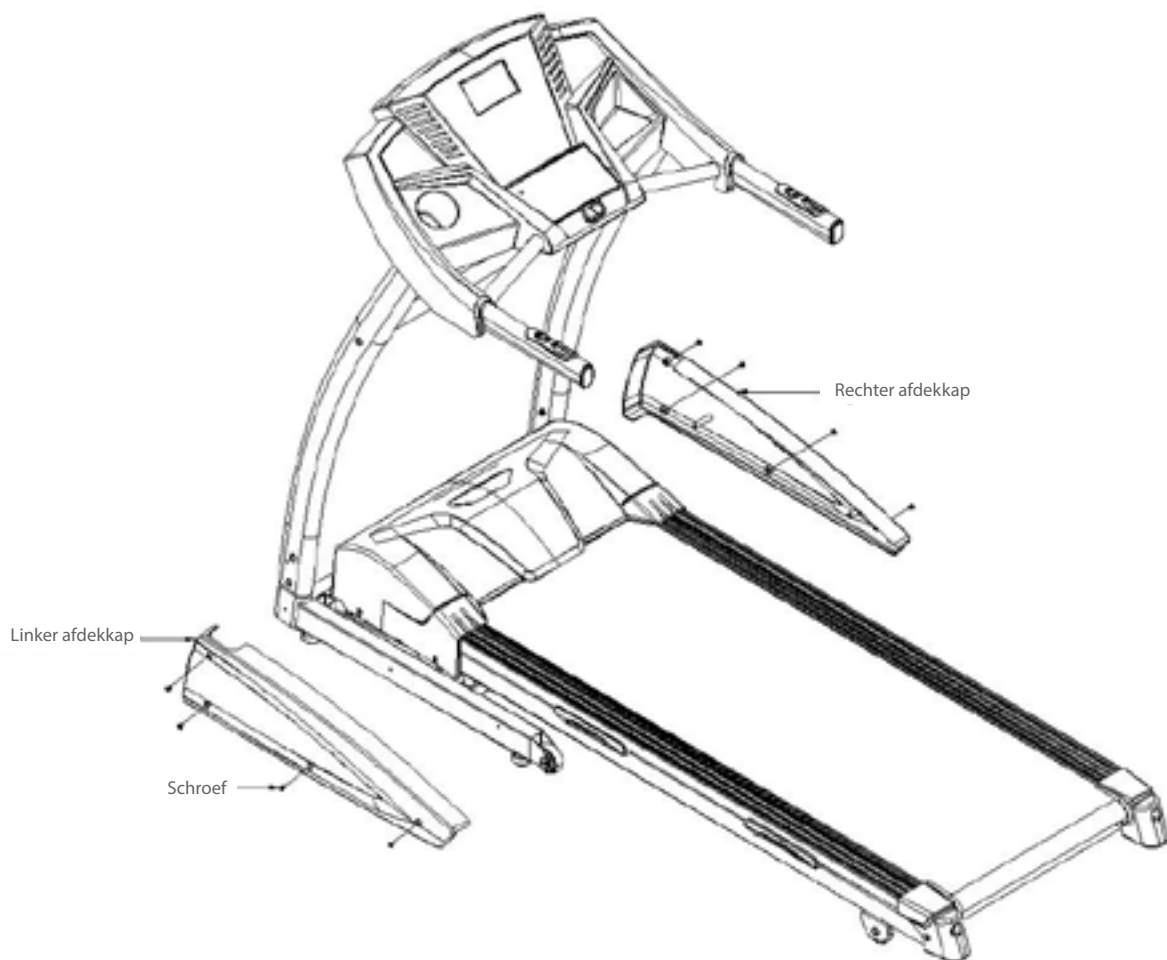

- Bevestig de zijkapen met de meegeleverde schroeven.



## STAP 5

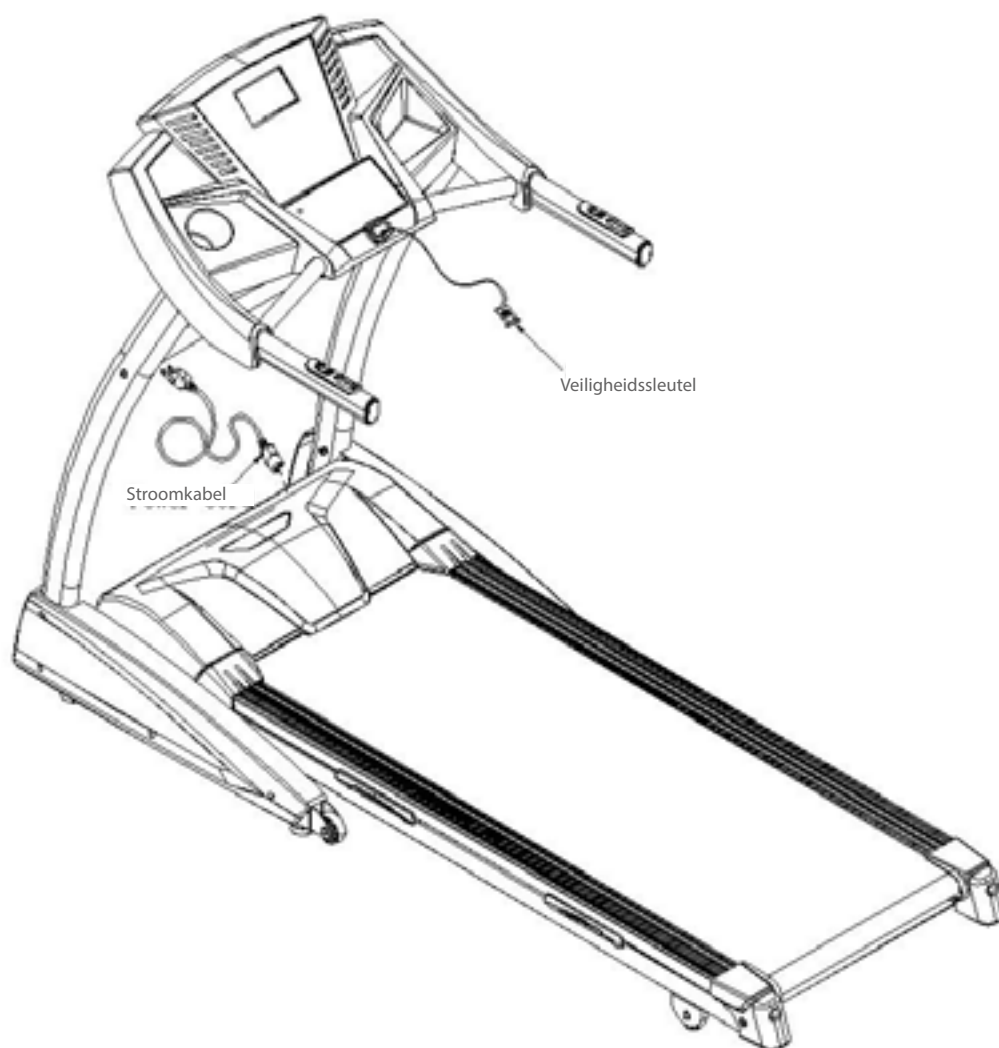

- Steek de stekker (38) in het stopcontact en bevestig de veiligheidssleutel (43).

*Wanneer u de loopband in gebruik neemt ga dan te allen tijde voordat de loopband rolt op de rails staan. Als de band eenmaal rolt dan kunt u op het loopplatform gaan staan. Op deze wijze wordt de motor het minst belast.*

*Schakel de loopband uit door middel van de stopknop en schakel na gebruik van de loopband de schakelaar (on/off) uit. Gebruik de noodstop daarnaast niet onnodig, enkel in gevallen van nood.*

Wanneer u de loopband voor de eerste keer gebruikt dient u de loopband eerst te kalibreren:

Verwijder de veiligheidssleutel, druk op MODE en houd deze ingedrukt, plaats vervolgens de veiligheidssleutel weer terug. De loopband staat nu in de 'Self-check' modus, druk twee keer op START / STOP om installatie uit te voeren. De loopband voert nu zelfstandig een controle uit.

**BELANGRIJK:** Sta niet op de loopband wanneer u de loopband gaat kalibreren.

## INKLAP INSTRUCTIES

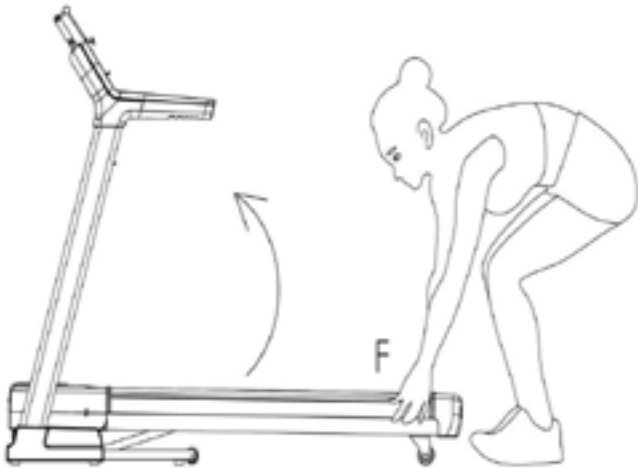

Houdt de loopband vast bij positie F zoals op de afbeelding te zien is. Duw de loopband omhoog totdat je een klik hoort van de gasveer.

**Let op: klap de loopband niet in wanneer deze nog in gebruik is.**

## UITKLAPPEN

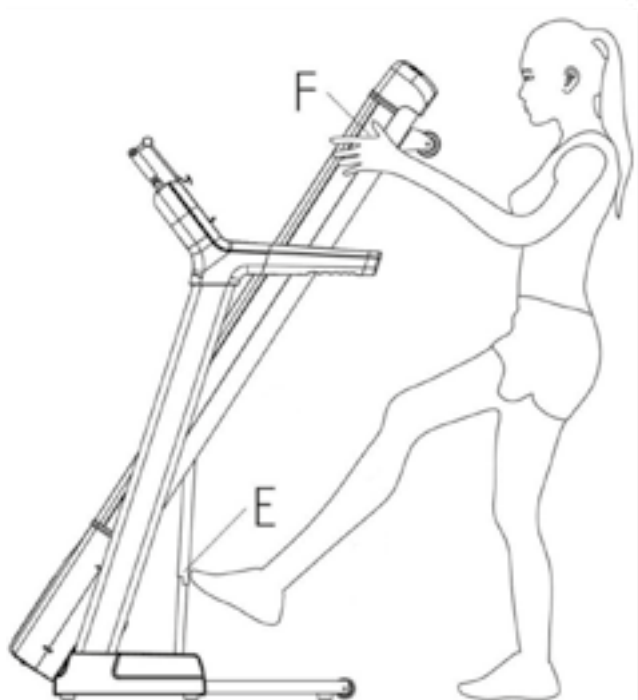

Houd de loopband vast (F) en druk met uw voet tegen de veer (E), het loopvlak zal automatisch zakken. Druk het loopvlak niet omlaag, door middel van de gasveer zal dit automatisch gebeuren.

## VERPLAATSEN VAN DE LOOPBAND

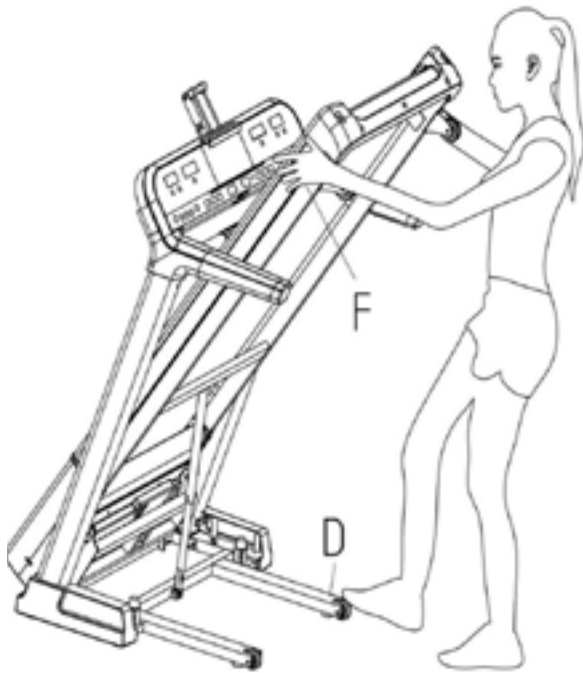

Om de loopband op te tillen, plaats je handen bij positie F om de loopband te ondersteunen. Plaats één voet op positie D om de onderkant van de loopband op de plek te houden. Laat de loopband (F) zakken. Wanneer met (F) het laagste punt bereikt is, kunnen de wielen van de loopband gebruikt worden.

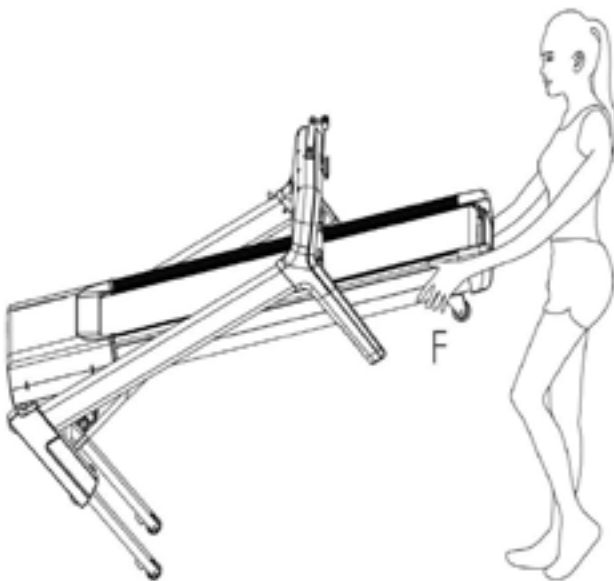

Om de loopband te verplaatsen, houd de loopband vast bij positie F en til de loopband zodanig op zodat deze met de wielen over de grond kan rollen.

**WAARSCHUWING: haal altijd de stroomkabel van de loopband uit het stopcontact voordat u het apparaat gaat schoonmaken of onderhoud gaat verrichten.**

**Schoonmaak:** Algemene reiniging van het apparaat zal de levensduur van de loopband verlengen. Houd de loopband schoon door regelmatig af te stoffen. Zorg ervoor dat u het blootgestelde deel van de band en de voetrails van de loopband schoonmaakt aan beide kanten.

Draag daarnaast schone schoenen zodat de kans op vervuiling van de loopband vermindert. Haal minimaal één keer per jaar de motorkap eraf om daaronder te stofzuigen.

## INSMEREN VAN DE LOOPBAND

De loopband is voorzien van een vooraf gesmeerde, onderhoudsarme band. De slijting van de band speelt een belangrijke rol in de functie en levensduur van uw loopband, waardoor het periodieke smering vereist. Wij raden aan om de band regelmatig te inspecteren. Neem contact met ons op zodra u een beschadiging aan de band ontdekt.

Wij raden smering van de band aan volgens het volgende schema:

- I. Light user (minder dan 3 uur/ week) één keer per jaar
- II. Medium user (3-5 uur/ week) om de zes maanden
- III. Heavy user (meer dan 5 uur/ week) om de drie maanden

De huisregel geldt: Smeer indien de plank droog aanvoelt. Bij twijfel neem contact op met de fabrikant. Wij raden aan om voor het insmeren van de loopplank vaseline (zonder zuren) of siliconen olie te gebruiken.

**Let op:** Elke reparatie moet door een professionele technicus gedaan worden tenzij anders aangegeven door de leverancier of fabrikant.

IV. I. Als u twee uur gebruik hebt gemaakt van de loopband, raden wij aan om 10 minuten te wachten voordat u de stekker uit het stopcontact haalt. Dit is goed voor de levensduur van het apparaat.

II. Om uitglijden tijdens het lopen te vermijden moet de band niet te los zitten. Om het schuren tussen de roller en band te vermijden en te zorgen dat het apparaat goed blijft lopen moet de band niet te strak zitten. U kunt de afstand tussen de loopplank en loopmat afstellen. De afstand tussen loopplank en de loopmat moet aan beide zijden ongeveer 50-75 mm zijn en daarbij niet te los en niet te strak zitten.

### INSMEREN VAN DE LOOPBAND



Til de loopband op. Leg vervolgens siliconenolie recht op de treeplank. Start nu de machine en laat deze 3 minuten draaien zonder de riem te belasten (dat wil zeggen dat u niet op de loopmat staat).

#### **We raden u aan om het volgende te doen:**

- I. Haal na elk gebruik het netsnoer uit het stopcontact, vooral als er kinderen aanwezig zijn.
- II. Maak je loopband na gebruik schoon.
- III. Gebruik een droge doek om het bedieningspaneel en gebieden rond de aan / uit-schakelaar te reinigen. Gebruik een zachte schone doek en reinigingsmiddel om hardnekkige vlekken en vuil van de loopband te verwijderen.
- IV. Draai de loopband eenmaal per maand vast.
- V. Houd uw loopband op een veilige, droge plaats verwijderd van warmte en water.

**Regelmatig onderhoud verlengt de levensduur van uw loopband en voorkomt letsel!**

## LOOPBAND AFSTELLEN



**(1) Loopband wijkt af naar links** - Start de machine, stel de snelheid in op 2-3 km/u zonder de riem te belasten, gebruik de inbussleutel om de schroef een kwartslag te draaien (zie fig. 1). Laat de machine vervolgens gedurende 1-2 minuten zonder belasting draaien. Herhaal het proces totdat de riem centraal staat.

**(2) Loopband wijkt af naar rechts** - Start de machine, stel de snelheid in op 2-3 km/u zonder een belasting op de riem, gebruik de inbussleutel om de schroef een kwartslag te draaien (zie fig. 2). Laat de machine vervolgens gedurende 1-2 minuten zonder belasting draaien. Herhaal het proces totdat de riem centraal staat.

**(3) Loopband vastgelopen** - Als de loopband zich in een dode positie bevindt, gebruikt u de inbussleutel om de schroef een 1/2 a draai naar links en rechts te draaien totdat de blokkering is opgelost (zie fig. 3).

De loopband is zo ontworpen dat bij een elektrische fout de machine automatisch uitschakelt om letsel bij de gebruiker en schade aan de machine (zoals de motor) te voorkomen.

Als de loopband niet correct werkt, stelt u de loopband eenvoudig opnieuw in door de stroomschakelaar uit te schakelen, 1 minuut te wachten en vervolgens de aan / uit-knop weer in te schakelen.

Als de loopband na het opnieuw instellen van de loopband nog steeds niet correct werkt, dient u het apparaat te kalibreren om te zien welk typefout het gaat.

<b>ERROR CODE</b>	<b>PROBLEEM</b>	<b>OPLOSSING</b>
E02	Overspanningsbeveiliging van de motor	1. Kalibreer toestel 2. Verander de controller
E03	Overstroombeveiliging	1. Reinig het stof tussen plank en riem en smeerolie 2. Als het loopoppervlak ernstig slijt, vervang dan het loopoppervlak
E04	Het open circuit van de motor	1. Controleer de verbindingdraad van de motor, als de draad los zit, sluit u deze opnieuw aan. 2. De koolborstelslijtage, vervang de koolborstel of de motor 3. Vervang de controller
E05	EEPROM schade of toegangsproblemen	Vervang de controller
E06	Communicatiefout	Controleer de verbindingkabel tussen de hellingsmotor en de controller. Vervang de draad als deze losraakt of kapot gaat
E07	Hellingsfout bij zelfcontrole	1. Controleer de verbindingdraad tussen de hellingsmotor en de controller, als deze los of gebroken is, vervang dan de draad 2. Vervang de hellingsmotor
E08	Snelheidsfout bij zelftest	1. Controleer de afstand van de snelheidssensor tot de magneet van de voorste roller en stel deze in op een afstand van 3mm. 2. Vervang snelheidssensor.
E09	Kortsluiting probleem	Vervang controller



<b>ERROR CODE</b>	<b>PROBLEEM</b>	<b>OPLOSSING</b>
"_"	Veiligheidssleutel niet aangesloten	Plaats veiligheidssleutel
ER	Wanneer loopband in de loopstand staat, wordt in het hellingssvenster "Er" weergegeven, dit is de virtuele VR-fout	<ol style="list-style-type: none"> <li>1. Controleer de verbindingsdraad tussen de hellingsmotor en de controller, als deze los is geraakt of kapot is, sluit hem dan opnieuw aan of vervang</li> <li>2. Vervang de hellingsmotor</li> </ol>
	Geen stroom	<ol style="list-style-type: none"> <li>1. Controleer of de veiligheidssleutel goed is ingeplugd.</li> <li>2. Controleer het stopcontact (sluit een ander apparaat aan op het stopcontact om zeker te zijn dat het stopcontact correct werkt)</li> <li>3. Controleer het netsnoer op schade</li> <li>4. Controleer de zekeringen. (deze bevinden zich op de controller onder de motorafdekking)</li> </ol>
	Hartslagweergave functioneert niet	<ol style="list-style-type: none"> <li>1. De sensorkabeltjes die van de hartslagsensor naar het display lopen zijn niet goed gemonteerd of zijn losgeraakt tijdens gebruik.</li> <li>2. Het kan zijn dat de sensoren vochtig, vies of vet geworden zijn, maak deze regelmatig schoon.</li> <li>3. Wanneer u veel eelt op uw handen hebt is het voor de sensoren moeilijker om te meten, wanneer dit het geval is wordt een borstband aangeraden</li> </ol>
	Scheef loopvlak	Zie hoofdstuk: "Spannen band"
	Loopband schokt bij het rennen	Zie hoofdstuk: "Spannen band"
	Kloppend geluid	Een kloppend geluid is normaal en hoort u bij elke loopband. Het loopoppervlak is in het midden aan elkaar gelijmd en dit zorgt ervoor dat er een licht kloppend geluid te horen is

BEDIENINGSPANEEL

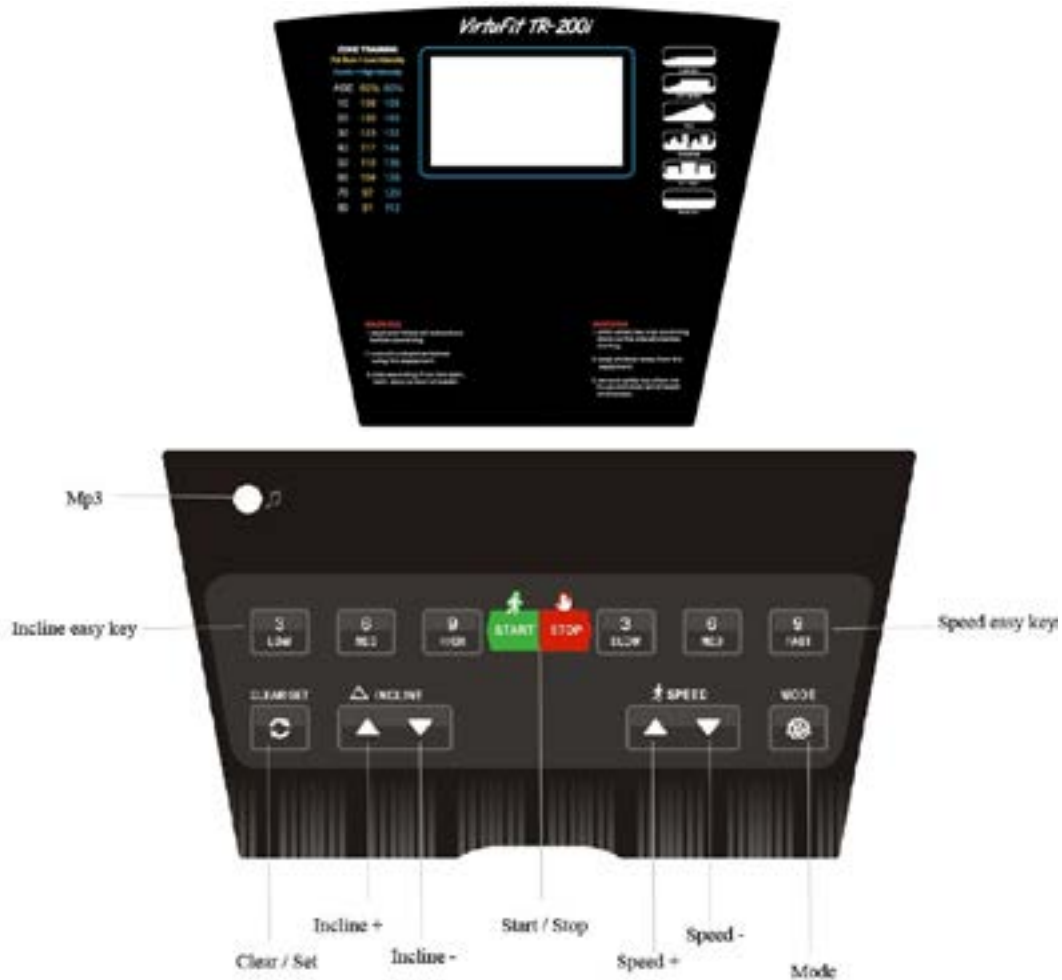

<u>KNOP</u>	<u>FUNCTIE UITLEG</u>
<b>MODE</b>	Zet de machine aan, druk op MODE om de vooraf ingestelde programma's te kiezen. Druk op CLEAR / SET om de keuze te herstellen.
<b>START / STOP</b>	Zet het apparaat aan, druk op START / STOP om te starten. Druk tijdens het gebruik op START / STOP om te stoppen en de resultaten weer te geven. Druk op CLEAR / SET om de gegevens te resetten.
<b>CLEAR / SET</b>	Schakel de machine in en druk op CLEAR / SET om tijd, afstand en calorie training te kiezen. Tijdens het gebruik, reset je de tijd, afstand en calorieën.
<b>(4) SPEED +</b>	Druk tijdens het gebruik op SPEED + om de snelheid met 0,5 km/u te verhogen. Wanneer u de knop ingedrukt houdt, wordt de snelheid continu verhoogd.

<b>KNOP</b>	<b>FUNCTIE UITLEG</b>
<b>(5) SPEED -</b>	Druk tijdens het gebruik op SPEED - om de snelheid met 0,5 km / u te verlagen. Wanneer u de knop ingedrukt houdt, wordt de snelheid continu verlaagd.
<b>(6) QUICK SPEED</b>	Snelheid 3,6 en 9 km/u, druk tijdens het gebruik om de snelheid te kiezen.
<b>(7) INCLINE +</b>	Druk tijdens het gebruik op INCLINE + om de helling met 1 niveau te verhogen. Wanneer u de knop ingedrukt houdt, wordt de helling continu verhoogd.
<b>(8) INCLINE -</b>	Druk tijdens het gebruik op INCLINE - om de helling met 1 niveau te verlagen. Wanneer u de knop ingedrukt houdt, wordt de helling continu verlaagd.
<b>(9) QUICK INCLINE</b>	Helling 3%, 6%, 9%, druk tijdens het rennen om de hellingshoek te veranderen.
<b>(10) INCLINE + in de handvatten</b>	Druk tijdens het gebruik op deze knop om de helling met 1 niveau te verhogen. Wanneer u de knop ingedrukt houdt, wordt de helling continu verhoogd.
<b>(11) INCLINE - in de handvatten</b>	Druk tijdens het gebruik op deze knop om de helling met 1 niveau te verlagen. Wanneer u de knop ingedrukt houdt, wordt de helling continu verlaagd.
<b>(12) SPEED + in de handvatten</b>	Druk tijdens het gebruik op deze knop om de snelheid met 0,5 km / u te verhogen. Wanneer u de knop ingedrukt houdt, wordt de snelheid continu verhoogd.
<b>(13) SPEED - in de handvatten</b>	Druk tijdens het gebruik op deze knop om de snelheid met 0,5 km / u te verlagen. Wanneer u de knop ingedrukt houdt, wordt de snelheid continu verlaagd.

## GEBRUIKERSMODUS BEDIENING

**Count-down training:** Zet het apparaat aan, druk op CLEAR / SET om de TIJD Count-down training te selecteren, druk tweemaal CLEAR / SET om de AFSTAND Count-down training, en druk nogmaals op deze toets om CALORIE Count-down te selecteren. Druk tot slot op CLEAR / SET om af te sluiten.

**TIJD Count-down:** Zet het apparaat aan, druk een keer op CLEAR / SET, het display geeft 30:00 weer. Druk op SPEED +, - om de tijd tussen 5-99 minuten in te stellen. Druk op START / STOP om te beginnen met een snelheid van 1,0 km / u. De snelheid kan worden aangepast door op SPEED +, - te drukken. De machine stopt wanneer de tijd 00:00 aangeeft.

**AFSTAND Count-down:** Zet de machine aan, druk twee keer op CLEAR / SET, het display geeft 1,0 km weer. Druk op SPEED +, - om de afstand tussen 1,0-9,0 km te kiezen. Druk op START / STOP om te beginnen met een snelheid van 1,0 km/u. De snelheid kan worden aangepast door op SPEED +, - te drukken. De machine stopt wanneer de afstand 0.00 aangeeft.

**CALORIE Count-down:** Zet het apparaat aan, druk driemaal op CLEAR / SET, het display geeft 50CAL weer. Druk op SPEED +, - om de calorie tussen 10-990CAL te kiezen. Druk op START / STOP om te beginnen met een snelheid van 1,0 km/u. De snelheid kan worden aangepast door op SPEED +, - te drukken. De machine stopt als de calorie 0 aangeeft.

**Snelstart:** Druk op START / STOP om de loopband te starten met 1,0 km/u, en pas vervolgens de gewenste snelheid aan met behulp van de '+' of '-'. U kunt ook de sneltoetsen (3, 6 en 9) gebruiken om de snelheid aan te passen. Je kunt ook 'snelheid +' of 'snelheid -' gebruiken op de leuning om de snelheid aan te passen. Houd de 'speed -' toets ingedrukt om de loopband te vertragen tot de gewenste snelheid. U kunt ook op de sneltoetsen drukken: 3, 6, 9.

- In een staat van hardlopen, met één druk op START / STOP, zal de loopband geleidelijk vertragen.
- In de staat van hardlopen stelt één druk op CLEAR / SET de tijd, afstand en calorie opnieuw in.

**'Incline' functie:** De helling kan op elk moment, terwijl de band in beweging is, worden aangepast. De helling kan niet terug naar 0 worden gezet na het verwijderen van de veiligheidssleutel. De helling kan terug naar 0 nadat de machine opnieuw is gestart.

**'Pulse Grip'-functie:** Houd beide roestvrijstalen handsensoren in de leuning vast, het display geeft uw huidige hartslag tijdens de training weer binnen 15 seconden.

- **Opmerking:** U moet beide roestvrijstalen sensoren gebruiken om uw hartslag te meten.

**Calorie Weergave:** Geeft de cumulatieve verbrande calorieën weer op een gegeven moment tijdens uw training.

- **Opmerking:** dit is slechts een ruwe schatting die wordt gemaakt door het vergelijken van verschillende oefeningen en kan dus niet voor medische doeleinden worden gebruikt.

Deze loopband biedt 36 vooraf ingestelde programma's (P1 t/m P36). De eerste 24 vooraf ingestelde programma's (P1 tot P24) zijn alleen voor snelheid; de andere 12 vooraf ingestelde programma's (P25 tot P36) zijn een combinatie van snelheid en helling.

Elk vooraf ingesteld programma heeft een maximum snelheidsniveau dat wordt weergegeven wanneer een gewenste training wordt gekozen. De snelheid die het betreffende programma zal bereiken, wordt weergegeven in het Snelheid-venster. Elk programma heeft verschillende snelheidsveranderingen.

### Om een programma te selecteren:

Zorg ervoor dat de machine in de stoppositie staat, druk één keer op 'clear' om de reset-status te activeren. Druk op 'MODE' om het gewenste programma te kiezen (P1, P2, ... ..P36) en druk vervolgens op 'START / STOP' om het programma te starten.

Het snelheidsvenster toont nu de vooraf ingestelde snelheid van het geselecteerde programma.

Elk programma gaat 10 minuten door. Na elke minuut kan het programma en de snelheid handmatig of automatisch worden gewijzigd. 3 seconden voor het einde van het programma klinkt er drie keer een zoemer, waarna de loopband tot stilstand komt.

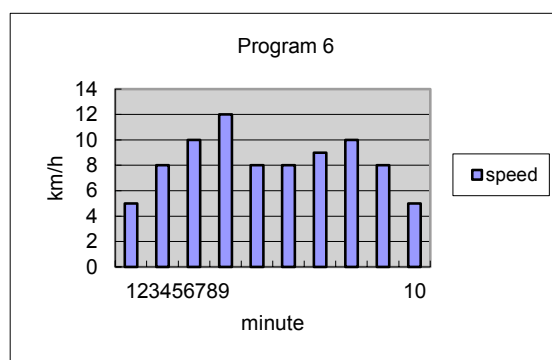
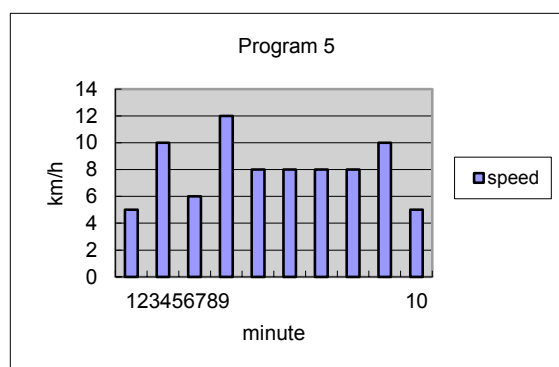
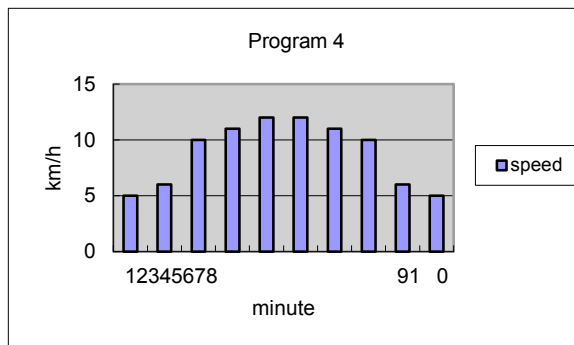
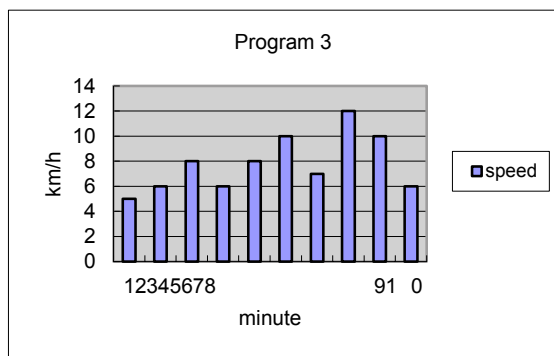
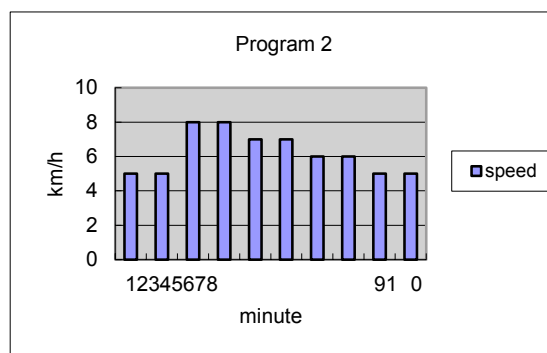
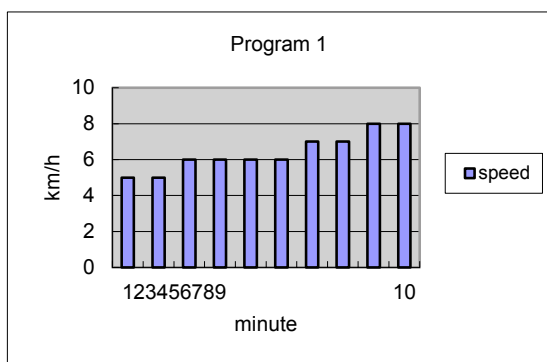



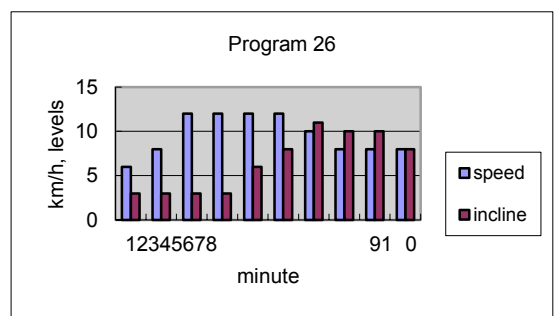
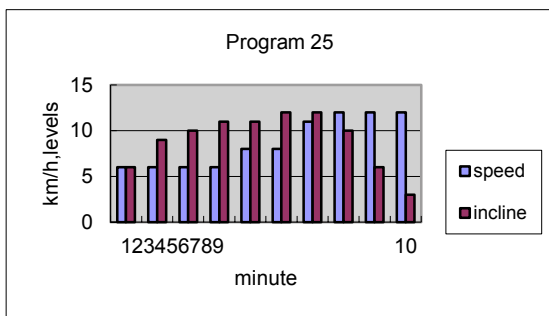
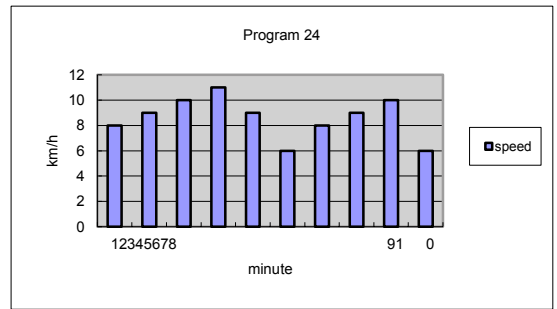
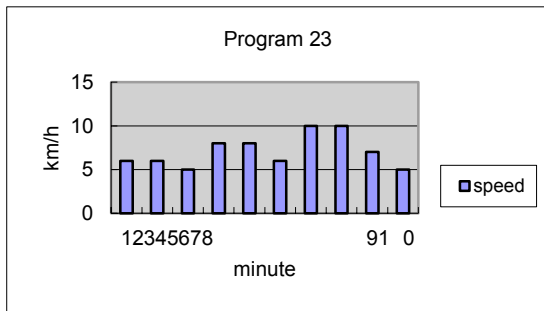
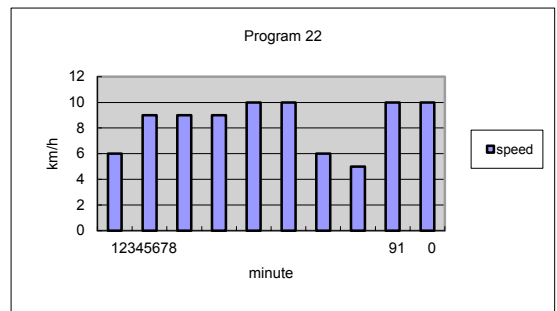
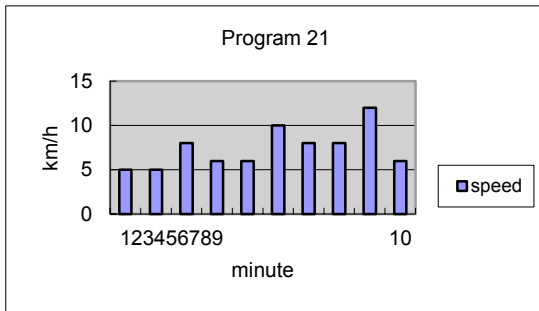
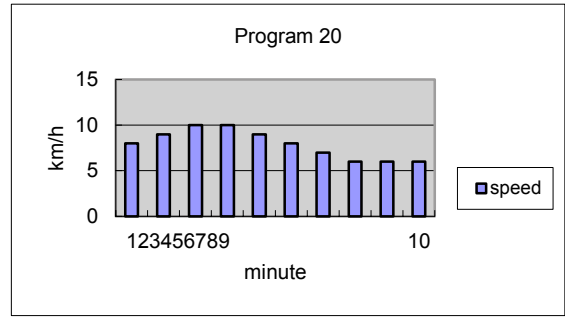
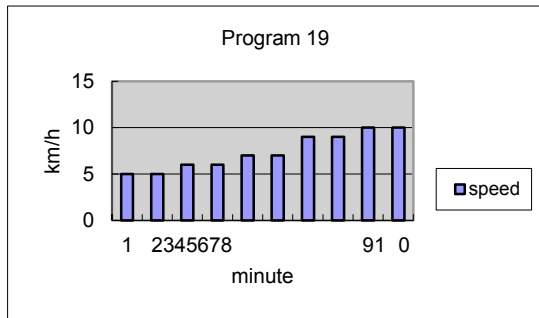
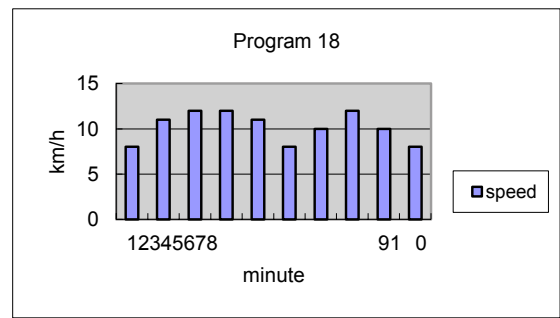
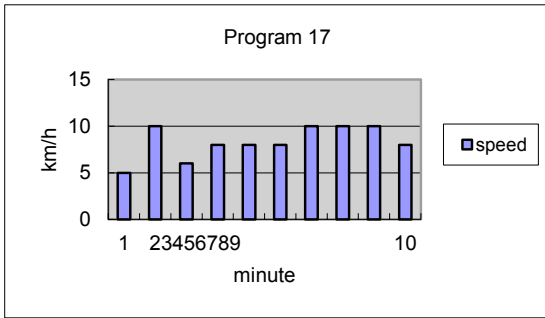



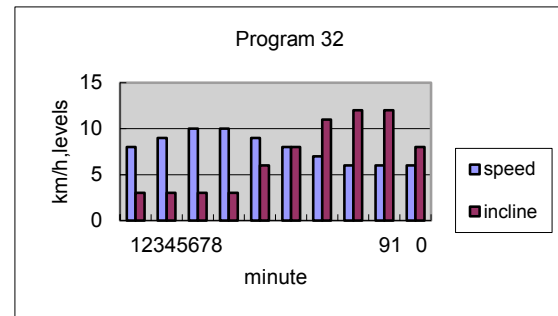
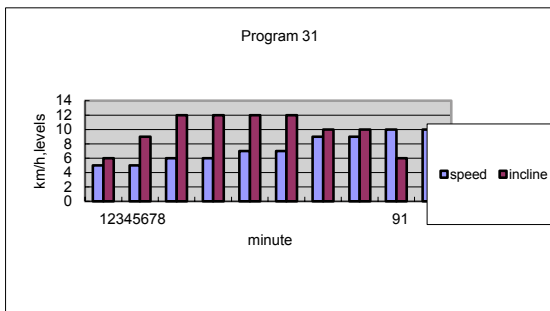
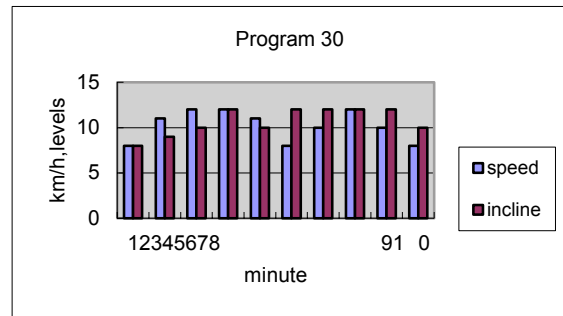
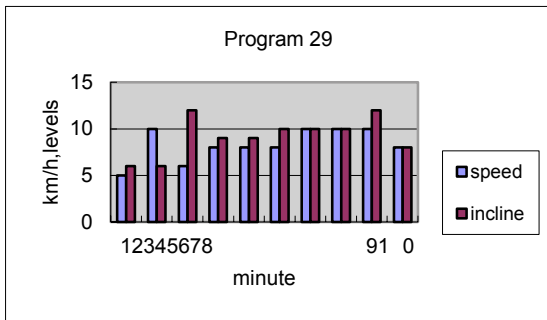
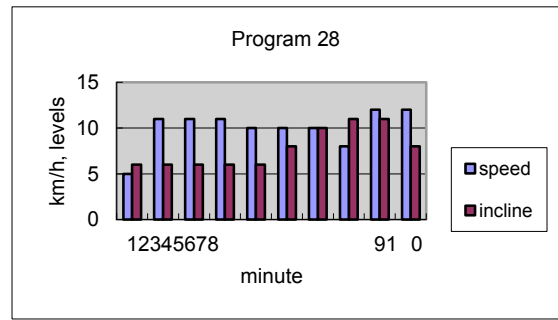
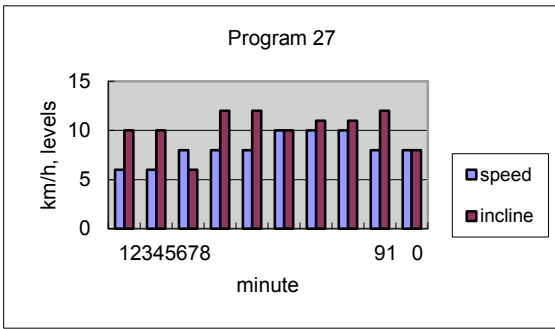



## 1. App-installatie voor Android gebruikers:

Scan de QR-barcode om FitShow direct te vinden in de App Store op uw apparaat. Opmerking: om de QR-code te scannen, moet u eerst de QR READER-app op uw apparaat downloaden. Beschikbaar in zowel App Store als Google Play Store.



## 2. Maak een gebruikersnaam en wachtwoord aan

Klik op "Search" om uw fitnessapparaat te zoeken. De app vraagt u nu om in te loggen of om door te gaan als gast. Voor het eerste gebruik kunt u zich aanmelden voor een gebruikersnaam en wachtwoord in om uw persoonlijke training geschiedenis op te slaan. Als je je al hebt geregistreerd, voer je gebruikersnaam en wachtwoord in om in te loggen.

Registreer alstublieft met een e-mailadres of telefoonnummer en selecteer vervolgens een gebruikersnaam en wachtwoord voor uw FitShow-account.



### 3. Verbinding maken met het fitnessapparaat

Nadat u heeft ingelogd of als gast doorgaat, gaat de app zoeken naar het fitnessapparaat. Zorg ervoor dat u in de buurt bent van het fitnessapparaat en dat Bluetooth is ingeschakeld. U ziet vervolgens uw toestel in de lijst staan en selecteert deze.

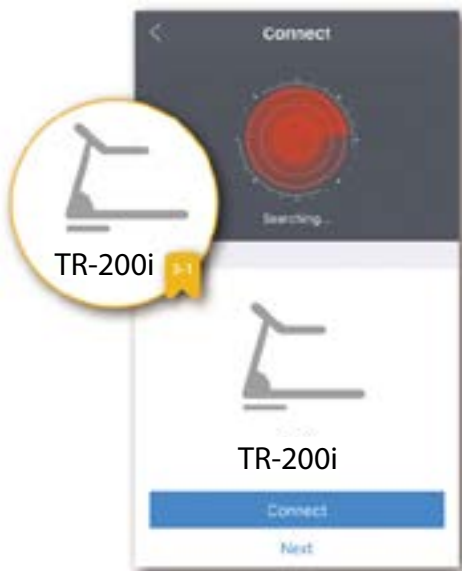

Wanneer Bluetooth geactiveert is zal jouw apparaat automatisch gedetecteerd worden. Verbind met het corresponderende apparaat om een juiste integratie vast te stellen.

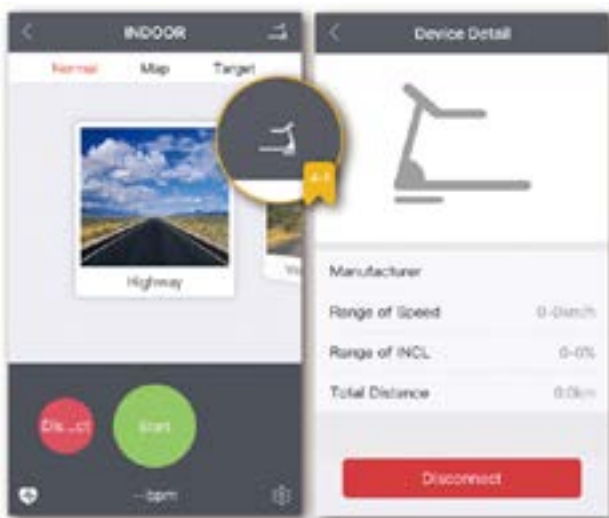

Zodra je gekoppeld bent kun je op de afbeelding van jouw apparaat drukken. hier verschijnen nu alle details van jouw apparaat, hierop kun je verschillende specificaties bekijken.

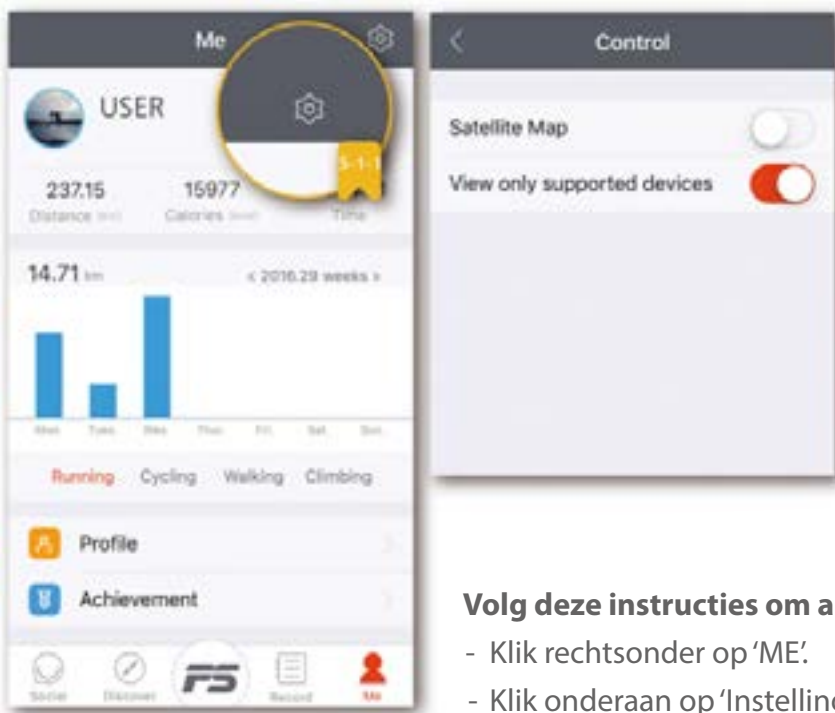

#### 4. Operationele instructies

Bekijk alleen ondersteunde apparaten:

Alleen gerelateerde fitnessapparatuur wordt getoond wanneer je gesynchroniseerd bent met Bluetooth.

#### Volg deze instructies om andere instellingen te wijzigen:

- Klik rechtsonder op 'ME'.
- Klik onderaan op 'Instellingen' en klik op 'Controle inschakelen'.



Nadat de app is verbonden, worden vier modus weergegeven. U kunt één modus selecteren en op de knop 'START' klikken om te beginnen met trainen.

**WAARSCHUWING:** Wees voorzichtig tijdens het oefenen en de app gebruiken omdat multitasking een afleiding kan zijn.

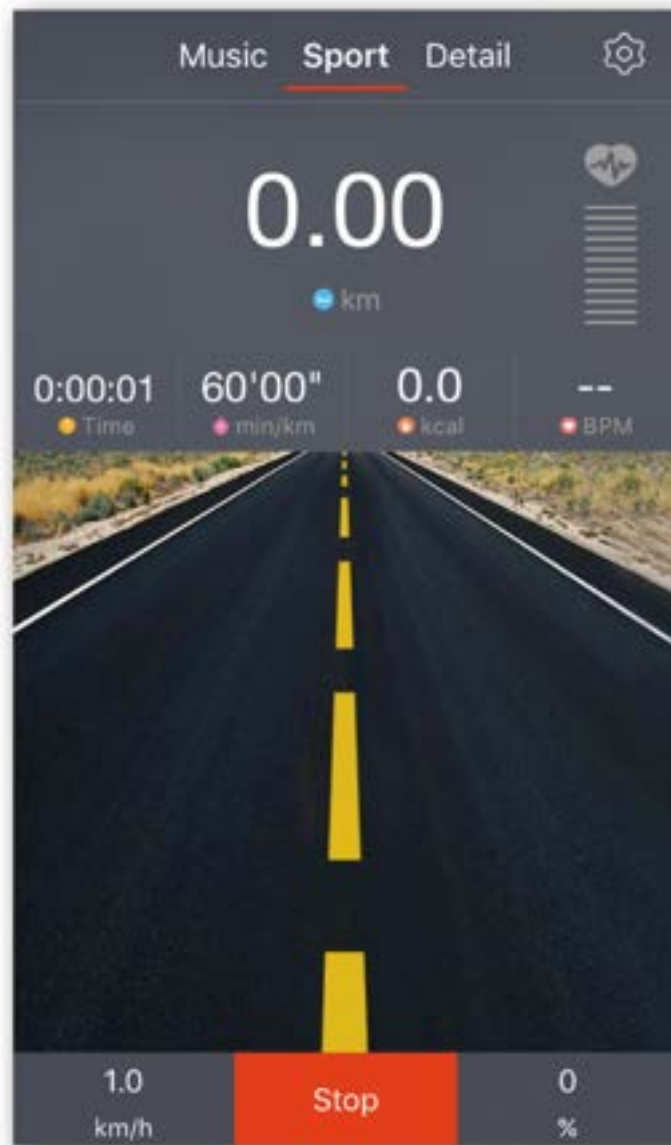

**5. Begin met oefenen**

Zodra u begint met trainen, wordt uw trainingsvoortgang van verstreken tijd, verbrande calorieën, afgelegde afstand, stappen per minuut, hartslag, gemiddelde snelheid en gemiddelde stimulatie weergegeven. Als u klaar bent met uw training, drukt u op de knop 'STOP' en de FitShow slaat dit record op in uw trainingsgeschiedenis.

### 1. App-installatie voor iOS gebruikers:

Download de FitShow lite app uit de App Store

### 2. App openen

Klik op "search" om uw fitnessapparaat te zoeken. De app vraagt u nu om in te loggen of om door te gaan als gast.

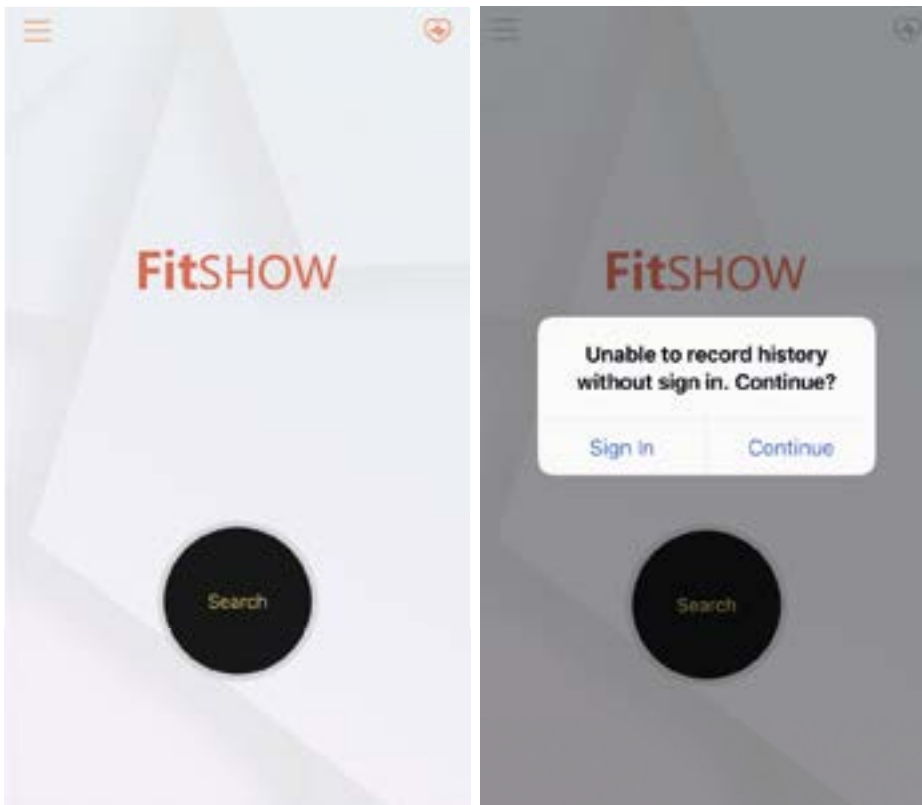

Voor het eerste gebruik kunt u zich aanmelden voor een gebruikersnaam en wachtwoord in om uw persoonlijke training geschiedenis op te slaan. Als je je al hebt geregistreerd, voer je gebruikersnaam en wachtwoord in om in te loggen.

### 3. Verbinding maken met het tnessapparaat

Nadat u heeft ingelogd of als gast doorgaat, gaat de app zoeken naar het tnessapparaat. Zorg ervoor dat u in de buurt bent van het tnessapparaat en dat Bluetooth is ingeschakeld. U ziet vervolgens uw toestel in de lijst staan en selecteert deze.



#### 4. Training starten

Selecteer een training modus en start de training. Tijdens de training kunt u de gegevens in- zien en eventueel gebruik maken van een scène. Indien u klaar bent met de training selecteert u 'STOP' indien u een account heeft gemaakt onthoudt de app uw gegevens.

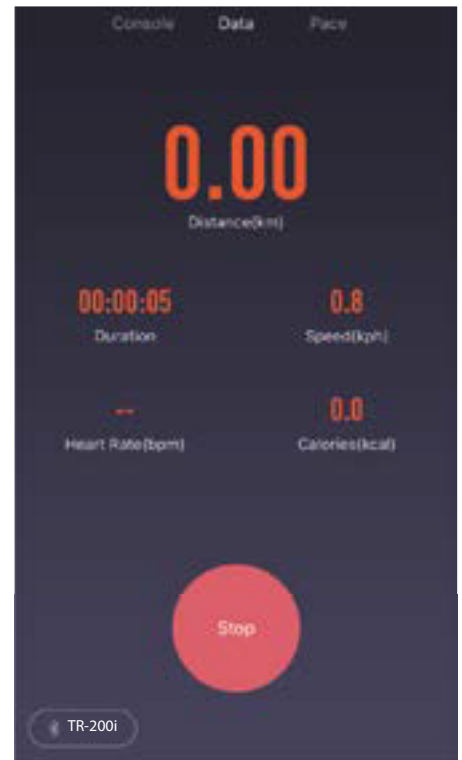
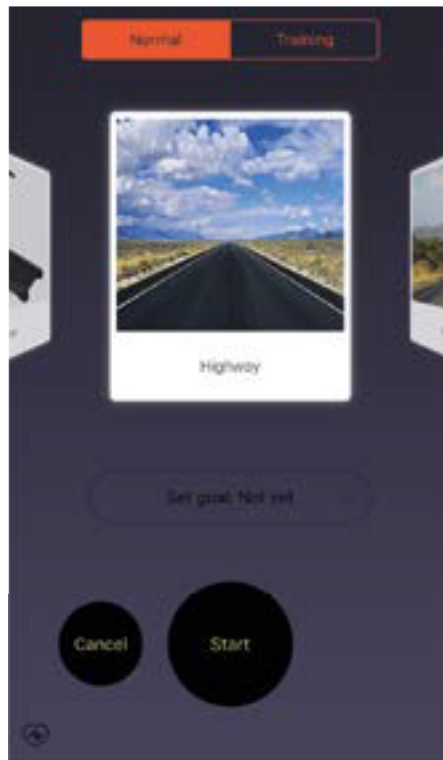



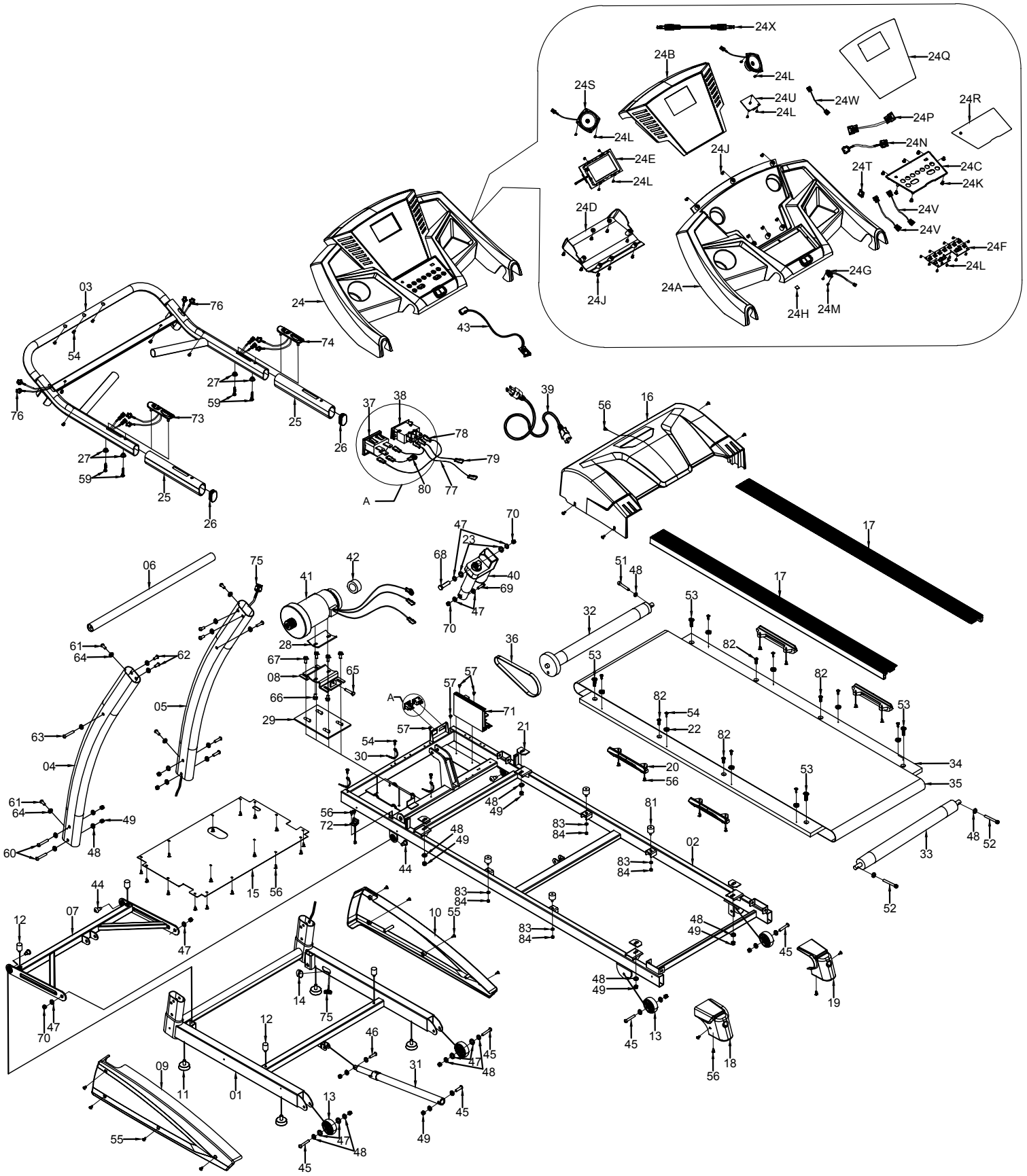

#	Omschrijving	Aantal
01	Basisframe	1
02	Hoofdframe	1
03	Console steun	1
04	Linker rechtopstaande buis	1
05	Rechter rechtopstaande buis	1
06	Versterkingsbuis	1
07	Hellings frame	1
08	Motor basisframe	1
09	Linker afdekkap	1
10	Rechter afdekkap	1
11	Verstelbaar kussen	4
12	Kussen	4
13	Vliegwiel	4
14	Rubberen stop	1
15	Onderste motorkap	1
16	Bovenste motorkap	1
17	Zijrails	2
18	Linker voet	1
19	Rechter voet	1
20	Kussen	4
21	Kussen voor loopdek	8
22	Zijrails met gesp	8
23	Plastic kussen	2
24A	Bovenste console beschermkap	1
24B	Bedieningspaneel	1
24C	Toetsenbord	1
24D	Onderste console beschermkap	1
24E	Hoofd bedieningspaneel	1
24F	Knoppen console	1
24G	Veiligheidssleutel sensor	1
24H	IJzeren plaat	1

#	Omschrijving	Aantal
24J	Schroef ST4.2*13	14
24K	Schroef ST4.2*13	7
24L	Schroef ST3*8	23
24M	Schroef ST3*8	2
24N	Console kabel	1
24P	Kabel voor knoppen	1
24Q	Beschermplaat display	1
24R	Beschermplaat knoppen display	1
24S	Speaker	2
24T	Bevestigingsplaat voor speaker	1
24U	Bluetooth ontvanger	1
24V	Audiokabel	2
24W	Speaker kabel	1
24X	Mp3 kabel	1
25	Schuim	2
26	Ovale kap 50*30	2
27	Plastic schroefdop	4
28	Stootkussen 1	1
29	Stootkussen 2	1
30	Tie wrap	3
31	Luchtvering	1
32	Voorste rol	1
33	Achterste rol	1
34	Loopplank	1
35	Loopband	1
36	V-riem	1
37	Stopcontact	1
38	Schakelaar	1
39	Stroomkabel	1
40	Hellingsmotor	1
41	Motor	1

#	Omschrijving	Aantal
42	Ring	1
43	Veiligheidssleutel	1
44	Bout M10*28	4
45	Bout M8*45	3
46	Bout M8*35	1
47	M10 Platte sluitring	10
48	M8 Platte sluitring	37
49	Nylon moer M8	18
50	Bout M8*40	2
51	Bout M8*55	1
52	Bout M8*80	2
53	Bout M8*35	8
54	Schroef ST4.2*13	18
55	Schroef ST4.2*13	8
56	Schroef ST4.2*13	35
57	Schroef M4*8	2
58	Schroef M4*8	2
59	Schroef ST4.2*38	4
60	Schroef M8*50	4
61	Schroef M8*16	4

#	Omschrijving	Aantal
62	Schroef M8*12	4
63	Schroef M8*55	2
64	M8 golftring	4
65	Bout M8*35	1
66	Bout M8*12	2
67	Bout M8*16	4
68	Bout M10*50	1
69	Bout M10*65	1
70	M10 Bout incline motor	4
71	Controller	1
72	Snelheidssensor	1
73	Sneltoets helling	1
74	Sneltoets snelheid	1
75	Rechter kabel	1
76	Kabel voor sneltoetsen	2
77	AC ingangskabel (zwart)	1
78	Ac uitgangskabel (rood)	1
79	AC ingangskabel (rood)	1
80	Aarde kabel (geel/groen)	1

# virtuafit

Voor vragen of ontbrekende onderdelen kunt u contact opnemen met Fitness Benelux:



Nederland

**T** +31 (0)74-7600219

**E** [service@fitnessbenelux.nl](mailto:service@fitnessbenelux.nl)

**W** [www.fitnessbenelux.nl](http://www.fitnessbenelux.nl)