

# **NordicTrack**<sup>®</sup> *Competition 70i*

Modelnr. NETL90716.0

Serienr. \_\_\_\_\_

Schrijf het serienummer hierboven voor verdere raadpleging.

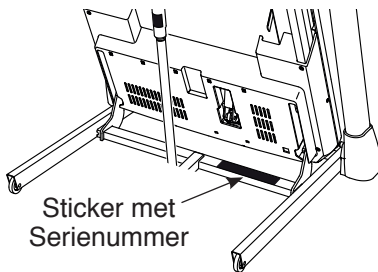

## KLANTENDIENST

Neem contact op met de Klantendienst (zie informatie hieronder) of neem contact op met de winkel waar u dit product gekocht heeft wanneer u nog vragen heeft of wanneer er onderdelen ontbreken of beschadigd zijn.

**4021 529 7186**

Maandag–Vrijdag 08:00–20:00  
GMT; Zaterdag 09:00–13:00 GMT

**Website:**

[www.iconsupport.eu](http://www.iconsupport.eu)

**Email:**

[csuk@iconeurope.com](mailto:csuk@iconeurope.com)

## **OPGELET**

Lees voor gebruik van dit apparaat alle instructies en voorzorgsmaatregelen in deze handleiding. Bewaar deze handleiding voor verdere raadpleging.

## GEBRUIKERSHANDLEIDING



[www.iconeurope.com](http://www.iconeurope.com)

# INHOUD

DE STICKER MET WAARSCHUWING . . . . .	2
BELANGRIJKE VOORZORGSMAATREGELEN . . . . .	3
VOORDAT U BEGINT . . . . .	5
ONDERDEEL IDENTIFICATIESCHEMA . . . . .	6
MONTAGE . . . . .	7
HOE DE LOOPBAND TE GEBRUIKEN . . . . .	17
HOE DE LOOPBAND IN TE KLAPPEN EN TE VERPLAATSEN . . . . .	25
MAINTENANCE AND TROUBLESHOOTING . . . . .	26
RICHTLIJNEN VOOR HET OEFENEN . . . . .	29
LIJST MET ONDERDELEN . . . . .	30
GEDETAILLEERDE TEKENING . . . . .	32
HET BESTELLEN VAN ONDERDELEN . . . . .	Achterzijde
RECYCLING INFORMATIE . . . . .	Achterzijde

## DE STICKER MET WAARSCHUWING

De hier getoonde sticker(s) met waarschuwing is/zijn op de aangegeven plaats(en) geplakt. **Raadpleeg de laatste pagina van deze handleiding wanneer een sticker ontbreekt of niet leesbaar is en vraag om een vervangende sticker. Plak de sticker op de aangegeven plaats.** Aandacht: de sticker(s) worden niet op ware grootte weergegeven.

**⚠ OPGELET**  
Houdt uw handen en voeten uit de buurt van de aangewezen plekken op de loopband.

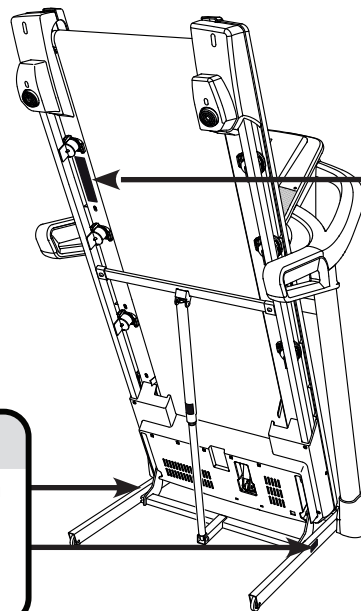

**⚠ WAARSCHUWING**

Bescherm uzelf en andere gebruikers tegen het risico van ernstig letsel. Lees deze handleiding zorgvuldig!

- Ga altijd op de zijrails staan bij het starten en stoppen van de loopband.
- Stel de snelheid geleidelijk bij.
- Houdt u vast aan de handleidingen tijdens het gebruik van de loopband zodat u te allen tijde vallen voorkomt. Draag daarnaast altijd de veiligheidsclip.
- Stop direct wanneer u duizelig wordt, kortademig wordt of zich niet goed begint te voelen.
- Zorg dat de loopband goed vergrendeld is voordat u het apparaat verplaatst of opbergt.
- De helling moet op 0 staan voordat u de loopband kunt opbergen.
- Houdt kinderen uit de buurt van de loopband.
- Haal de sleutel uit het apparaat wanneer u deze niet gebruikt.
- Houdt wijde kleding, hoofdhaar en vingers uit de buurt van de lopende band.
- Repareer of stel het apparaat nooit bij wanneer u de loopband gebruikt.
- Draag altijd sportschoenen wanneer u de loopband gebruikt.

IFIT is een gedeponeerde handelsmerk van ICON Health & Fitness, Inc. App store is een handelsmerk van Apple Inc., geregistreerd in de VS en andere landen. Android en Google Play zijn handelsmerken van Google Inc. Het woordmerk BLUETOOTH® en de logo's zijn geregistreerde handelsmerken van Bluetooth SIG, Inc. en in licentie worden gebruikt. IOS is een handelsmerk of geregistreerd handelsmerk van Cisco in de VS en in andere landen en worden in licentie gebruikt. NORDICTRACK is een geregistreerd handelsmerk van ICON Health & Fitness, Inc.

# BELANGRIJKE VOORZORGSMAATREGELEN

**⚠ WAARSCHUWING:** lees om het risico op brandwonden, brand, elektrische shok, of persoonlijkletsel te verminderen, alle belangrijke voorzorgsmatregelen en instructies in deze handleiding en alle waarschuwingen op uw loopband voordat u de loopband gebruikt. ICON is niet verantwoordelijk voor persoonlijk letsel of schade door het gebruik van dit produkt.

1. Het is de verantwoordelijkheid van de eigenaar om zich ervan te vergewissen dat alle gebruikers van de loopband voldoende op de hoogte zijn van alle waarschuwingen en alle voorzorgsmatregelen.
2. Raadpleeg uw huisarts voordat u met dit of enig ander oefenprogramma begint. Dit is vooral belangrijk voor personen boven de 35 jaar, of personen met bestaande gezondheidsproblemen.
3. Het is niet de bedoeling dat de loopband wordt gebruikt door mensen met mentale, sensitieve of fysieke beperkingen of gebrek aan ervaring en kennis, tenzij zij onder supervisie of instructie staan betreffende het gebruik van de loopband door iemand die verantwoordelijk is voor hun veiligheid.
4. Gebruik de loopband alleen zoals beschreven in deze handleiding.
5. De loopband is alleen voor gebruik in huis bedoeld. Gebruik de loopband niet commercieel, niet voor verhuur of in een instelling.
6. Gebruik de loopband uitsluitend binnenshuis en uit de buurt van vocht en stof. Plaats de loopband niet in een garage, op een overdekt terras of bij water.
7. Plaats de loopband op een vlakke ondergrond met minstens 2,4 m ruimte rondom, ruimte achter de loopband en 0,6 m ruimte aan iedere kant van de loopband. Zorg ervoor dat de loopband geen enkele luchtopening blokkeert. Leg een matje onder de loopband om de vloer of de vloerbedekking te beschermen.
8. Gebruik de loopband niet daar waar spuitbussen gebruikt worden of waar zuurstof beheerd wordt.
9. Houd te allen tijde kinderen jonger dan 13 jaar en huisdieren bij de loopband vandaan.
10. De loopband kan alleen door mensen die niet meer dan 150 kg wegen gebruikt worden.
11. Laat nooit meer dan één persoon tegelijkertijd op de loopband.
12. Draag juiste kleding bij gebruik van de loopband. Draag geen losse kleding die in de loopband verstrikt kan raken. Atletische ondersteunende kleding wordt zowel voor mannen als voor vrouwen aanbevolen. *Draag altijd sportschoenen. Gebruik de loopband nooit op blote voeten, nooit op sokken, of met sandalen.*
13. Steek de stekker alleen in een geaard stopcontact (zie bladzijde 17). Geen enkel ander apparaat mag op dezelfde groep aangesloten zijn.
14. Mocht een verlengsnoer nodig zijn gebruik dan alleen een 3-dradige geleider: snoer maat 14 (1 mm<sup>2</sup>) van 1,5 m of korter.
15. Houd het stroomsnoer bij hete oppervlaktes vandaan.
16. Loop nooit op de loopband wanneer het apparaat uitgeschakeld is. Gebruik de loopband niet wanneer het elektrische snoer of de stekker beschadigd is. Gebruik de loopband niet wanneer deze niet goed werkt. (Zie ONDERHOUD EN PROBLEMEN OPLOSSEN op bladzijde 26 als de loopband niet goed werkt.)
17. Lees de noodstop procedure grondig door en test deze voordat u de loopband gaat gebruiken (raadpleeg HOE HET APPARAAT AAN TE ZETTEN op bladzijde 19). Draag altijd de clip tijdens het gebruik van de loopband.
18. Staan altijd op de voetleuningen wanneer de loopband wordt gestart of gestopt. Houd bij gebruik van de loopband de handleidingen altijd vast.

19. Als een persoon op de loopband loopt, zal het geluidsniveau van de loopband toenemen.
20. Houd vingers, haar en kleding weg van de bewegende band.
21. De loopband kan hoge snelheden bereiken. Stel de snelheid geleidelijk af om schokkende versnellingen te voorkomen.
22. De hartslagmonitor is geen medisch instrument. Verschillende factoren, waaronder bewegingen van de gebruiker, kunnen de nauwkeurigheid van de hartslagmetingen beïnvloeden. De hartslagmonitor dient slechts om de hartslag globaal te meten, als hulpmiddel bij het oefenen.
23. Laat de loopband nooit zonder toezicht ronddraaien. Verwijder altijd de sleutel, zet de stroomschakelaar in de uitstand (zie tekening op bladzijde 5 voor de locatie van de stroomschakelaar), en haal het stroomsnoer uit het stopcontact als de loopband niet wordt gebruikt.
24. Voltooi eerst de montage van de loopband voordat u hem verplaatst. (Zie MONTAGE op bladzijde 7 en HOE DE LOOPBAND IN TE KLAPPEN EN TE VERPLAATSEN op bladzijde 25). U moet in staat zijn om 20 kg veilig op te kunnen tillen om de loopband te verplaatsen.
25. Zorg ervoor dat de opbergvergrendeling het onderstel stevig in de opbergstand houdt tijdens het inklappen of het verplaatsen van de loopband.
26. Verander de helling van de loopband niet door voorwerpen onder de loopband te plaatsen.
27. Steek geen enkel voorwerp in welke opening van de loopband dan ook.
28. Controleer steeds bij gebruik alle onderdelen van de loopband en draai ze goed vast.
29. **GEVAAR:** Trek de stekker altijd direct na gebruik van de loopband uit het stopcontact. Doe dit ook bij het schoonmaken van de loopband, voor het plegen van onderhoud en voor het afstellen zoals staat beschreven in deze handleiding. Verwijder nooit de motorkap tenzij een technicus dat aangeeft. Onderhoud, anders dan de procedures in deze handleiding, dient uitsluitend door een erkende onderhoudsmonteur uitgevoerd te worden.
30. Te veel oefeningen doen kan leiden tot ernstig letsel of de dood. Stop onmiddellijk en begin met af te koelen als u tijdens het oefenen uitgeput raakt, kortademig wordt of pijn voelt.

**BEWAAR DEZE INSTRUCTIES**

# VOORDAT U BEGINT

Dank u dat u heeft gekozen voor de nieuwe NORDICTRACK® Competition 70i. De Competition 70i loopband biedt een aantal indrukwekkende functie die zijn ontwikkeld om uw trainingen thuis effectiever en leuker te maken.

**Lees, voor uw welzijn, deze handleiding zorgvuldig door voordat u de loopband begint te gebruiken.** Raadpleeg de kaft van deze handleiding mocht u nog vragen hebben nadat u de handleiding

hebt doorgelezen. Noteer het product modelnummer en het serienummer voordat u contact met ons opneemt, zodat wij u beter van dienst kunnen zijn. De plaats waar u de sticker van het modelnummer en het serienummer kunt vinden wordt op de kaft van de handleiding aangegeven.

Voordat u verder leest, bekijk eerst aandachtig de tekening hieronder en de verschillende onderdelen.

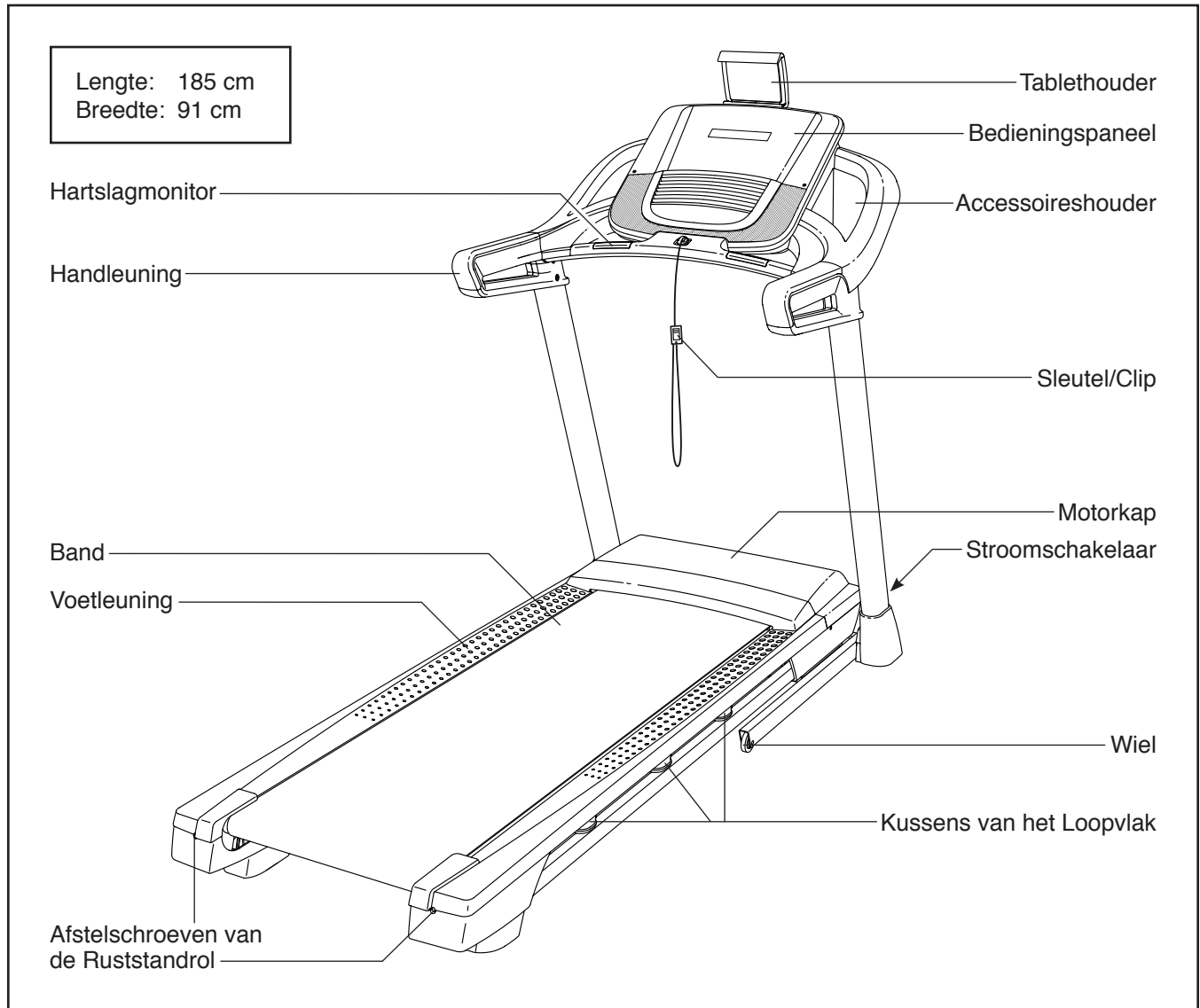

# ONDERDEEL IDENTIFICATIESCHEMA

Raadpleeg de tekeningen hieronder om de kleine onderdelen voor de montage te herkennen. Het nummer tussen haakjes onder elke tekening is het nummer van het onderdeel van de LIJST MET ONDERDELEN achterin deze handleiding. Het getal tussen de haakjes is de hoeveelheid die nodig is voor de montage. **Aandacht: als een onderdeel zich niet in de hardwareset bevindt, controleert u of deze al vooraf is gemonteerd. Er zijn mogelijk extra metalen onderdelen meegeleverd.**

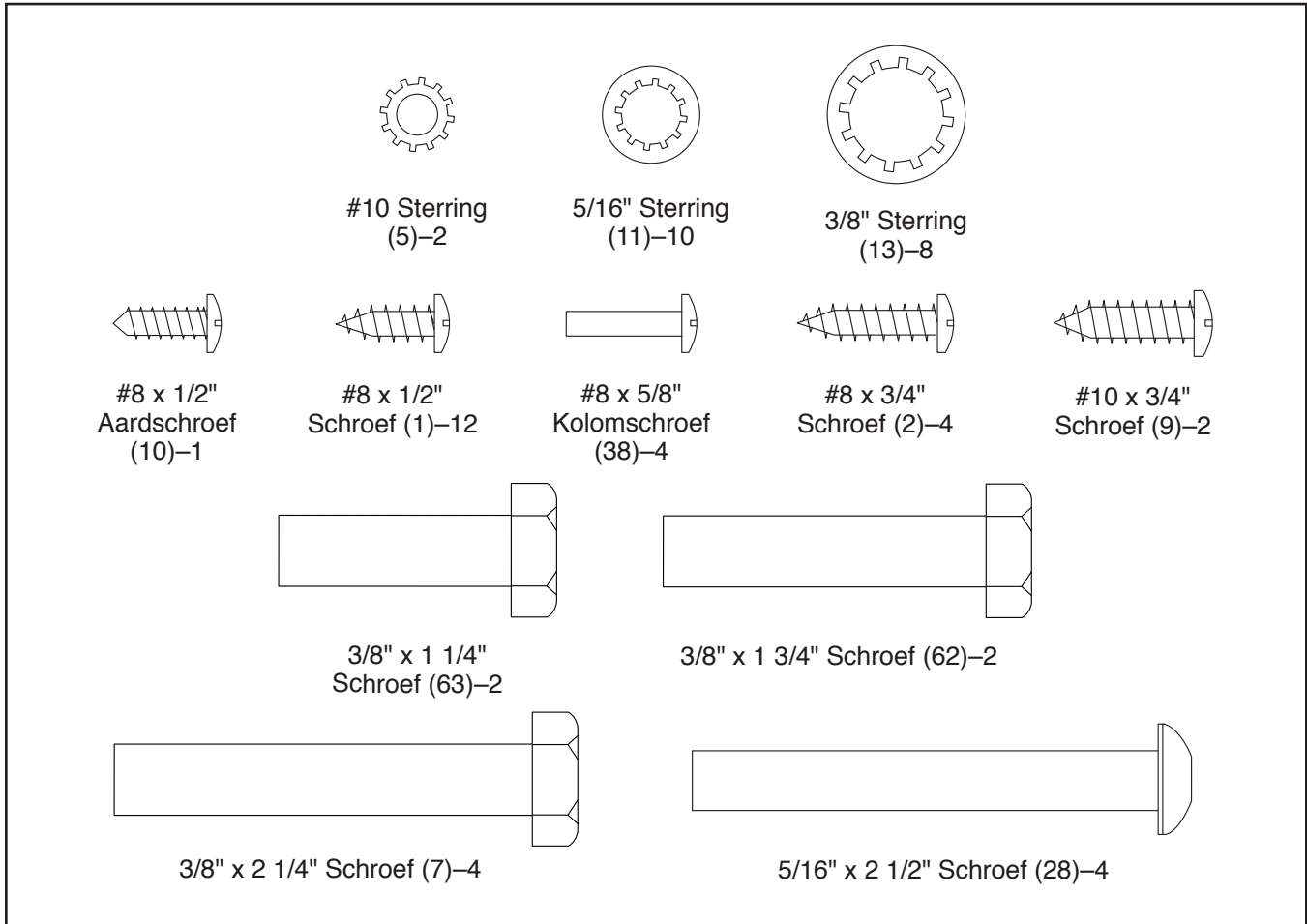

# MONTAGE

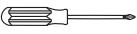
- De montage moet door twee personen uitgevoerd worden.
  - Leg alle onderdelen op een open plek en verwijder het verpakkingsmateriaal. Gooi het verpakkingsmateriaal niet weg tot u volledig klaar bent met de montage.
  - Er kan na verzending een vettige substantie op de buitenkant van de loopband zitten. Dit is normaal. Mocht er wat vet op de bovenkant van de loopband bevinden, veeg dit dan weg met een zachte doek en een mild, niet-schurend reinigingsmiddel.
  - Voor het vaststellen van de kleine onderdelen, kijkt u op bladzijde 6.
  - Linker onderdelen worden met “L” of “Left” (links) aangegeven en rechter onderdelen worden met “R” of “Right” (rechts) aangegeven.
  - Voor de montage heeft u het volgende gereedschap nodig:
    - de meegeleverde inbusleutels 
    - een Philips schroevendraaier 
- Om schade aan de onderdelen te vermijden, dient u nooit elektrisch gereedschap te gebruiken.

## 1. Ga naar [www.iconsupport.eu](http://www.iconsupport.eu) op uw computer en registreer uw product.

- activeert uw garantie
- bespaart u tijd als u ooit contact moet opnemen met de Klantendienst
- hiermee kunnen wij u op de hoogte stellen van upgrades en aanbiedingen

Aandacht: indien u geen internettoegang heeft, belt u met de Klantendienst (zie de voorkant van deze handleiding) om uw product te registreren.

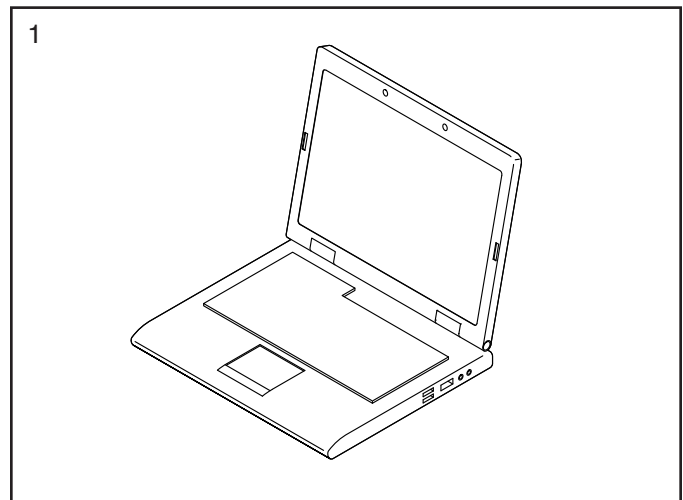

2. **Zorg dat het stroomsnoer niet op het stop-contact is aangesloten.**

Verwijder de draadband die de Draad van de Staander (81) aan de voorkant van de Basis (94) bevestigt.

Zoek vervolgens naar de Rechter Staander (90). Laat een tweede persoon de Rechter Staander bij de Basis (94) houden.

**Zie de inzet-tekening.** Maak de draadband in de Rechter Staander (90) stevig rond het uiteinde van de Draad van de Staander (81) vast. Steek dan de Draad van de Staander in het onderste uiteinde van de Rechter Staander terwijl u het andere uiteinde van de draadband door de Rechter Staander trekt.

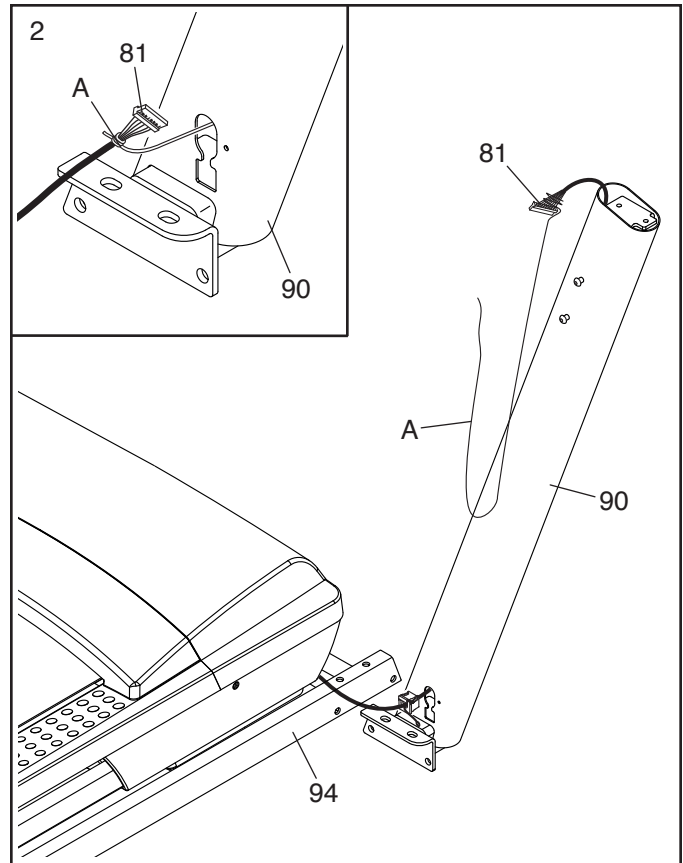

3. Leg de Rechter Staander (90) bij de Basis (94). Plaats de Doorvoerhuls (77) in het vierkante gat (B) in de Rechter Staander (90). **Zorg ervoor dat de aarddraad niet bekneld raakt.**

Indien er een schroef is (C) die vooraf is geïnstalleerd in de Rechter Staander (90), dient u deze te verwijderen en weg te gooien.

Bevestig vervolgens de Aardingsdraad (D) aan de Rechter Staander (90) met een #8 x 1/2" Aardingschroef (10).

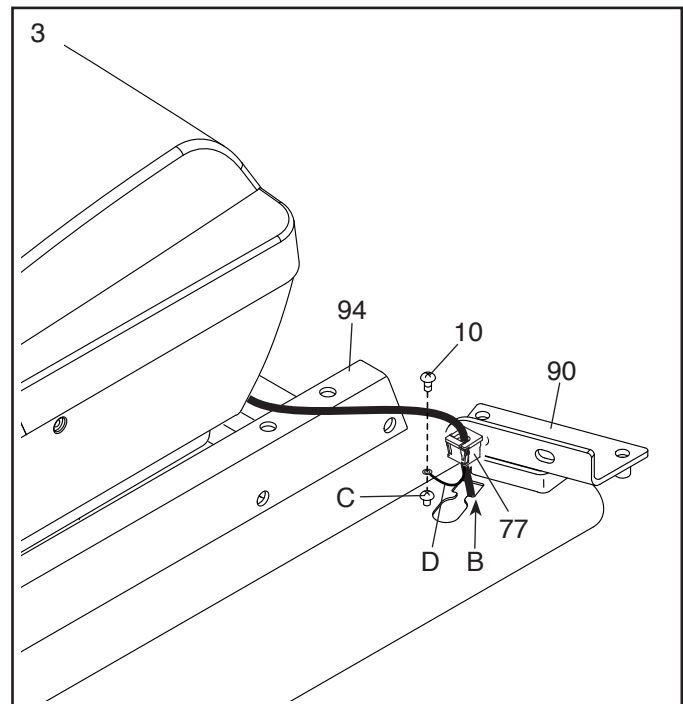



4. Houd de Rechter Staander (90) tegen de Basis (94). **Zorg ervoor dat de Draad van de Staander (81) niet bekneld raakt.**

Bevestig de Rechter Staander (90) met twee 3/8" x 2 1/4" Schroeven (7), een 3/8" x 1 1/4" Schroef (63), een 3/8" x 1 3/4" Schroef (62), en vier 3/8" Sterringen (13) zoals afgebeeld; **draai de Schroeven iet volledig vast.**

**Maak de Linker Staander (niet getoond) op dezelfde manier vast.** Let op: Er zijn geen draden aan de linkerkant.

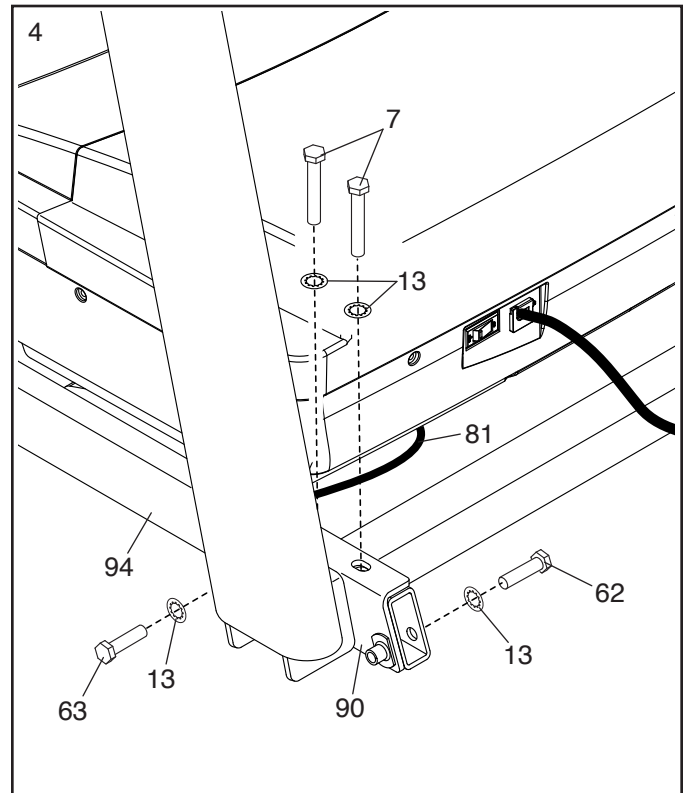

5. Zoek de Linker en Rechter Basiskap (82, 83). Schuif de Linker Basiskap op de Linker Staander (89) en schuif de Rechter Basiskap op de Rechter Staander (90). **Druk de Kapjes van de Basis nog niet op hun plaats.**

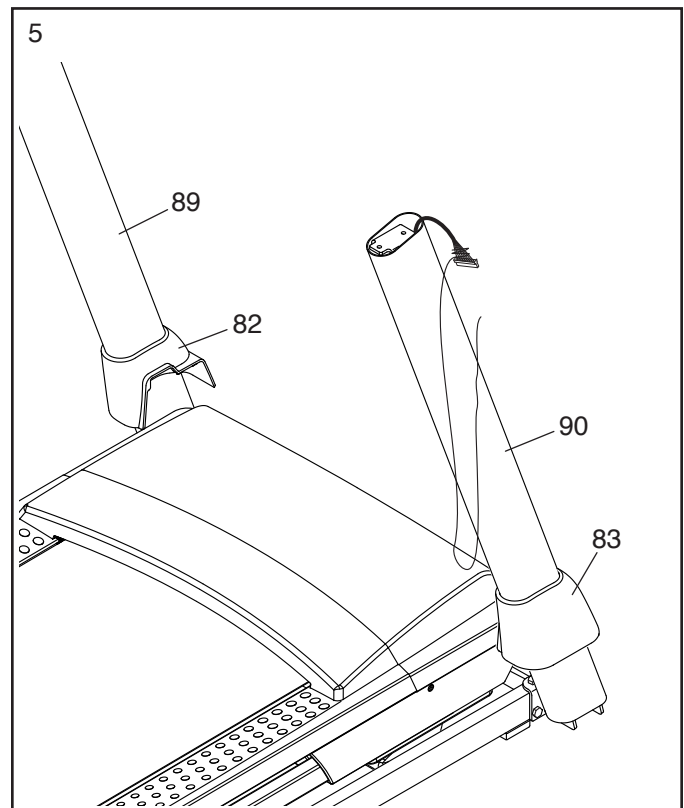

6. Zoek naar de linker handleuningsmodule (E).  
Bevestig de linker handleuningsmodule aan de  
Linker Staander (89) met twee 5/16" x 2 1/2"  
Schroeven (28) en twee 5/16" Sterringen (11).  
**Draai de Schroeven niet volledig vast.**

Verwijder vervolgens de aangegeven  
schroef (F) en gooi hem weg.

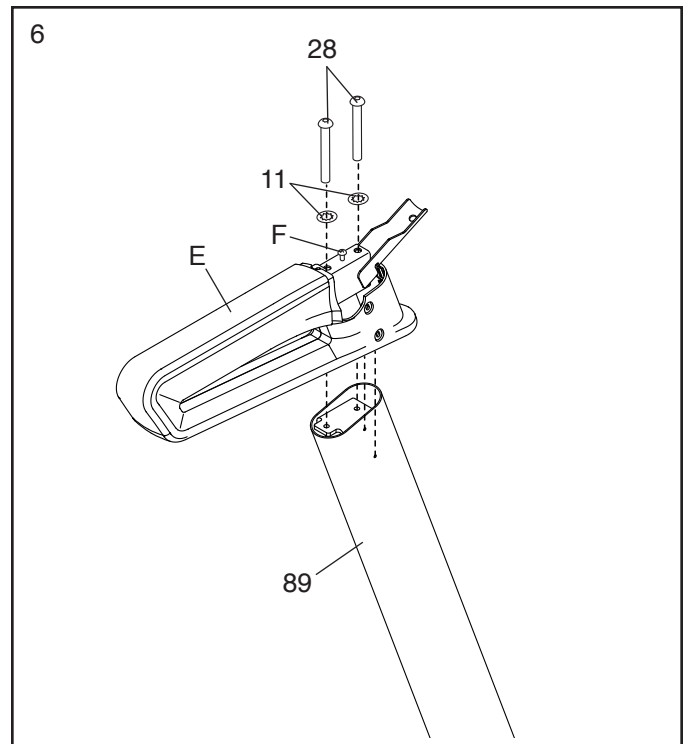

7. Plaats de Draad van de Staander (81) in de  
onderkant van de rechter handleuningsmo-  
dule (G) en weer aan de voorkant eruit zoals  
afgebeeld.

Bevestig de rechter handleuningsmodule (G)  
op de Rechter Staander (90) met twee 5/16" x  
2 1/2" Schroeven (28) en twee 5/16" Sterringen  
(11). **Knel de Draad van de Staander (81) niet  
af; draai de Schroeven nog niet volledig vast.**

Verwijder vervolgens de aangegeven  
schroef (F) en gooi hem weg.

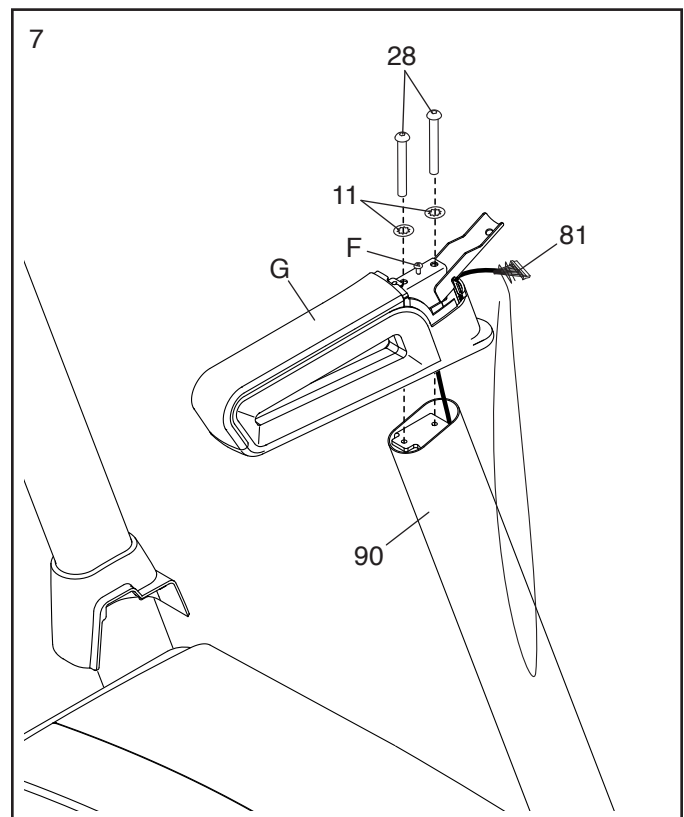

8. Draai vier #8 x 3/4" Schroeven (2) in de linker en rechter handleuningmodules (E, G) en in de Linker en Rechter Staanders (89, 90).

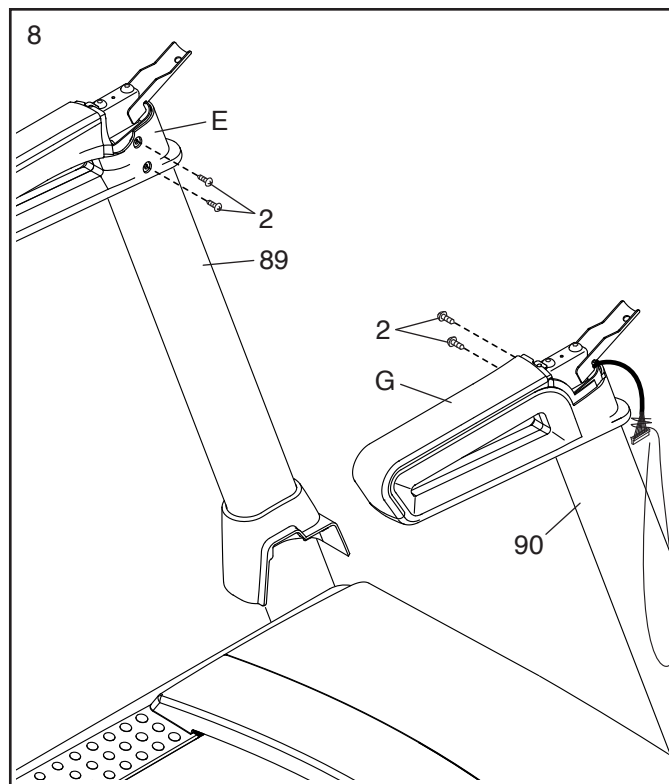

9. Plaats de Basis van het Bedieningspaneel (64) naar beneden gericht op een zacht oppervlak om krassen op de Basis van het Bedieningspaneel te voorkomen. Als er zich draden (H) bevinden die de Hartslagdwarsstang (93) aan de Bedieningspaneelbasis bevestigen, verwijdert u de draden.

Verwijder en gooi de vier aangegeven schroeven (I) weg. Verwijder dan de Hartslagdwarsstang (93).

**Verwijder en bewaar de vier 5/16" x 2 3/4" Schroeven (4), de vier #8 x 3/4" Schroeven (2), en de twee #8 x 1" Schroeven (31).** Til dan de twee Klemmen van het Bedieningspaneel (92) omhoog en uit het Onderstel van het Bedieningspaneel (18).

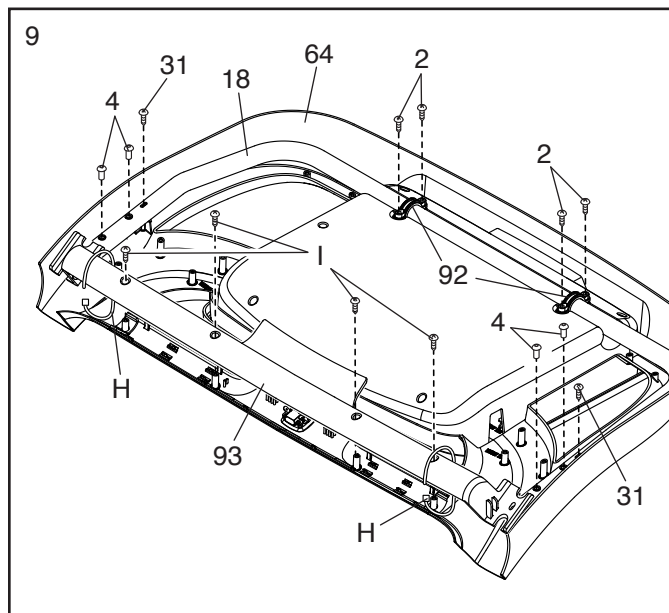

10. Zoek naar de Rechter en de Linker Houder (27, 36).

Maak de Houders (27, 36) vast aan de Basis van het Bedieningspaneel (64) met acht #8 x 1/2" Schroeven (1). **Draai de Schroeven niet te vast.**

Maak het Onderstel van het Bedieningspaneel (18) weer vast met de twee #8 x 1" Schroeven (31), de vier #8 x 3/4" Schroeven (2) en de twee Bedieningspaneelklemmen (92) die u heeft verwijderd in stap 9; **draai de Schroeven niet te vast.**

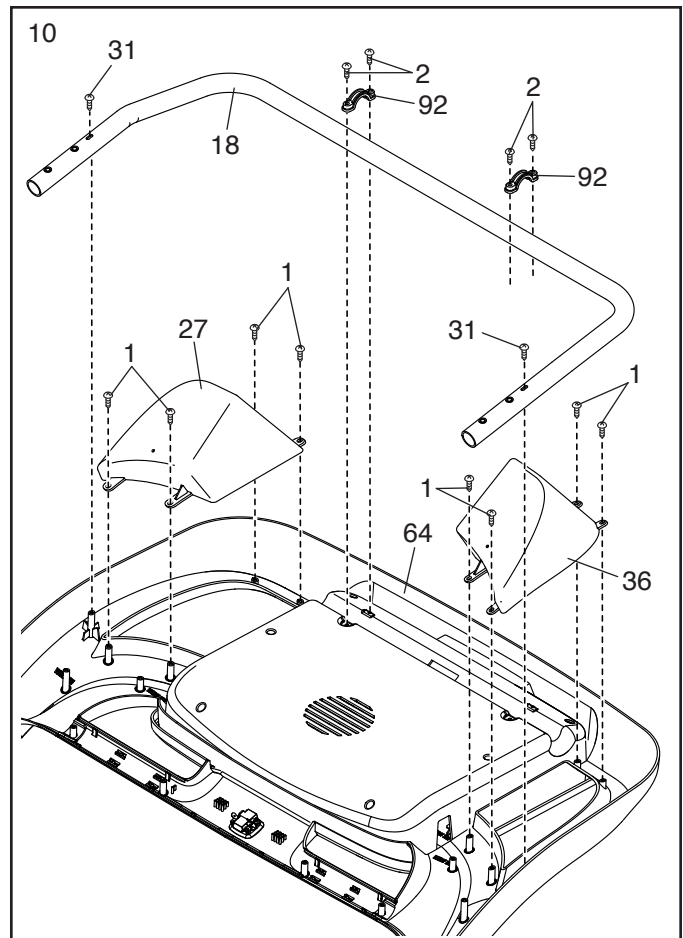

11. **BELANGRIJK: Gebruik geen elektrisch gereedschap en draai de #10 x 3/4" Schroeven (9) niet te vast om beschadiging aan de Hartslagdwarsstang (93) te voorkomen.**

Richt de Hartslagdwarsstang (93) zoals afgebeeld. Maak de Hartslagdwarsstang aan de Handleuning (86) vast met twee #10 x 3/4" Schroeven (9) en twee #10 Sterringen (5). **Draai alle vier de Schroeven vast.**

**Zorg ervoor dat de Draad van de Staander (81) niet bekneld raakt. Draai de vier 5/16" x 2 1/2" Schroeven (28) stevig vast.**

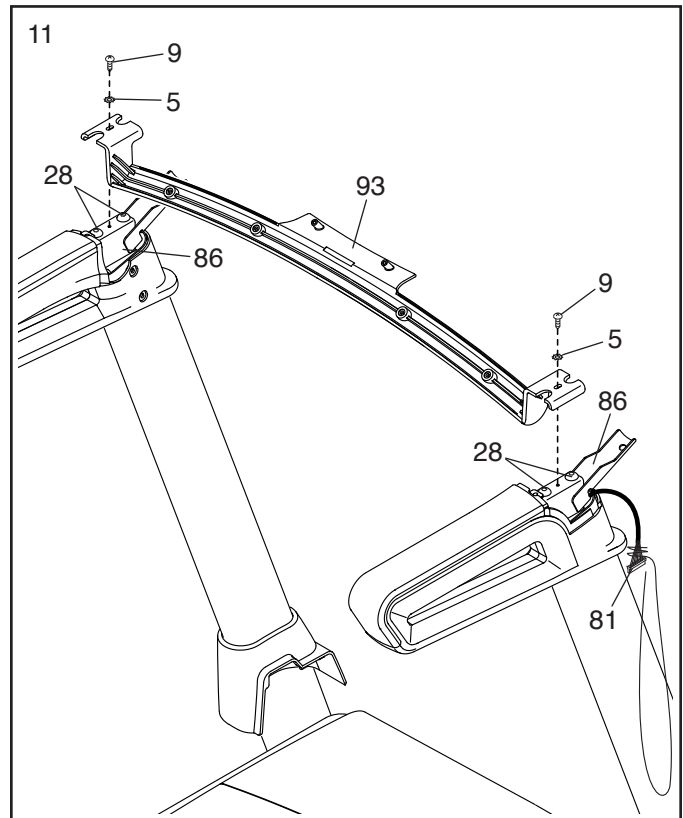

12. Met de hulp van een tweede persoon, houd de bedieningspaneelmodule (J) vast bij de Handleuning (86) (slechts één kant is afgebeeld).

Verbind de aardingsdraad (K) van de bedieningspaneelmodule (J) met de Aardingsdraad van het Bedieningspaneel (58) op de Hartslagdwarsstang (93).

**Raadpleeg de inzet-tekening.** Verbind de Draad van de Staander (81) met de draad van het bedieningspaneel (L). **De connectoren zouden makkelijk samen moeten glijden en op hun plaats moeten klikken.** Draai aan een van de connectoren en probeer het opnieuw als dit niet gebeurt. **ALS U DE CONNECTOREN NIET GOED AANSLUIT, KAN HET BEDIENINGSPANEEL BESCHADIGD RAKEN ALS HET APPARAAT WORDT AANGEZET.** Verwijder de binddraad (A) uit de Draad van de Staander.

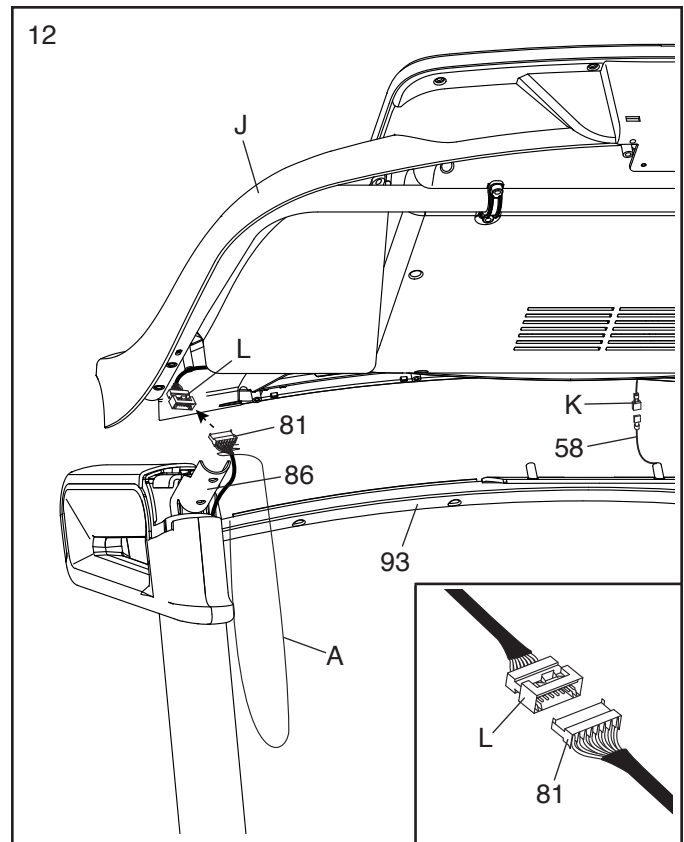

13. Zet de bedieningspaneelmodule (J) op de beugels op de Handleuning (86). **Zorg ervoor dat geen enkele draad beknedd raakt.**

Bevestig de bedieningspaneelmodule (J) aan de beugels op de Handleuning (86) met de vier 5/16" x 3/4" Schroeven (4) die u heeft verwijderd in stap 9 en vier 5/16" Sterringen (11); **draai de Schroeven niet volledig vast.**

Steek het overschot aan Draad van de Staander (81) in de Rechter Staander (90).

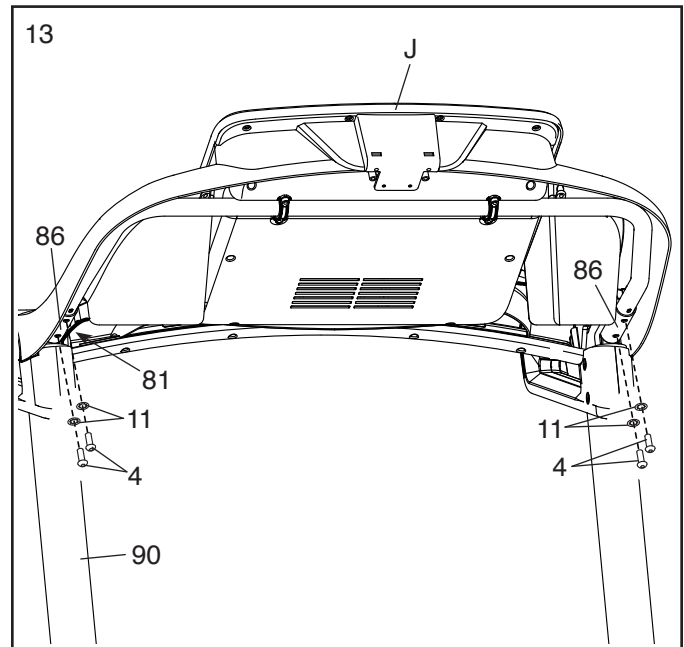

14. Bevestig de Hartslagdwarsstang (93) met vier #8 x 1/2" Schroeven (1) aan de bedieningspaneel-module (J); **draai alle vier Schroeven aan en zet ze dan vast.**

**Draai de vier 5/16" x 3/4" Schroeven (4) goed vast.**

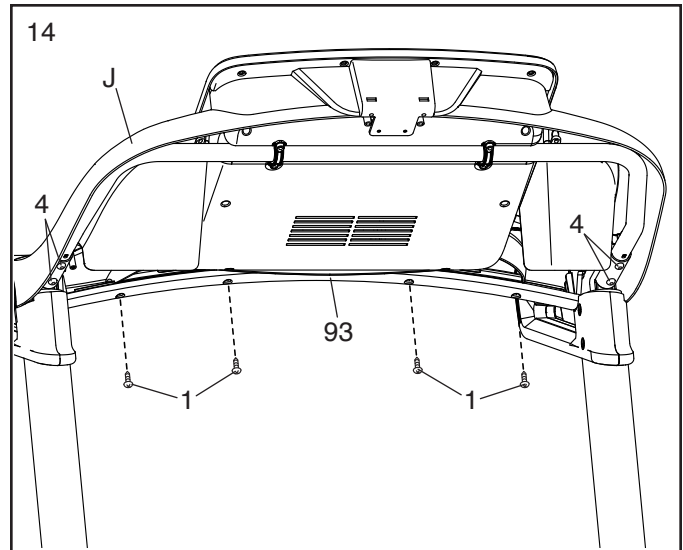

15. Til het Onderstel (56) rechtop. **Laat een tweede persoon het Onderstel vasthouden totdat stap 17 voltooid is.**

Verwijder de twee 5/16" x 3/4" Schroeven (4) uit de Dwarsstang van de Vergrendeling (41).

Draai de Dwarsstang van de Vergrendeling (41) zoals afgebeeld. **Zorg ervoor dat de sticker "This side toward belt" (Deze kant naar de band) (M) gericht is naar de loopband.** Bevestig de Vergrendelingsdwarsstang op de beugels (N) op het Onderstel (56) met twee 5/16" x 3/4" Schroeven (4) die u net heeft verwijderd en twee 5/16" Sterringen (11).

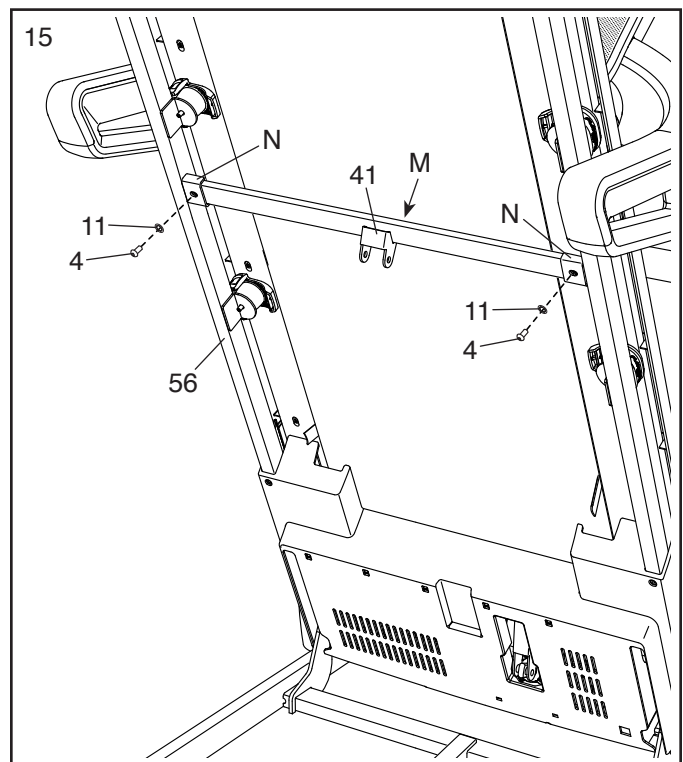

16. Verwijder de 5/16" Moer (34) en de 5/16" x 1 3/4" Bout (6) uit de beugel van de Basis (94).

Draai vervolgens de Opbergvergrendeling (53) zoals afgebeeld.

Bevestig het onderste uiteinde van de Opbergvergrendeling (53) aan de beugel op de Basis (94) met de 5/16" x 1 3/4" Bout (6) en een 5/16" Moer (34) zoals afgebeeld.

Til de Opbergvergrendeling (53) vervolgens naar een verticale stand en verwijder het binddraad (O).

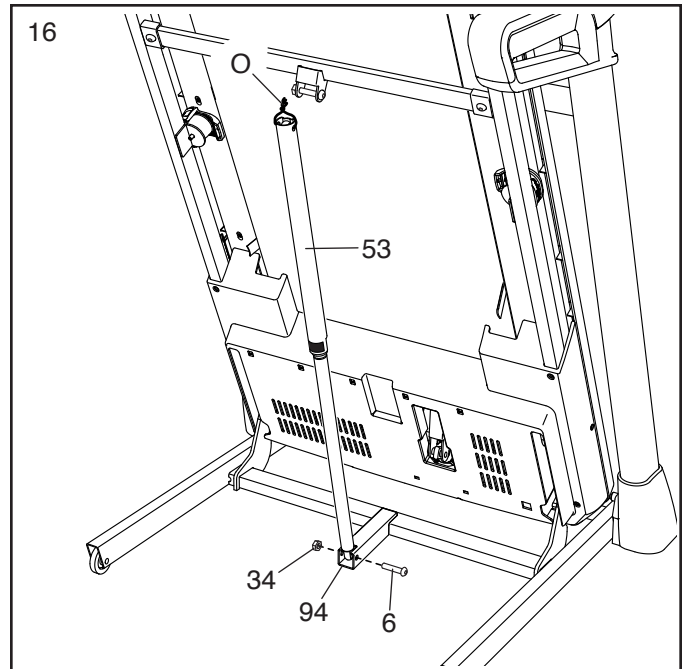

17. Verwijder de 5/16" Moer (34) en de 5/16" x 2 1/4" Bout (3) uit de beugel van de Dwarsstang van de Vergrendeling (41).

Breng het bovenste uiteinde van de Opbergvergrendeling (53) op gelijke lijn met de beugel op de Dwarsstang van de Vergrendeling (41) en steek de 5/16" x 2 1/4" Bout (3) door de beugel en door de Opbergvergrendeling. **Hierdoor wordt een tussenstuk (P) uit de Opbergvergrendeling geduwd; gooi het tussenstuk weg.**

Maak vervolgens de 5/16" Moer (34) vast op de 5/16" x 2 1/4" Bout (3). **Draai de Moer niet te vast; de Opbergvergrendeling (53) moet kunnen draaien.**

Laat dan het Onderstel (56) zakken (zie HOE DE LOOPBAND TE LATEN ZAKKEN VOOR GEBRUIK op bladzijde 25).

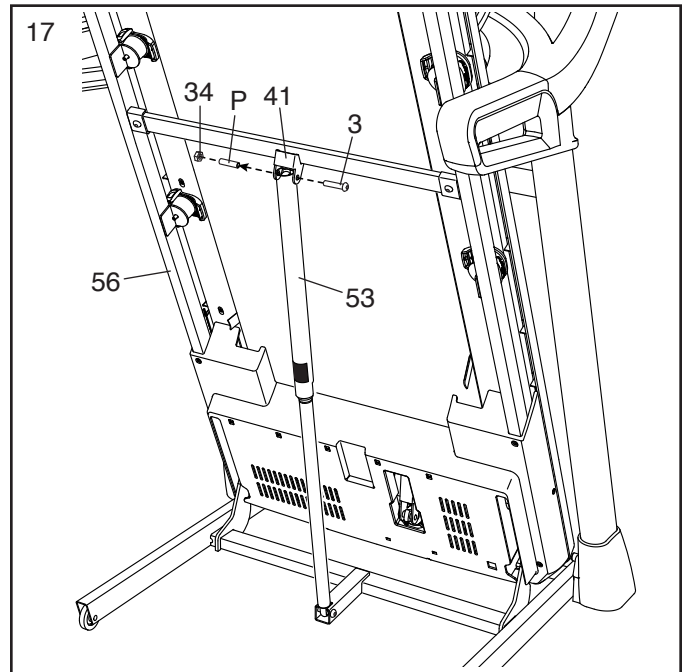

18. **Draai de vier 3/8" x 2 1/4" Schroeven (7), de twee 3/8" x 1 3/4" Schroeven (62), en de twee 3/8" x 1 1/4" Schroeven (63) stevig vast.**

Plaats vervolgens de Linker Binnenkap van de Basis (99) op het onderste uiteinde van de Linker Staander (89). Schuif de Linkerkap van de Basis (82) omlaag en duw deze op het Linker Binnenkap van de Basis.

Plaats vervolgens de Rechter Binnenkap van de Basis (100) op het onderste uiteinde van de Rechter Staander (90). Schuif de Rechterkap van de Basis (83) omlaag en duw deze op het Rechter Binnenkap van de Basis.

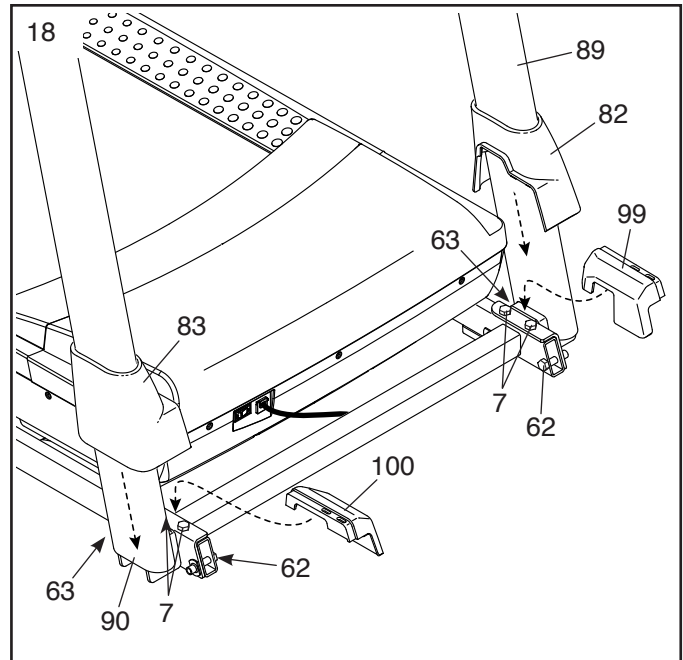

19. **Druk de twee lipjes op de Tablethouder (98) in de sleuven (Q) in de bedieningspaneelmodule (J).**

Bevestig de Achterkant van de Tablethouder (98) aan de bedieningspaneelmodule (J) met vier #8 x 5/8" Machineschroeven (38). **Let op: Draai de bovenste twee Machineschroeven eerst aan, en draai vervolgens de onderste twee Machineschroeven. Zorg dat u de Machineschroeven niet te vast draait.**

**BELANGRIJK: De Tablethouder (98) is ontwikkeld om te gebruiken met de meest gebruikte formaten tablets. Plaats geen ander elektronisch apparaat of object in de Tablethouder.**

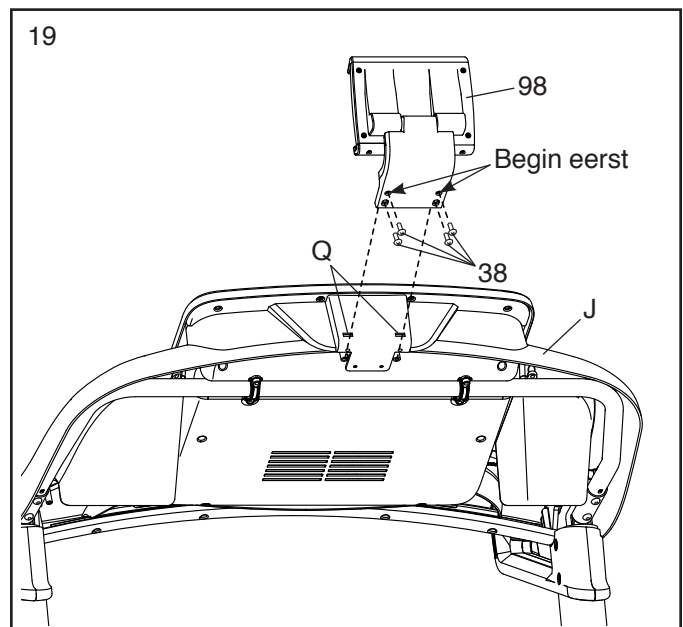

20. **Zorg dat alle delen goed vastzitten voordat u de loopband gebruikt.** Als er velletjes plastic op de stickers van de loopband zitten, verwijder die dan. Plaats een mat onder de loopband om de vloer of het vloerkleed te beschermen. Houd de loopband weg uit direct zonlicht om schade aan de loopband te voorkomen. Berg de meegeleverde inbussleutel veilig op; de inbussleutel wordt gebruikt om de loopband bij te stellen (zie bladzijde 27 en 28). Let op: Er kunnen kan extra hardware meegeleverd zijn.



# HOE DE LOOPBAND TE GEBRUIKEN

## HOE DE SNOER IN STOPCONTACT TE STEKEN

De snoer moet geaard zijn. Als het niet goed functioneert geeft de aarding de laagste weerstandspad voor de elektriciteit om zodoende het risico van elektrische schok te verminderen. Een snoer en een geaarde stekker zijn bijgeleverd. **BELANGRIJK: als het snoer beschadigd is moet u het vervangen voor een door de fabrikant aanbevolen snoer.**

**⚠ GEVAAR:** een verkeerd stopcontact (zonder aarde) kan tot een elektrische schok leiden. Laat een elektriciën de aarding nakijken als u niet zeker weet of het stopcontact goed geaard is. Breng geen wijzigingen aan de stekker van het apparaat aan. Laat een elektriciën een nieuwe stekker monteren als de stekker niet in het stopcontact past.

Volg deze stappen om de snoer in stopcontact te steken.

1. Steek het aangegeven uiteinde van het snoer in het stopcontact van de onderstel.

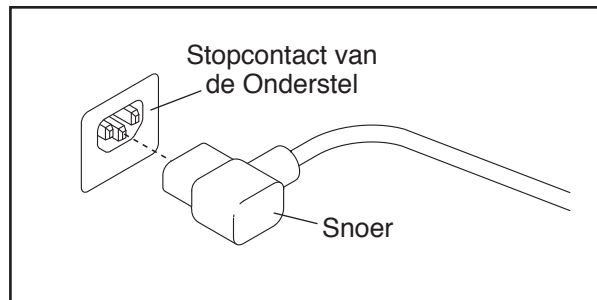

2. Steek het snoer in een goed geïnstalleerd en geaard stopcontact die overeenkomt met alle plaatselijke regelingen.

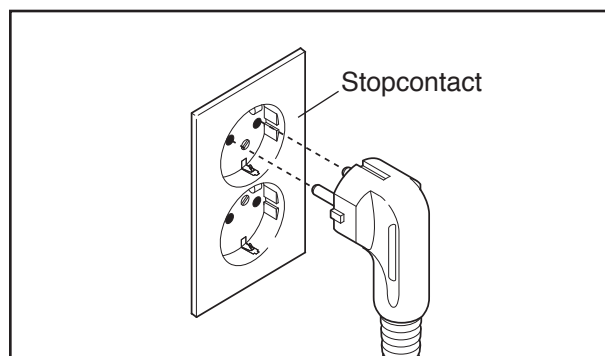

## DIAGRAM VAN HET

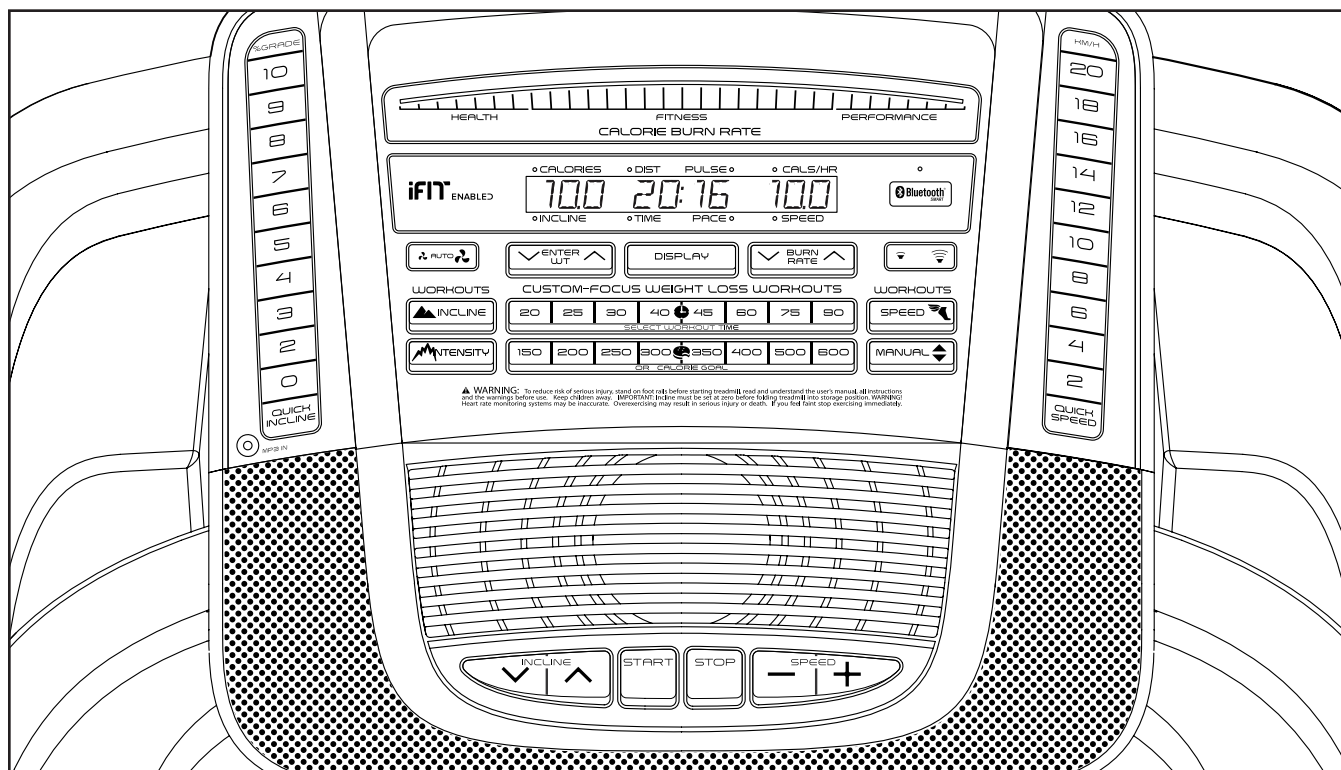

### DE WAARSCHUWINGSSTICKER OPPLAKKEN

Zoek de Engelse waarschuwingen op het bedieningspaneel. U vindt dezelfde waarschuwingen in andere talen op het meegeleverde stickervel. Plak de Nederlandse waarschuwingssticker op het bedieningspaneel.

### FUNCTIES VAN HET BEDIENINGSPANEEL

Het bedieningspaneel van de loopband biedt een reeks functies die zijn ontwikkeld om uw oefeningen nog effectiever te maken. U kunt wanneer u de handmatige instelling gebruikt de snelheid en de hellingstand van de loopband veranderen door een druk op een toets. Het bedieningspaneel zal tijdens het oefenen direct feedback over de oefening geven. U kunt zelfs uw hartslag meten door gebruik te maken van de ingebouwde handgreep met hartslagmonitor of door middel van de bijbehorende hartslagmonitor. **Zie bladzijde 23 voor informatie over het kopen van een borstkas hartslagmonitor.**

Daarnaast biedt het bedieningspaneel een keuze aan vooraf ingestelde oefeningen. Elke oefening regelt automatisch de snelheid en de helling van de loopband terwijl u door een effectieve oefensessie geleid wordt.

U kunt uw smart-toestel ook aanluiten op het bedieningspaneel en een iFit® app gebruiken voor het opnemen en volgen van uw oefeninginformatie.

U kunt zelfs, terwijl u oefent, via het geluidssysteem van het bedieningspaneel naar uw favoriete oefening muziek of audioboek luisteren.

**Om het apparaat aan te zetten**, zie bladzijde 19. **Om de handmatige instelling te gebruiken**, zie bladzijde 19. **Voor gebruik van een vooraf ingestelde oefening**, zie bladzijde 21. **Voor gebruik van een maatwerk afvaloefening**, zie bladzijde 22. **Om uw smart-toestel aan te sluiten op uw bedieningspaneel**, zie bladzijde 22. **Om uw hartslagmonitor aan te sluiten op het bedieningspaneel**, zie bladzijde 23. **Voor gebruik van het geluidssysteem**, zie bladzijde 23. **Voor gebruik van de instellingenmodus**, zie bladzijde 24.

Let op: Het bedieningspaneel kan de snelheid en de afstand in kilometers of mijlen weergeven. Om te zien welk meetsysteem is gekozen, zie DE INSTELLINGEN MODUS op bladzijde 24. Gemakshalve, verwijzen alle instructies in dit hoofdstuk naar kilometers.

**BELANGRIJK:** Als er een stuk plastic op het bedieningspaneel ligt, verwijder dan het plastic. Draag alleen schone trainingsschoenen wanneer u de loopband gebruikt om beschadiging aan het loopvlak te voorkomen. De eerste keer dat u de loopband gebruikt, dient u de uitlijning van de loopband te bestuderen en indien nodig, het midden van de loopband aan te passen (zie bladzijde 28).

## HET APPARAAT INSCHAKELEN

**BELANGRIJK:** Laat, wanneer de loopband aan koude temperaturen blootgesteld is geweest, de loopband tot kamertemperatuur komen voordat u de elektriciteit inschakelt. Als u dit niet doet, kunt u het bedieningspaneel of andere elektrische componenten beschadigen.

Steek de stekker van het stroomsnoer in het stopcontact (zie bladzijde 17). Zoek vervolgens naar de stroomschakelaar op het onderstel van de loopband bij het stroomsnoer. Druk de stroomschakelaar in de reset-stand.

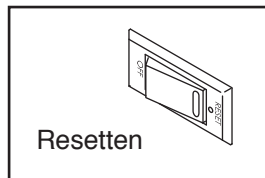

Ga vervolgens op de voetleuningen van de loopband staan. Zoek naar de clip die aan de sleutel vastzit en schuif de clip aan de tailleband van uw kleding. Plaats de sleutel in het bedieningspaneel. Kort daarna zal de display oplichten. **BELANGRIJK:** Bij een noodsituatie kunt u aan de sleutel van het bedieningspaneel trekken, zodat de loopband vertraagt en tot stilstand komt. Test de clip door voorzichtig een paar stappen achteruit te zetten totdat de sleutel uit het bedieningspaneel wordt getrokken. Als de sleutel niet uit het bedieningspaneel komt, stel dan de lengte van de clip bij.

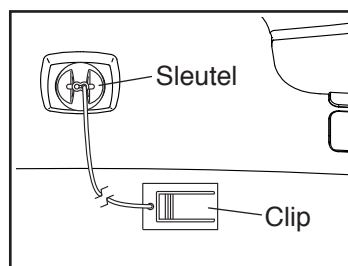

**BELANGRIJK:** Volg voordat u de loopband gaat gebruiken, de volgende stappen om er voor te zorgen dat het bedieningspaneel het juiste hellingniveau van de loopband aangeeft: Druk eerst eenmaal op de toenametoets Incline (helling). Druk vervolgens op de afnametoets Incline of de onderste toets Quick Incline (snelle helling) om de loopband in de laagste stand te zetten. Wanneer het onderstel niet meer beweegt is de loopband klaar voor gebruik.

## DE HANDMATIGE INSTELLING GEBRUIKEN

### 1. Plaats de sleutel in het bedieningspaneel.

Zie HET APPARAAT INSCHAKELEN aan de linkerkant.

### 2. Kies de handmatige instelling.

Druk op de toets Manual (Handmatig) om de handmatige instelling te kiezen.

### 3. Voer uw gewicht in.

Druk op de toetsen Enter Wt (enter gewicht) verhogen en verlagen om uw gewicht in te voeren. Deze informatie verbetert de nauwkeurigheid van de Calorie Burn Rate (Calorieverbrandingssnelheidsbalk).

### 4. Start de loopband.

Om de loopband te starten, drukt u op de toets Start of een van de toetsen Quick Speed (sneltoetsen).

Indien u drukt op de toets Start, dan zal de loopband beginnen te bewegen met een snelheid van 2 Km/H (km/u). U kunt tijdens het oefenen de snelheid van de band naar wens veranderen door op de toename- en op de afnametoets Speed (snelheid) te drukken. Telkens als u op een van de toetsen drukt zal de snelheidsinstelling met 0,1 km/u veranderen; als u de toets ingedrukt houdt zal de snelheidsinstelling met stapjes van 0,5 km/u veranderen. Let op: Na het drukken op de toets kan het even duren voordat de loopband de geselecteerde snelheidsinstelling bereikt.

Indien u drukt op een van de toetsen Quick Speed, zal de snelheid van de loopband geleidelijk aangepast worden tot het de gewenste snelheidsinstelling bereikt.

Om de loopband te stoppen, druk op de toets Stop. De tijd zal op de display gaan opflikkeren. Druk op de toets Start om de band opnieuw te starten.

## 5. De hellingstand van de loopband veranderen zoals gewenst.

Om de helling van de loopband te veranderen, drukt u op de toenametoets en afnametoets Incline (helling) of een van de toetsen Quick Incline (snelle helling). Elke keer als u op een van de toetsen drukt, zal de helling van de loopband geleidelijk veranderen tot de gekozen hellinginstelling bereikt wordt.

## 6. Volg uw vorderingen op de display.

De display zal de volgende oefeninginformatie tonen als u op de loopband loopt of rent:

- Het geschatte aantal calorieën dat u heeft verbrand
- De hellingstand van de loopband
- De afstand die u hebt gewandeld of hardgelopen
- De verstreken tijd
- Uw hartslag (zie stap 7)
- Uw tempo
- Het aantal calorieën dat u per uur verbrandt
- De snelheid van de loopband

Druk op de toets Display (Weergeven) tot de gewenste informatie wordt weergegeven in de display.

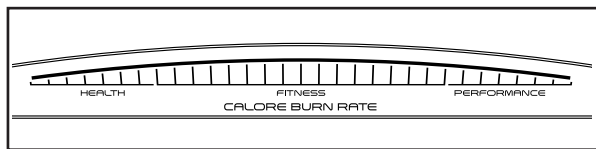

Tijdens de oefening, zal de Calorieverbrandingsnelheidsbalk het geschatte intensiteitsniveau van uw oefening aangeven. Druk op de toets Burn Rate (verbrandingssnelheid) verhogen of verlagen om uw calorieverbrandingssnelheid aan te passen. De snelheid en/of hellinginstellingen van de loopband zullen automatisch verhogen of verlagen om de gewenste calorieverbrandingssnelheid te bereiken.

Om de display te resetten drukt u herhaaldelijk op de toets Stop, of haalt u de sleutel eruit en steekt hem er weer in.

## 7. Meet desgewenst uw hartslag.

U kunt zelfs uw hartslag meten door gebruik te maken van de ingebouwde handgreep met hartslagmonitor of door middel van de bijbehorende borstkas hartslagmonitor. **Zie bladzijde 23 voor informatie over het kopen van een optionele borstkas hartslagmonitor.**

Het bedieningspaneel is compatibel met alle BLUETOOTH® Smart hartslagmonitoren. Om uw hartslagmonitor aan te sluiten op het bedieningspaneel, zie bladzijde 23.

**Let op: Wanneer u beide hartslagmonitoren tegelijkertijd gebruikt dan zal de BLUETOOTH Smart hartslagmonitor prioriteit krijgen.**

Voordat u de handgreep hartslagmonitor gebruikt, verwijdert u het plastic laagje van de metalen contactpunten op de sensorstang. Zorg er ook voor dat uw handen schoon zijn.

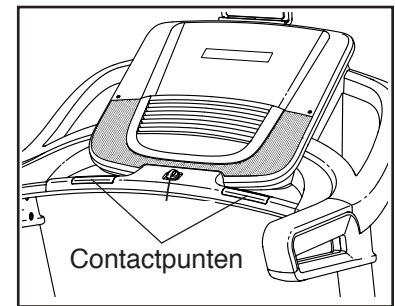

Om uw hartslag te meten, **gaat u op de voetleuning staan** en houdt u de sensorstang met de metalen contactpunten op uw handpalmen ongeveer tien seconden vast – **beweeg uw handen niet**. Uw hartslag zal worden weergegeven wanneer uw pols gemeten kan worden. **Houd de contactpunten ongeveer 15 seconden lang vast voor de meest nauwkeurige hartslagwaarde.**

## 8. Zet de ventilator indien gewenst aan.

De ventilator kent meerdere snelheidsinstellingen en een automatische instelling. Als de stand automatisch is geselecteerd, zal de snelheid van de ventilator automatisch verhogen en verlagen als de snelheid van de loopband verhoogt en verlaagt.

Druk herhaaldelijk op de ventilator-toetsen om een ventilatorsnelheid of de automatische instelling te kiezen of om de ventilator uit te zetten.

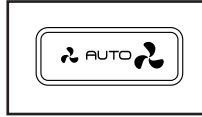

## 9. Verwijder de sleutel uit het bedieningspaneel wanneer u klaar bent met oefenen.

Ga op de voetrails staan, druk op de toets Stop en **stel de helling van de loopband in op nul. De helling van de loopband moet op nul staan wanneer u de loopband opvouwt in de opbergstand anders kan de loopband beschadigd raken.** Trek vervolgens de sleutel uit het bedieningspaneel en berg deze veilig op.

Wanneer u klaar bent met de loopband te gebruiken, zet u de stroomschakelaar in de Off (uit)-stand en neemt u het snoer uit het stopcontact. **BELANGRIJK: Als u dit niet doet, kunnen de elektrische onderdelen van de loopband voortijdig slijten.**

## EEN VOORAF INGESTELDE OEFENING GEBRUIKEN

### 1. Plaats de sleutel in het bedieningspaneel.

Zie HET APPARAAT INSCHAKELEN op bladzijde 19.

### 2. Voer uw gewicht in.

Zie stap 3 op bladzijde 19.

## 3. Kies een vooraf ingestelde oefening.

Om een vooraf ingestelde oefening te selecteren drukt u herhaaldelijk op de toets, Incline (Helling), Intensity (Intensiteit) of Speed (Snelheid) totdat de gewenste oefening op het scherm verschijnt.

Het scherm zal, wanneer u een vooraf ingestelde oefening kiest, de duur van de oefening weergeven.

## 4. Start de oefening.

Druk op de toets Start. Kort nadat u op de toets heeft gedrukt, zal de loopband zich automatisch aanpassen aan de eerste snelheid en hellingsinstelling van de oefening. Houd de handleuning vast en begin te lopen.

Elke oefening is in onderdelen ingedeeld. Er is één snelheidsinstelling en één hellingsinstelling voor elk segment geprogrammeerd. Let op: Dezelfde snelheids- en/of hellingsinstelling kan/kunnen voor opeenvolgende segmenten geprogrammeerd worden.

Indien de snelheids- of hellingsinstelling tijdens de oefening te hoog of te laag staat, dan kunt u de instelling handmatig overschrijven door te drukken op de toetsen Speed (snelheid) en Incline (helling), **als het volgende segment van de oefening begint, dan zal de loopband zich automatisch aanpassen aan de snelheid en hellingsinstellingen voor het volgende segment.**

Druk op de toets Stop om de oefening op enig moment te stoppen. Druk op de toets Start om de oefening te hervatten. De loopband zal beginnen te bewegen met een snelheid van 2 Km/H (km/u). Echter, als het volgende onderdeel van de oefening begint, zal de loopband zich automatisch aanpassen aan de snelheid- en hellingsinstellingen voor het volgende onderdeel.

## 5. Volg uw vordering op de display.

Zie stap 6 op bladzijde 20. De display zal, wanneer u een vooraf ingestelde oefening kiest, de resterende tijd in plaats van de verlopen tijd aangeven.

**6. Meet desgewenst uw hartslag.**

Zie stap 7 op bladzijde 20.

**7. Zet de ventilator indien gewenst aan.**

Zie stap 8 op bladzijde 21.

**8. Verwijder de sleutel uit het bedieningspaneel wanneer u klaar bent met oefenen.**

Zie stap 9 op bladzijde 21.

**HET GEBRUIK VAN EEN MAATWERK AFVALOEFENING**

**1. Plaats de sleutel in het bedieningspaneel.**

Zie HET APPARAAT INSCHAKELEN op bladzijde 19.

**2. Voer uw gewicht in.**

Zie stap 3 op bladzijde 19.

**3. Stel een calorieën- of tijdsdoel in.**

Druk op de gewenste toets Workout Time (Oefeningsduur) of Calorie Goal (Caloriedoel).

**4. Start de oefening.**

Druk op de toets Start om het programma te laten beginnen. Eventjes nadat u op de toets heeft gedrukt, zal de loopband beginnen te draaien. Houd de handleuningen vast en begin te lopen.

De oefening werkt op dezelfde wijze als de handmatige modus (zie bladzijde 19 tot 21).

De oefening duurt zolang tot u uw ingestelde doel bereikt. De band zal dan langzaam tot stilstand komen.

**Let op: Het na te streven calorieën doel is een schatting van het aantal calorieën dat u tijdens de oefening zult verbranden. Het feitelijke aantal calorieën dat u verbrandt hangt af van verschillende factoren zoals uw gewicht.**

**5. Volg uw vorderingen op de display.**

Zie stap 6 op bladzijde 20. De display zal de resterende tijd in plaats van de verstreken tijd aangeven.

**6. Meet desgewenst uw hartslag.**

Zie stap 7 op bladzijde 20.

**7. Zet de ventilator indien gewenst aan.**

Zie stap 8 op bladzijde 21.

**8. Verwijder de sleutel uit het bedieningspaneel wanneer u klaar bent met oefenen.**

Zie stap 9 op bladzijde 21.

**UW SMART-TOESTEL AANSLUITEN OP HET BEDIENINGSPANEEL**

Het bedieningspaneel ondersteunt BLUETOOTH-verbindingen voor smart-toestellen via de iFit-app en voor geschikte hartslagmonitoren. Let op: Andere BLUETOOTH-verbindingen worden niet ondersteund.

**1. Download en installeer de iFit-app op uw smart-toestel.**

Open op uw IOS® of Android™ smart-toestel, de App Store<sup>SM</sup> of de Google Play™ store, zoek naar de gratis iFit-app, en installeer de app op uw smart-toestel. **Zorg ervoor dat de optie BLE-optie op uw smart-toestel is ingeschakeld.**

Open vervolgens de iFit-app en volg de instructies om een iFit-account in te stellen en de instellingen aan te passen.

**2. Uw smart-toestel aansluiten op het bedieningspaneel.**

Volg de instructies in de iFit-app om uw smart-toestel aan te sluiten op het bedieningspaneel.

Wanneer er een verbinding tot stand is gekomen zal het LED-lampje op het bedieningspaneel blauw knipperen. Druk op de Bluetoothknop op het bedieningspaneel om de verbinding te bevestigen; het LED-lampje op het bedieningspaneel zal dan blauw gaan branden.

### 3. Uw oefeninginformatie opslaan en volgen.

Volg de instructies in de iFit-app om uw oefeninginformatie op te slaan en te volgen.

### 4. U kunt desgewenst uw smart-toestel loskoppelen van het bedieningspaneel.

Om uw smart-toestel los te koppelen van het bedieningspaneel, houdt u de Bluetoothknop op het bedieningspaneel 5 seconden ingedrukt.

Let op: Alle BUETOOTH verbindingen tussen het bedieningspaneel en andere toestellen (inclusief smart-toestellen, hartslag monitoren etc.) zullen losgekoppeld worden.

## DE OPTIONELE BORSTKAS HARTSLAGMONITOR

Of uw doel is om vet te verbranden of om uw cardiovasculair systeem te verbeteren, de sleutel tot het bereiken van de beste resultaten is het behouden van de juiste

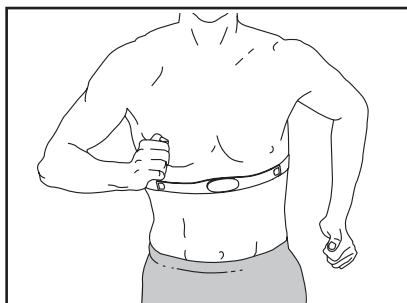

hartslagwaarde tijdens uw oefening. De optionele hartslagmonitor stelt u in staat om tijdens het oefenen voortdurend uw hartslag te meten, en dat zal u helpen om uw persoonlijke fitnessdoelen te behalen. **Zie de kaft van deze handleiding om een optionele borstkas hartslagmonitor aan te schaffen.**

Let op: Het bedieningspaneel is compatibel met alle BLUETOOTH Smart hartslagmonitoren.

## UW HARTSLAGMONITOR AANSLUITEN OP HET BEDIENINGSPANEEL

Het bedieningspaneel is geschikt voor alle BLUETOOTH Smart hartslagmonitoren.

Druk op de Bluetoothknop op het bedieningspaneel om uw BLUETOOTH smart hartslagmonitor aan te sluiten op het bedieningspaneel. Wanneer er een verbinding tot stand is gekomen zal het LED-lampje op het bedieningspaneel twee keer knipperen. Let op: Dit kan tot 15 seconden duren.

Let op: Indien er meer dan één geschikte hartslagmonitor in de buurt is van het bedieningspaneel, zal het bedieningspaneel verbinding maken met de hartslagmonitor met het sterkste signaal.

Om uw smart-toestel los te koppelen van het bedieningspaneel, houdt u de Bluetoothknop op het bedieningspaneel 5 seconden ingedrukt; laat de knop los als het LED-lampje gaat branden.

Let op: Alle BLUETOOTH-verbindingen tussen het bedieningspaneel en andere apparaten (waaronder smart-toestellen, hartslagmonitoren etc.) worden verbroken.

## HOE HET GELUIDSSYSTEEM TE GEBRUIKEN

Steek een audiokabel met 3,5 mm mannelijke uiteinden (niet meegeleverd) in de audioaansluiting op het bedieningspaneel en in de audioaansluiting op uw MP3-speler of CD-speler of andere eigen audiospeler. Om om via de geluidsinstallatie van het bedieningspaneel muziek of audioboeken af te spelen; **zorg ervoor dat de audiokabel volledig ingestoken is. Let op: Ga naar uw plaatselijke elektronikawinkel om een audiokabel aan te schaffen.**

Druk dan op de play-toets van uw eigen audio-speler. Pas het volume aan met de toename- en afname-toets volume op het bedieningspaneel of met de volumeregelpknop op uw eigen audiospeler.

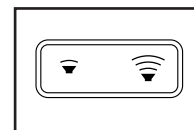

Als u een persoonlijke CD-speler gebruikt en de CD slaat over, plaats de CD-speler dan op de vloer of een ander vlak oppervlak in plaats van op het bedieningspaneel.

## DE INSTELLINGENMODUS

Het bedieningspaneel heeft een instellingenmodus die het gebruik van de loopband bijhoudt en u een meeteenheid voor het bedieningspaneel laat kiezen.

Om de informatie-stand te kiezen, plaatst u de sleutel in het bedieningspaneel terwijl u de toets Stop ingedrukt houdt. Laat dan de toets Stop los. Let op: Indien een oefening is geselecteerd, moet u mogelijk twee drukken op de toets Stop om de oefening te verlaten voordat u naar de informatiemodus kunt gaan. De volgende informatie zal aangegeven worden wanneer de volgende informatie instelling is gekozen:

Er verschijnt een 'M' voor metrische kilometers of een 'E' voor Engelse mijlen op de display. Druk op de toets Speed (Snelheid) verhogen of verlagen om naar wens de meeteenheid te wijzigen.

Haal de sleutel uit het bedieningspaneel of druk herhaaldelijk op de toets Stop om de informatiemodus te verlaten.

## HET KUSSENSYSTEEM AANPASSEN

De loopband heeft een dempingsysteem dat de impact tijdens het lopen of rennen op de loopband vermindert.

**Verwijder de sleutel uit het bedieningspaneel en trek de stroomkabel uit.** Om de kussens af te stellen, dient u de loopband mogelijk in de opslagstand te plaatsen (zie DE LOOPBAND INKLAPPEN op bladzijde 25).

Voor een steviger loopvlak draait u een kussen in de stand die wordt weergegeven in tekening 1; voor minder stevig loopvlak draait u het kussen in de stand die wordt weergegeven in tekening 2. Stel de andere kussens op dezelfde manier bij. **Let op: Zorg ervoor dat de kussens aan de linkerkant en de rechterkant van de loopband even stevig zijn afgesteld. Hoe sneller u op de loopband rent, of hoe zwaarder u bent, des te steviger zou het loopvlak moeten zijn.**

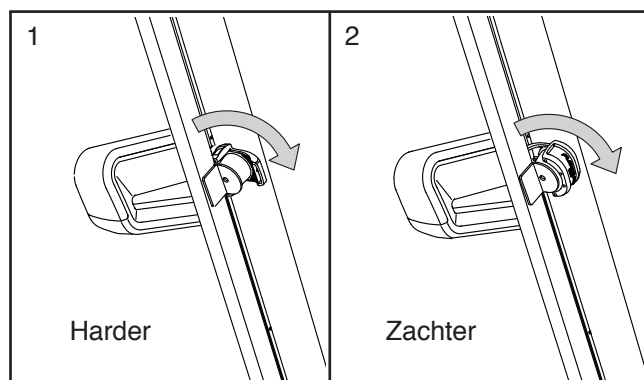

## DE TABLETHOUDER GEBRUIKEN

**BELANGRIJK: De tablethouder is ontwikkeld om te gebruiken met de meest gebruikte formaten tablets. Plaats geen ander elektronisch apparaat of object in de Tablethouder.**

Plaats de onderste rand van de tablet in de houder om een tablet in de tablethouder te steken. Trek vervolgens het lipje over de bovenrand van de tablet. **Zorg ervoor dat de tablet stevig vastzit in de tablethouder.** Doe deze handelingen in omgekeerde volgorde om de tablet uit de tablethouder te halen.

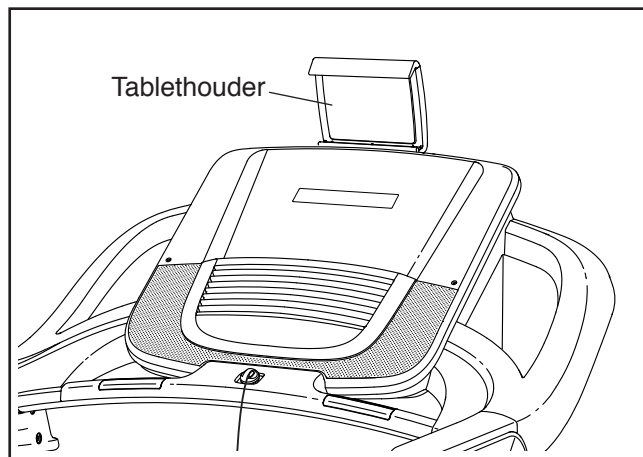



# HOE DE LOOPBAND IN TE KLAPPEN EN TE VERPLAATSEN

## DE LOOPBAND INKLAPPEN

Om te vermijden dat u de loopband beschadigt, dient u eerst de hellingstand in te stellen op nul voordat u de loopband inklapt. Verwijder dan de sleutel en haal de stekker van het stroomsnoer uit het stopcontact. **OPGELET:** U moet in staat zijn om 20 kg veilig op te kunnen tillen om de loopband in te klappen, te laten zakken of te verplaatsen.

1. Houd het metalen onderstel stevig vast op de plaats die door de onderstaande pijl wordt aangegeven. **OPGELET:** Houd het onderstel niet bij de plastic voetleuningen vast. Buig uw knieën en houd uw rug recht.

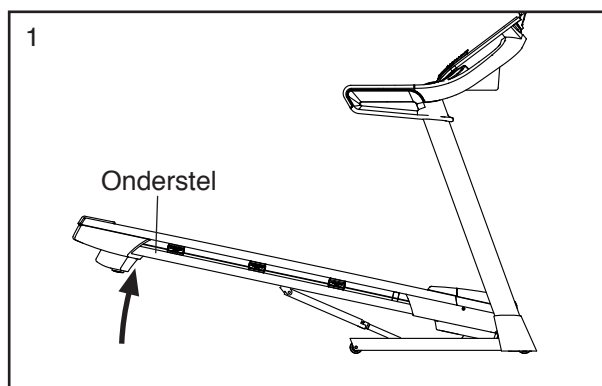

2. Til het onderstel omhoog tot de opbergvergrendeling in de opbergstand vastklikt. **OPGELET:** Zorg ervoor dat de opbergvergrendeling vastzit.

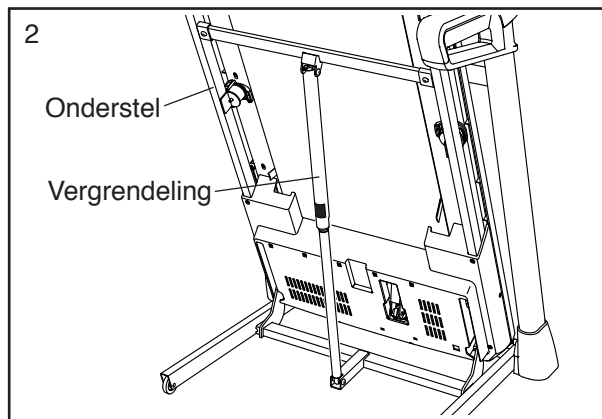

Leg een matje onder de loopband om uw vloerbedekking te beschermen. Houd de loopband weg uit direct zonlicht. Berg de loopband nooit op in een omgeving waar de temperatuur meer dan 30°C is.

## DE LOOPBAND VERPLAATSEN

Als u de loopband wilt verplaatsen, dient u deze eerst in te klappen zoals aan de linkerkant staat beschreven. **OPGELET:** Zorg dat de vergrendelknop in de opslagpositie is vergrendeld. Er kunnen twee mensen nodig zijn om de loopband te verplaatsen.

1. Houd een van de handleuningen en het onderstel vast en zet een voet tegen een wiel.

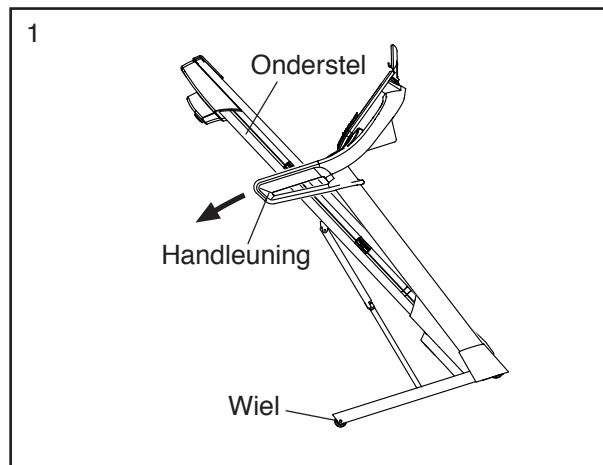

2. Trek de handleuning naar achter tot de loopband op de wielen rijdt; verplaats de loopband dan voorzichtig naar de gewenste locatie. **OPGELET:** Verplaats de loopband niet zonder deze naar achter te laten kantelen, trek niet aan het onderstel en verplaats de loopband niet over een oneffen ondergrond.

## HOE DE LOOPBAND TE LATEN ZAKKEN VOOR GEBRUIK

1. Duw het bovenste uiteinde van het onderstel naar voren en druk tegelijkertijd voorzichtig met uw voet tegen het bovenste gedeelte van de opbergvergrendeling.
2. Trek het bovenste uiteinde van het onderstel naar u toe terwijl u met uw voet op de opbergvergrendeling drukt.
3. Zet een stap terug en laat het onderstel op de vloer zakken.

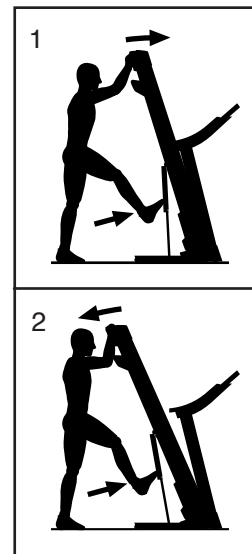

# ONDERHOUD EN OPLOSSEN VAN PROBLEMEN

## ONDERHOUD

Regelmatig onderhoud is belangrijk voor een optimale werking en om slijtage te verminderen. Controleer steeds bij gebruik alle onderdelen van de loopband en draai ze goed vast.

Maak de loopband regelmatig schoon en houd de band schoon en droog. **Druk eerst de stroomschakelaar in de stand Off (uit) en trek de stroomkabel uit.** Veeg de buitenkant van de loopband met een vochtige doek en een klein beetje zachte zeep af. **BELANGRIJK: Spuit geen vloeistoffen rechtstreeks op de loopband. Houd vloeistoffen weg van het bedieningspaneel om schade aan het bedieningspaneel te voorkomen.** Maak de loopband vervolgens met een zachte doek grondig droog.

## PROBLEMEN OPLOSSEN

**De meeste problemen met de loopband kunnen met de onderstaande eenvoudige stappen worden opgelost. Zoek het symptoom dat van toepassing is en volg de vermelde stappen. Zie de kافت van deze handleiding als u verdere hulp nodig heeft.**

### SYMPTOOM: Het apparaat gaat niet aan

- Zorg ervoor dat de stekker goed is aangesloten in een geaard stopcontact (zie bladzijde 17). Mocht een verlengsnoer nodig zijn gebruik dan alleen een 3-dradige geleider: Snoer maat 14 (1 mm<sup>2</sup>) van 1,5 m of korter.
- Steek de sleutel in het bedieningspaneel nadat u het snoer in het stopcontact heeft gestoken.
- Controleer de stroomschakelaar bij de stroomkabel op het onderstel van de loopband. De schakelaar is doorgeslagen wanneer de schakelaar uitsteekt zoals afgebeeld. Wacht vijf minuten en druk dan de schakelaar weer in om de stroomschakelaar te resetten.

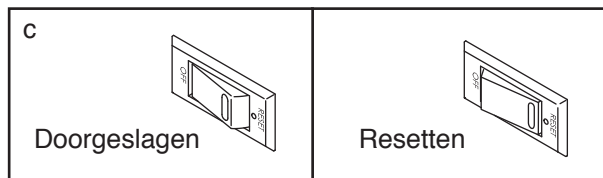

### SYMPTOOM: De stroom gaat uit tijdens gebruik

- Controleer de stroomschakelaar (zie tekening c links). Als de schakelaar doorgeslagen is, wacht dan vijf minuten en druk de schakelaar weer in.
- Zorg ervoor dat de stroomkabel ingestoken is. Als de stroomkabel ingestoken is, trek deze dan uit, wacht vijf minuten en steek hem dan weer in.
- Verwijder de sleutel uit het bedieningspaneel en steek hem er weer in.
- Zie de kافت van deze handleiding als de loopband nog steeds niet werkt.

### SYMPTOOM: De displays van het bedieningspaneel werken niet naar behoren

- Verwijder de sleutel uit het bedieningspaneel en **TREK DE STROOMKABEL UIT.** Verwijder vervolgens de vijf #8 x 3/4" Schroeven (2), en draai nauwkeurig de off Motorkap (65) eraf.

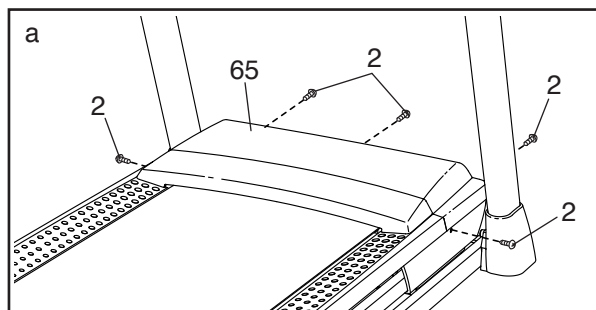

**Zoek vervolgens** de Snelheidsensor (104) en de Magneet (102) aan de linkerkant van de Katrol (49). Draai de Katrol tot de Magneet is uitgelijnd met de Snelheidssensor. **Zorg dat het gat tussen de Magneet en de Snelheidssensor ongeveer 3 mm is.** Draai indien nodig de #8 x 3/4" Schroef met Trosvormige Kop(14), beweeg de Snelheidssensor iets, en draai de Trusskop Schroef weer vast. Maak de Motorkap weer vast (zie boven), en laat de loopband een paar minuten lopen om te controleren of de snelheid juist wordt afgelezen.

**SYMPTOOM: De helling van de loopband verandert niet juist**

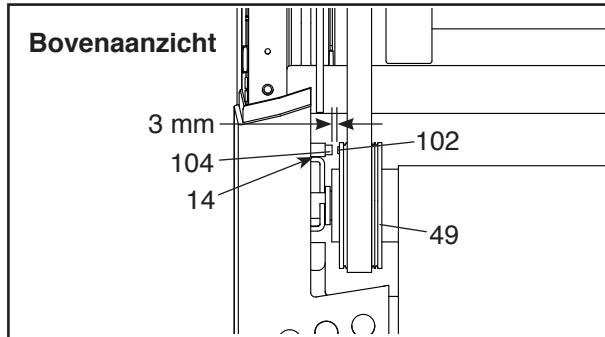

- a. Houd de toets Stop en de toets Speed (snelheid) verhogen ingedrukt, steek de sleutel in het bedieningspaneel en laat dan de toets Stop en de toets Speed verhogen los. Druk vervolgens op de toets Stop en druk dan op de toets Incline (helling) verhogen of verlagen. De loopband zal automatisch naar het maximum hellingniveau stijgen en dan naar het minimumniveau terugkeren. Hierdoor zal het hellingsysteem opnieuw geïjkt worden. Druk op de toets Stop en daarna weer op de toename- of afnametoets Incline als het hellingsysteem niet met ijken gaat beginnen. Trek de sleutel uit het bedieningspaneel als het hellingsysteem geïjkt is.

**SYMPTOOM: De loopband vertraagt wanneer er op gelopen wordt**

- a. Mocht een verlengsnoer nodig zijn gebruik dan alleen een 3 conductor, maat 14 (1 mm<sup>2</sup>) snoer van 1,5 meter of korter.

- b. Als de loopband te strak staat draait de loopband langzamer en kan het loopvlak zelfs beschadigd worden. Verwijder de sleutel en **TREK DE STROOMKABEL UIT.** Draai beide schroeven van de ruststandrol met de inbussleutel een kwartslag tegen de klok in. Als de loopband goed vastligt moet u elke rand van de loopband 5 tot 7 cm van het loopoppervlak kunnen optillen. Zorg ervoor dat de band in het midden blijft liggen. Haal dan de stekker uit het stopcontact. Plaats de sleutel en laat de loopband een paar minuten lopen. Herhaal tot de loopband goed vastzit.

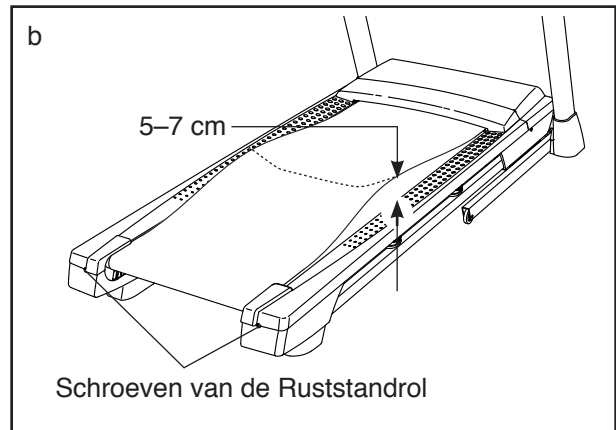

- c. Uw loopband is voorzien van een band die al met een hoogwaardig smeermiddel is behandeld. **BELANGRIJK: Behandel de loopband of het loopvlak nooit met siliconenspray of enig ander substantie tenzij dit door een erkende onderhoudsmonteur wordt aangegeven. Dergelijke substanties kunnen de kwaliteit van de loopband verslechteren en leiden tot overmatige slijtage.** Zie de kapt van deze handleiding als u vermoedt dat de loopband aanvullende smering nodig heeft.
- d. Zie de kapt van deze handleiding als de loopband nog steeds vertraagt als erop gelopen wordt.

**SYMPTOOM:** De band ligt niet in het midden van de voetrails. **BELANGRIJK:** Als de band langs de voetrails schuurt kan de band beschadigd raken.

- a. Als eerste, verwijder de sleutel en **TREK DE STEKKER UIT HET STOPCONTACT.** Als de loopband naar links is verschoven, kunt u de inbussleutel gebruiken om de linker schroef van de ruststandrol een halve slag naar rechts te draaien; als de loopband naar rechts is verschoven kunt u de linkerschroef van de ruststandrol een halve slag naar links draaien. Zorg dat u de loopband niet te strak draait. Haal dan de stekker uit het stopcontact. Plaats de sleutel en laat de loopband een paar minuten lopen. Herhaal deze procedure tot de band goed in het midden ligt.

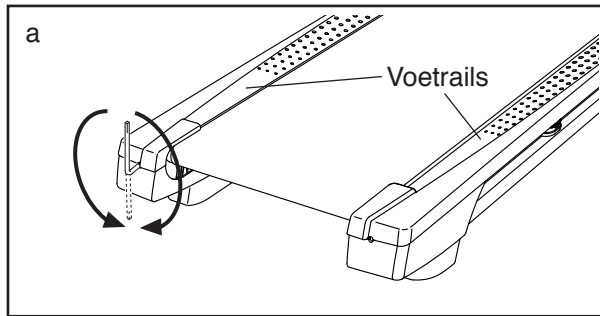

**SYMPTOOM:** DE loopband slipt wanneer er op gelopen wordt

- a. Als eerste, verwijder de sleutel en **TREK DE STEKKER UIT HET STOPCONTACT.** Draai met de inbussleutel beide schroeven van de ruststandrol een kwartslag met de klok mee. Als de loopband goed vastligt moet u elke rand van de loopband 5 tot 7 cm van het loopvlak kunnen optillen. Zorg ervoor dat de band in het midden blijft liggen. Steek dan de stekker in het stopcontact. Plaats de sleutel en laat de loopband een paar minuten lopen. Herhaal tot de loopband goed vastzit.

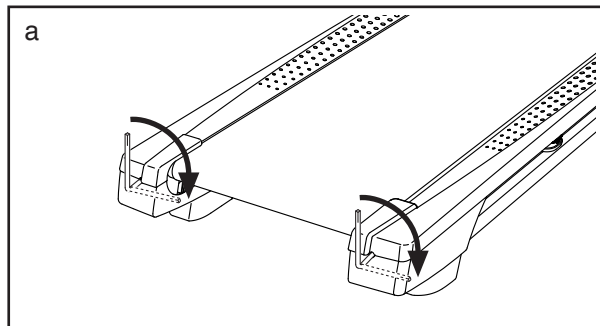

**SYMPTOOM:** De tablethouder blijft niet op zijn plaats

- a. Draai de tablethouder naar achteren. Draai vervolgens de aangegeven schroef lichtjes aan tot de tablethouder op zijn plaats blijft als deze wordt gedraaid naar de gewenste positie.

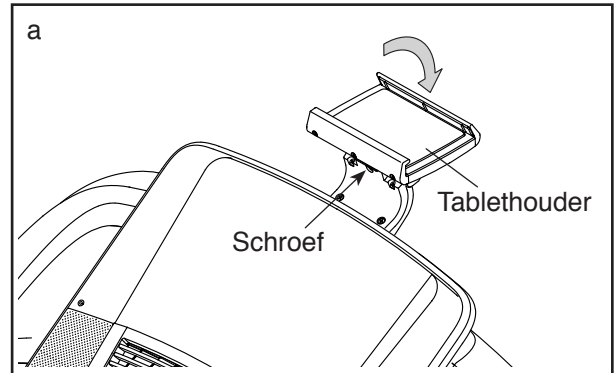

# RICHTLIJNEN VOOR HET OEFENEN

## **WAARSCHUWING:**

Voordat u begint met dit of een ander oefeningenprogramma, dient u een arts te consulteren. Dit is vooral belangrijk voor personen boven de 35 jaar of personen met bestaande gezondheidsproblemen.

Deze richtlijnen helpen u bij het plannen van uw oefeningenprogramma. Voor meer gedetailleerde oefeninginformatie, dient u een erkend boek te kopen of uw arts te consulteren. Onthoud dat goede voeding en voldoende rust essentieel zijn voor succesvolle resultaten.

### INTENSITEIT VAN OEFENINGEN

Of het nu uw doel is om vet te verbranden of om uw hart en vaatsysteem te versterken, het uitvoeren van oefeningen met de juiste intensiteit is de sleutel bij het bereiken van resultaten. U kunt uw hartslag gebruiken als gids voor het vinden van het juiste intensiteit-niveau. De grafiek hieronder toont de aanbevolen hartslagen voor het verbranden van vet en voor een aerobic-oefening.

165	155	145	140	130	125	115	♥
145	138	130	125	118	110	103	♥
125	120	115	110	105	95	90	♥
20	30	40	50	60	70	80	

Voor het vinden van het juiste intensiteitniveau, zoekt u uw leeftijd onderaan de grafiek (leeftijden worden afgerond naar het dichtstbijzijnde tiental). De drie getallen boven uw leeftijd bepalen uw "trainingszone". Het laagste nummer is uw hartslag voor het verbranden van vet, het middelste nummer is uw hartslag voor het maximaal verbranden van vet en het hoogste nummer is de hartslag voor de aerobic-oefening.

**Vet Verbranden**—Om op doeltreffende wijze vet te verbranden moet u gedurende een aanhoudende periode oefeningen doen op een laag intensiteitniveau. Tijdens de eerste minuten van de oefening gebruikt uw lichaam *koolhydraatcalorieën* voor de energie. Pas na de eerste minuten van de oefening gebruikt uw lichaam opgeslagen *vetcalorieën* voor de energie. Als het uw doel is om vet te verbranden dient u de intensiteit van de oefening aan te passen tot uw hartslag zich bij het laagste nummer in uw trainingszone bevindt. Voor maximale vetverbranding, dient u te oefenen

met uw hartslag in het middelste nummer van uw trainingszone.

**Aerobic-oefening**—Als het uw doel is om uw hart en vaatsysteem te versterken dan moet u een aerobic-oefening uitvoeren die zorgt voor activiteit die gedurende langere perioden grote hoeveelheden zuurstof vereist. Voor een aerobic-oefening past u de intensiteit van uw oefening aan tot uw hartslag in de buurt is van het hoogste nummer van uw trainingszone.

### HET METEN VAN UW HARTSLAG

Om uw hartslag te meten dient u de oefening minstens vier minuten uit te voeren. Stop dan met oefenen en plaats twee vingers op uw pols zoals afgebeeld. Neem uw

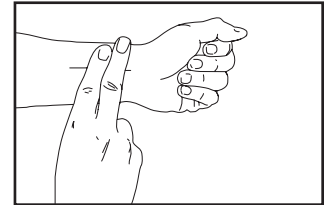

hartslag gedurende zes seconden op en vermenigvuldig het resultaat met tien om uw hartslag te weten. Als u bijvoorbeeld 14 hartslagen voelt in zes seconden tijd, dan is uw hartslag 140 slagen per minuut.

### RICHTLIJNEN VOOR EEN TRAINING

**Warming Up**—Start met strekken en lichte oefeningen gedurende 5 tot 10 minuten. Een warming-up zorgt dat u uw lichaamstemperatuur, hartslag en bloeddorstoming verhoogt ter voorbereiding op de training.

**Trainingszone-oefening**—Oefen gedurende 20 tot 30 minuten met uw hartslag in uw trainingszone. (Gedurende de eerste weken van uw oefeningenprogramma, dient u uw hartslag niet langer dan 20 minuten in uw trainingszone te houden.) Adem regelmatig en diep bij het uitvoeren van de oefening; houd uw adem niet in.

**Afkoelen**—Eindig met 5 tot 10 minuten strekken. Strecken verhoogt de flexibiliteit van de spieren en helpt problemen na de oefening voorkomen.

### FREQUENTIE VAN DE OEFENINGEN

Om uw conditie te behouden of te verbeteren dient u drie trainingen per week te doen, met ten minste één rustdag tussen de trainingen. Na een aantal maanden regelmatig oefeningen doen, kunt u, als u dat wenst, tot vijf trainingen per week doen. Onthoud dat het dagelijks regelmatig oefeningen doen en hier plezier in hebben, de sleutel tot uw succes is.

# LIJST MET ONDERDELEN

Modelnr. NETL90716.0 R0216A

Nr.	Aant.	Beschrijving	Nr.	Aant.	Beschrijving
1	18	#8 x 1/2" Schroef	49	1	Aandrijfrol/Katrol
2	37	#8 x 3/4" Schroef	50	2	1/4" x 1 1/4" Schroef
3	1	5/16" x 2 1/4" Bout	51	2	9/32" Plastic Bus
4	6	5/16" x 3/4" Schroef	52	4	3/8" Plastic Bus
5	2	#10 Sterring	53	1	Opbergvergrendeling
6	1	5/16" x 1 3/4" Bout	54	1	Aandrijfmotor
7	4	3/8" x 2 1/4" Schroef	55	1	Riem van de Motor
8	1	Sleutel/Klem	56	1	Onderstel
9	2	#10 x 3/4" Schroef	57	1	Linker Achterpoot
10	8	#8 x 1/2" Aardschroef	58	1	Aarddraad van het Bedieningspaneel
11	10	5/16" Sterring			
12	1	Motorisolator	59	4	Rubberkussen
13	8	3/8" Sterring	60	1	Rechter Voetleuning
14	19	#8 x 3/4" Schroef met Trosvormige Kop	61	1	Ruststandrol
15	3	1/4" x 2 1/2" Schroef	62	2	3/8" x 1 3/4" Schroef
16	1	3/8" x 1 1/2" Bout	63	2	3/8" x 1 1/4" Schroef
17	2	3/8" x 1 1/2" Wielbout	64	1	Basis van het Bedieningspaneel
18	1	Onderstel van het Bedieningspaneel	65	1	Motorkap
19	4	#8 x 7/16" Schroef	66	1	Versiering van de Kap
20	2	5/16" Schroef van de Motor	67	2	Tussenstuk van het Onderstel van de Helling
21	2	3/8" Pen	68	9	Clip
22	2	3/8" x 1 1/8" Bout	69	1	Hellingmotor
23	4	5/16" x 1 3/4" Schouderbout	70	1	Onderstel van de Helling
24	2	#8 Sterring	71	2	Tussenstuk van het Onderstel
25	2	Wiel	72	1	Controller
26	2	Draadband	73	1	Plaat van de Regulator
27	1	Rechterhouder	74	1	Contactdoos
28	4	5/16" x 2 1/2" Schroef	75	1	Stroomschakelaar
29	1	3/8" x 1 3/4" Bout met Inbuskop	76	1	Stroomsnoer
30	4	5/16" Platte Tussenring	77	1	Doorvoerhuls
31	2	#8 x 1" Schroef	78	1	Onderste Kap
32	2	Tussenstuk van de Motor van de Helling	79	1	Kapje van de Linkerhandleuning
33	6	3/8" Klemmoer	80	1	Bedieningspaneel
34	6	5/16" Moer	81	1	Draad van de Staander
35	13	1/4" Moer	82	1	Linker Basiskap
36	1	Linkerhouder	83	1	Rechter Basiskap
37	6	#8 x 5/8" Schroef	84	1	Klem van de Regulateur
38	4	#8 x 5/8" Kolom Schroef	85	1	Kapje van de Rechterhandleuning
39	6	Isolator	86	2	Handleuning
40	2	Achterpoot	87	1	Buitenkapje van de Linkerhandleuning
41	1	Vergrendelingsdwarsstang	88	1	Binnenkapje van de Linkerhandleuning
42	1	Linker Voetleuning			
43	1	Waarschuwingssticker	89	1	Linker Staander
44	1	Loopvlak	90	1	Rechter Staander
45	1	Loopband	91	2	Waarschuwingssticker
46	2	Riemgeleider	92	2	Klem van het Bedieningspaneel
47	1	Rechter Achterpoot	93	1	Hartslagdwarsstang
48	4	Draadband	94	1	Basis

<b>Nr.</b>	<b>Aant.</b>	<b>Beschrijving</b>	<b>Nr.</b>	<b>Aant.</b>	<b>Beschrijving</b>
95	1	Binnenkapje van de Rechterhandleuning	102	1	Magneet
96	1	Buitenkapje van de Rechterhandleuning	103	1	Clip van de snelheidsensor
97	2	Kussen van de Basis	104	1	Snelheidsensor
98	1	Tablethouder	105	3	#8 Moer
99	1	Linker Binnenkap van de Basis	106	3	#8 x 1/2" Kolom Schroef
100	1	Rechter Binnenkap van het Basis	107	1	Filter
101	2	3/8" Tussenring	108	2	Huls van de Motor
			*	-	Gebruikershandleiding

Aandacht: deze technische gegevens kunnen zonder voorafgaande kennisgeving worden gewijzigd. Kijk op de achterkant van deze gebruiksaanwijzing voor informatie over te bestellen onderdelen. \*Deze onderdelen worden niet getoond.

# GEDETAILLEERDE TEKENING A

Modelnr. NETL90716.0 R0216A

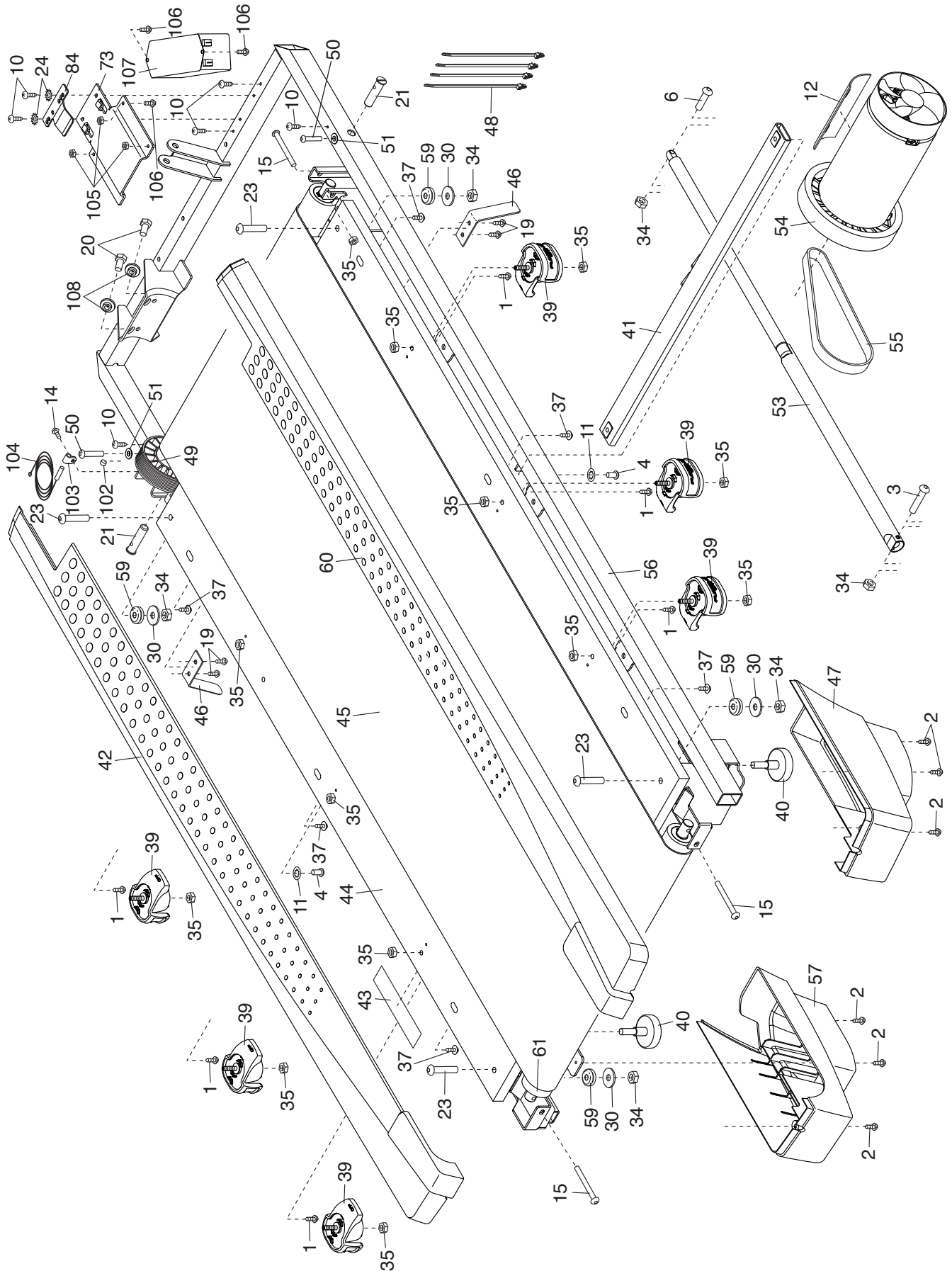



# GEDETAILLEERDE TEKENING B

Modelnr. NETL90716.0 R0216A

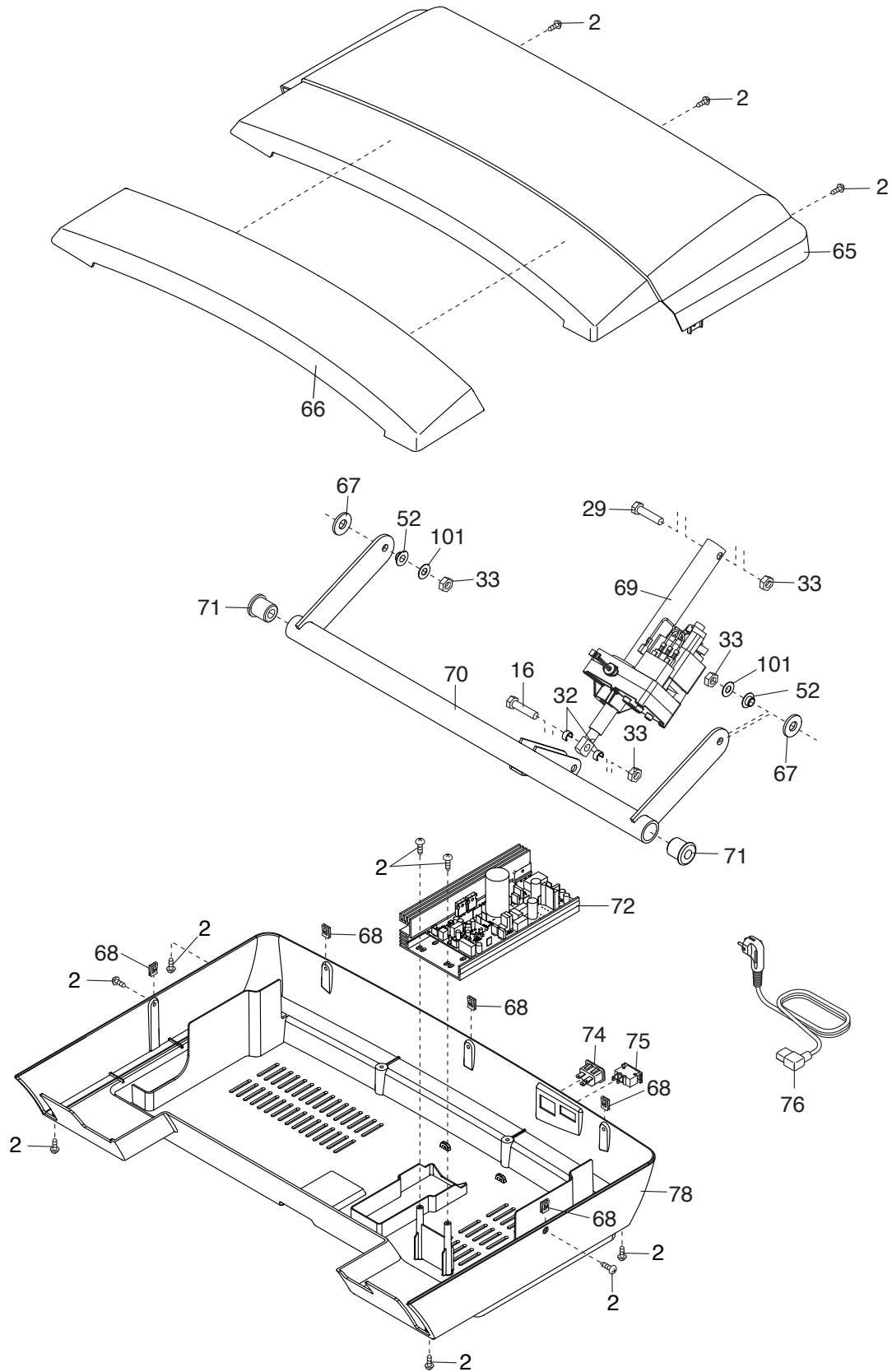

# EXPLODED DRAWING C

Modelnr. NETL90716.0 R0216A

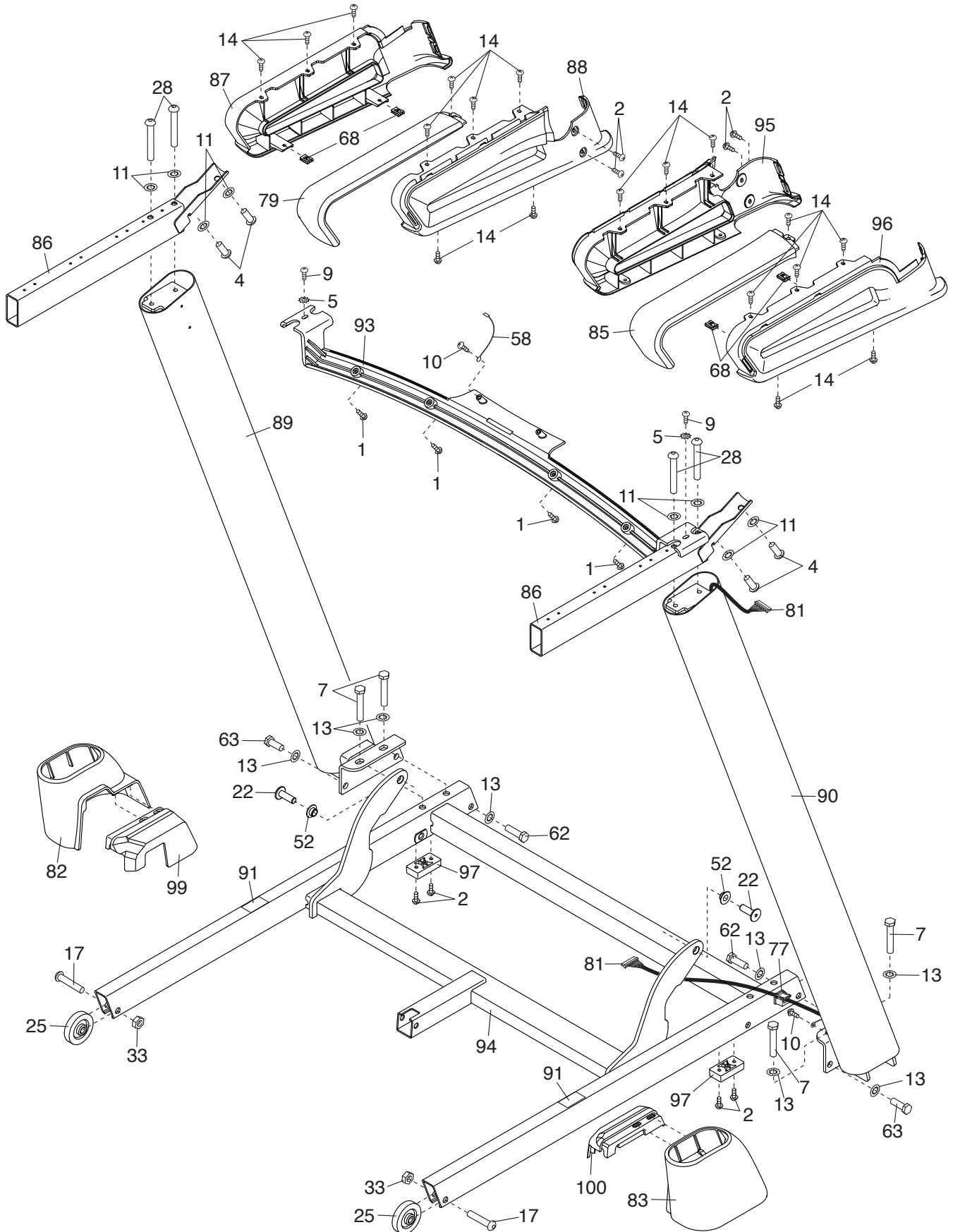

# GEDETAILEERDE TEKENING D

Modelnr. NETL90716.0 R0216A

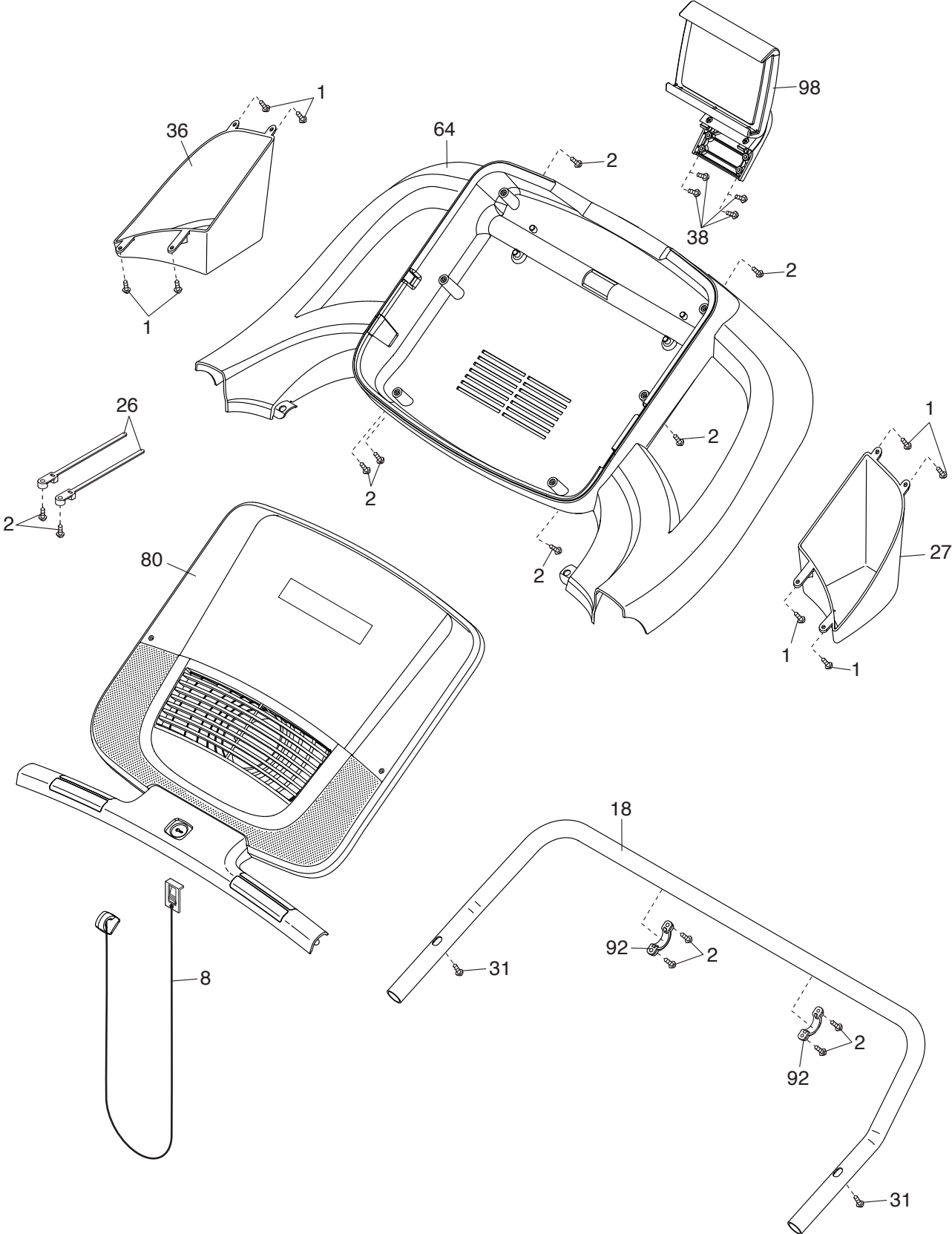

---

## HET BESTELLEN VAN ONDERDELEN

Bekijk de omslag van deze handleiding voor het bestellen van vervangende onderdelen. Zorg ervoor dat u de volgende informatie bij de hand hebt wanneer u contact met ons opneemt:

- het modelnummer en het serienummer van het apparaat (raadpleeg de omslag van deze handleiding)
- de naam van het apparaat (raadpleeg de omslag van deze handleiding)
- het nummer van het onderdeel en de beschrijving (zie LIJST MET ONDERDELEN en GEDETAILLEERDE TEKENING aan het eind van deze handleiding)

---

## RECYCLING INFORMATIE

**Dit elektronische product mag niet bij het gemeentelijk afval worden gegooid. Om het milieu te beschermen, moet dit product volgens de wet worden gerecycleerd aan het einde van de levenscyclus.**

Maak gebruik van installaties voor hergebruik die bevoegd zijn voor het verwerken van dit soort afval in uw streek. Zo helpt u het milieu te beschermen en de Europese normen voor milieubescherming te verbeteren. Als u meer informatie nodig hebt over veilige en correcte afvalverwijdering, neem dan contact op met uw plaatselijke gemeentedienst of de winkel waar u dit product hebt gekocht.

